

G GIANTCO®



e Buddy

Generelt om reklamationsret

På de følgende sider beskrives betingelserne og omfanget af Giantco Danmark A/S's reklamationsforpligtigelse.

Har du spørgsmål, bedes du rette henvendelse til den forhandler, du har købt køretøjet hos eller på nedenstående adresse:

Giantco Danmark A/S
Stensgårdvej 1
5500 Middefart
Tlf. 63 41 69 99
www.giantco.dk

Giantco Danmark A/S står naturligvis altid til din tjeneste.

Giantco Danmark A/S gør særligt opmærksom på, at der på de følgende sider er indeholdt visse betingelser og begrænsninger i de reklamations-regler, der i øvrigt er gældende vedrørende forbruger køb.



Oplysninger om køretøj

Stelnummer

Model

Varenummer

Registreringsnr.

Indregistreringsdato

REKLAMATIONSRET

Giantco Danmark A/S giver 2 års reklamationsret i henhold til gældende dansk lov. Såfremt du, som bruger/ejer, skulle blive opmærksom på materiale- og/eller fabrikationsfejl, skal du straks meddele dette til den butik, hvor du har købt dit køretøj eller til Giantco Danmark A/S. Videre brug af køretøjet skal straks ophøre, indtil en evt. fejl og/eller mangel er fundet og udbedret/repareret. Følgeskader, som skyldes fortsat brug er ikke omfattet af reklamationsretten. Reklamation skal ske ved, at du tager kontakt til den butik, hvor du har købt dit køretøj eller til Giantco Danmark A/S på telefon 63 41 69 99. Der vil så blive lavet en aftale med dig om, hvornår du kan få efterset køretøjet. Udbedring af en fejl og/eller mangel ved en berettiget reklamation, sker for Giantco Danmark A/S's regning, således at du som kunde bliver holdt skadesløs for både materialeforbrug og arbejds løn. Udbedringer sker i henhold til de for enhver tid gældende tekniske krav. Udskiftede dele forbliver Giantco Danmark A/S's ejendom. Reklamationsretten på køretøjet forlænges ikke, selv om der indenfor 24 måneder efter salgsdato reparerer/udskiftes dele som reklamation. Giantco Danmark A/S afgør i alle tilfælde om behov for afhjælpning af fejl og/eller mangler kan ske straks, eller om køretøjet senere skal indleveres på værkstedet. Giantco Danmark A/S er dog forpligtet til at opfylde krav eller tilbud om afhjælpning indenfor rimelig tid. Viser det sig, at der ikke kan påvises nogen fejl og/eller mangel på køretøjet ud fra fejlbeskrivelsen, vil du blive faktureret for den tid, der er gået til at søge fejlen verificeret, med 450,- kr. i timen inkl. moms (forbehold for prisstigninger i timeløn). Skulle fejlen være opstået pga. betjeningsfejl, håndteringsfejl, modifikationer, ikke overholdte serviceintervaller, hæværk, misbrug, erhvervsmæssig brug, udlejning eller lignende, er den ikke omfattet af reklamationsretten. Giantco Danmark A/S opfordrer dig til at undersøge køretøjet grundigt før reklamation, for at du, som kunde, undgår unødige omkostninger ved en reklamation, som ikke

dækkes af Giantco Danmark A/S. Ved en reklamation skal du sørge for at give en så grundig og fyldestgørende beskrivelse af evt. fejl og/eller mangler som muligt. Ved enhver reklamation skal instruktionsbog/servicebog forevises.

BEGRÆNSNINGER I REKLAMATIONSRETEN

Reklamationsretten dækker ikke fejl på scootere, som har været udsat for trafikuheld, er blevet ombygget eller ændret. Giantco Danmark A/S gør herunder særligt opmærksom på, at dersom der udføres ændringer og/eller dele (de)monteres, som resulterer i en forøgelse af maksimum hastigheden og/eller forøgelse af motorens ydeevne, vil dette medføre at eventuelle reklamationer ikke vil være omfattet af reklamationsretten på scooteren. Tilsvarende gør sig gældende, dersom der monteres ikke-originale reservedele eller monteres reservedele, der ikke er af tilsvarende godkendt fabrikat og kvalitet som de originale reservedele.

Reklamationsretten dækker ikke almindelig slidtage og forringelse forårsaget ved brug af køretøjet og dækker ikke for slid på pærer, dæk, bremsebelægninger, kabler, batteri, sikringer, kontakter og alle gummideler. Reklamationsretten omfatter ikke følgeskader forårsaget af ukorrekt brug af scooteren eller manglende eller for sent udførelse af modifikationer/reparationer/service foreskrevet fra fabrikant eller importørs side, eller begrænset støj eller vibrationer, som ikke har nogen indflydelse på sikker kørsel på køretøjet.

Bemærk!

Der gives 1 års garanti på batteriet fra salgsdato, eller det garanteres at batteriet kan oplades 250 gange, hvad der måtte komme først. Batteriet er ikke omfattet af reklamationsretten, da det kan have en levetid på under 2 år. Vær opmærksom på at batteriets ydelse aftager gradvist og rækkevidden på køretøjet reduceres derfor også gradvist efter antallet af opladninger.

REKLAMATIONSRETEN GÆLDER UNDER FORUDSÆTNING AF

at scooteren bruges normalt og vedligeholdes i overensstemmelse med den udleverede service- og instruktionsbog, at eventuelle plomberinger ikke er brudt, scooteren ikke har været udsat for overlast, at der kun bruges originale Giantco reservedele, eller reservedele af til-svarende godkendt fabrikat og kvalitet, at de i service- og instruktionsbogen foreskrevne kontrol-, service- og reparationsarbejder er gennemført rettidigt og fagmæssigt korrekt af et af Giantco Danmark godkendt *værksted, at reparationer/ændringer anbefalet af Giantco Danmark A/S er foretaget, at scooteren ikke anvendes til udlejning, at scooteren ikke bruges til konkurrence- eller racerkørsel, at scooteren ikke har været udsat for trafikuheld, og at der ikke foretages konstruktive ændringer på scooteren, som resulterer i en forøgelse af maximum hastigheden og/eller forøgelse af motorens ydeevne.

*Liste over godkendte værksteder fås på www.giantco.dk eller tlf. 63 41 69 99.

Underskrifter

Reklamationsretten for nærværende scooter bekræftes hermed:

Dato, forhandlerstempel og underskrift

Undertegnede køber har læst og accepteret reklambetingelserne, og herunder begrænsningerne, der er anført i denne bog.

Dato og købers underskrift

Kære kunde

Tak fordi du valgte et af vores køretøjer. Denne vejledning indeholder vigtig information om dit køretøj og dets funktioner. Før du tager dit køretøj i brug, anbefaler vi, at du læser denne vejledning grundigt igennem.

Denne vejledning er at betragte som en del af køretøjet og skal derfor altid følge dette. Visse illustrationer og beskrivelser i denne vejledning kan afvige fra den model, du har. Vi forbeholder os retten til at ændre tekniske specifikationer uden forudgående varsel.

Der tages forbehold for trykfejl.

Hvis du har spørgsmål til dit køretøj, bedes du rette henvendelse til den forhandler, du har købt køretøjet hos eller til nedenstående adresse:

Giantco Danmark A/S
Stensgårdvej 1
5500 Middelfart

Vi ønsker dig god fornøjelse med dit nye køretøj.

Vigtige informationer

Læs vejledningen grundigt igennem.
Vær især opmærksom på følgende symboler:



BEMÆRK

Symbolet indikerer, at der er tale om speciel information om køretøjets funktioner og vedligeholdelse. Det er vigtigt at følge disse instruktioner, da ukorrekt håndtering kan bevirke at eventuelle fremtidige reklamationer vil kunne blive afvist.



ADVARSEL

Symbolet indikerer, at det er vigtigt at følge de angivne instruktioner. Det kan være informationer, der vedrører din og andres sikkerhed samt køretøjets vedligeholdelse. Følg altid de angivne instruktioner, da ukorrekt håndtering kan bevirke at eventuelle fremtidige reklamationer vil kunne blive afvist.

- Bruger
Dette køretøj er beregnet til én person.
Der må ikke sidde nogen bagpå.
- Bagage
Overskrid aldrig køretøjets max. vægt angivet i skemaet under tekniske data.
- Kør kun på vejen
Køretøjet må kun anvendes på offentlige veje.

Indhold

1 Almen information	8
1.1 Vigtigt nummer på køretøjet	
2 Sikker kørsel	8
3 Før du kører	10
3.1 Styrøj	
3.2 Gashåndtag	
3.3 Bremses	
3.4 Støddæmper	
3.5 Dæk	
3.6 Batteri/Strøm	
3.7 Horn	
3.8 Lys	
3.9 Side- og centralstøtteben	
4 Betjening	11
4.1 Speedometer	
4.2 Kilometertæller	
4.3 Batteriindikator	
4.4 Kontrollampe for blinklys	
4.5 Kontrollampe for fjernlys	
4.6 Tændingslås	
4.7 Styrlås	
4.8 Lyskontakt	12

4.9 Kontakt for op-/nedblænding	
4.10 Horn	
4.11 Opladning af batteri	
4.12 Tilslutning af oplader	13
4.13 Blinklyskontakt	14
4.14 Bremses	
4.15 Centralstøtteben	
4.16 Sidestøtteben	15
4.17 Opbevaringsrum	
4.18 Opbevaringsrum under sæde	
4.19 Typeplade	
5 Kørsel	16
5.1 Fartregulering	
5.2 Bremse	
5.3 Kørsel i vådt føre	
5.4 Stoppe og parkere	
6 Vedligeholdelse og periodisk eftersyn	17
6.1 Bremseklodser	
6.2 Bremsevæske	
6.3 Justering af bagbremse	18
6.4 Dæktryk	
6.5 Batteri	19
6.6 Opladning af batteri	
6.7 Værktøj	

7 Rengøring	20
8 Opbevaring	21
9 Serviceskema	22
10 Specifikationer	24
11 Ledningsdiagram	25
12 Serviceeftersyn	27

1. Almen information

1.1 Vigtige numre på køretøjet

Køretøjets stelnummer bruges til registrering og ved køb af reservedele og eventuel reparation.

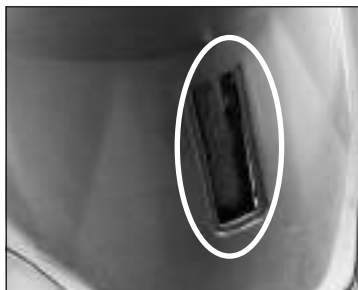

Stelnummeret sidder centralt ved knæene på stellet under et dæksel.

2. Sikker kørsel

Dette afsnit indeholder vigtige informationer om sikkerhed, som du bør læse omhyggeligt, inden du kører.

- Hvis dette er dit første køretøj af denne slags, anbefaler vi, at du kører på et mindre befærdet sted, første gang du skal køre. På denne måde bliver du fortrolig med køretøjets funktioner.
- Kørsel med én hånd på styret er farligt og frarådes. Hold altid begge hænder på styret og fødderne placeret på trinbrættet.
- Reducer farten, når du skal svinge og overhold fartgrænserne.

- Når du kører i vådt føre eller på en ujævn overflade, bør du tilpasse farten til forholdene.
- Når du bliver overhalet af busser og lastbiler, kan det hive let i køretøjet, og du bør sænke farten en smule og være mere opmærksom.
- Hjelm er lovpligtigt, og du bør altid have handsker og beskyttelsesbriller på. Hovedskader kan være livsfarlige. Beskyttelse af øjnene er meget vigtigt. Undgå løst tøj, der kan sidde fast i hjulene.
- Hvis der hænger noget på styret, vil det have effekt på køretøjets stabilitet og håndtering. Derfor bør du ikke hænge noget på styret.
- Bagage skal spændes godt fast på køretøjet.
- Enhver uautoriseret ændring af køretøjet er farlig.
- Sørg for at stikket til opladeren er taget ud inden du kører!
- Sørg for at kontrollere at der er strøm nok på scooterens batteri til den tur du har planlagt.



ADVARSEL

Inden der påbegyndes arbejde på det elektriske system, skal hovedafbryderen under sædet stå i "OFF" position!



ADVARSEL

Når tændingslåsen er i position "ON" kører scooteren så snart der gives gas. Der er ikke motorlyd på scooteren, selvom den er klar til at køre.



BEMÆRK

Der er indbygget en sikkerhedsanordning som forhindrer scooteren i at køre når sidestøttebenet er nede. Denne sikkerhedsanordning kan kendes på at stoplyset i baglygten lyser, når sidestøttebenet er nede og tændingslåsen står i position "ON".

Slå sidestøtte-benet op for at scooteren kan køre.



3. Før du kører

For at forebygge uheld bør du tjekke køretøjet, før du kører. Hvis du opdager defekter eller unormale ting, du ikke selv kan løse, skal du henvende dig til din forhandler.

3.1 Styrtøj

- Tjek om styret uden besvær kan drejes fra side til side.
- Tjek at der ikke er modstand, når styret drejes.
- Tjek for slør og spillerum.

3.2 Gashåndtag

- Tjek at gashåndtaget selv drejer på plads, når du slipper det fra fuld gas.

3.3 Bremseser

- Tjek at der er frigang i begge bremsegreb.
- Tjek at bremsegrebene ikke kan trækkes helt ind til styret, uden at der er bremseeffekt.
- Tjek at der er belægning på bremseklodserne.

3.4 Støddæmper

- Tjek at støddæmperne fungerer korrekt.

3.5 Dæk

- Tjek at dæktrykket er korrekt.
- Tjek at dækkene ikke er slidte og defekte.

3.6 Batteri/strøm

- Tjek at der er strøm nok på scooterens batteri til den planlagte tur. (*Oplad batteri om nødvendigt. se afsnit 4.11 omkring opladning*)

3.7 Horn

Tjek at hornet lyder normalt.

3.8 Lys

Tjek at alle lys og lamper fungerer normalt.

3.9 Side- og centralstøtteben

Tjek at de fungerer normalt.



ADVARSEL

Tjek af køretøjets funktioner inden kørsel er vigtigt, da defekter kan føre til personskader og beskadigelser på køretøjet.

4. Betjening

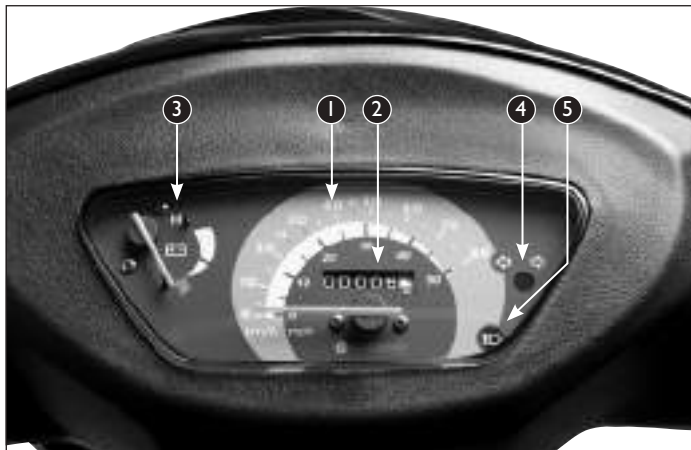

4.1 Speedometer ①

Speedometeret viser køretøjets hastighed i km/t.

4.2 Kilometertæller ②

Kilometertælleren viser den totale distance, køretøjet har tilbagelagt i kilometer.

4.3 Batteriindikator ③

Batteriindikator. Viser hvor meget strøm der er tilbage på scooterens batteri. Når viseren kommer ned i det røde felt, skal batteriet oplades.

Se afsnit 4.11 omkring opladning.

4.4 Kontrollampe for blinklys ④

Når blinklyset er aktiveret, vil kontrollampen blinke.

4.5 Kontrollampe for fjernlys ⑤

I Danmark er det lovpligtigt at køre med forlyset tændt – også om dagen. For at anvende fjernlyset, når det er mørkt, skal kontakten stå på "HI".

4.6 Tændingslås ⑥

OFF Strømmen er afbrudt, og motoren er ikke aktiveret. Nøglen kan fjernes fra tændingslåsen.

ON Strømmen er slået til, og motoren er aktiveret. Nøglen kan ikke fjernes fra tændingslåsen.



ADVARSEL

Når tændingslåsen er i position "ON" kører scooteren så snart der gives gas. Der er ikke motorlyd på scooteren, selvom den er klar til at køre.

4.7 Styrlås ⑦

For at undgå tyveri bør du låse styret, når du forlader køretøjet.

Lås: Drej styret helt mod venstre, tryk ned og drej nøglen mod uret og fjern nøglen.

Lås op: Sæt nøglen i og drej med uret.

i BEMÆRK

- Når du har låst styret, kan du forsigtigt dreje styret for at sikre dig, at styret er låst korrekt.
- Forsøg aldrig at flytte køretøjet, når styret er låst.

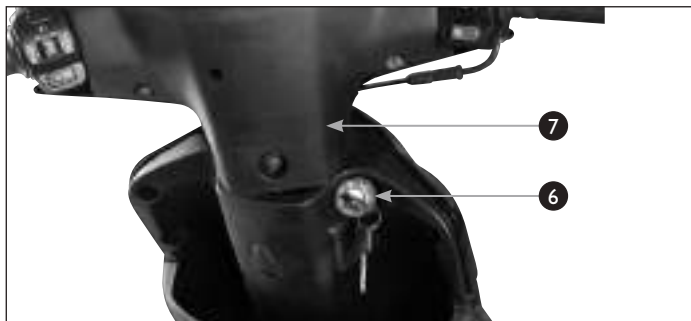

4.8 Lyskontakt **8**

Tændingslås skal stå på "on" for at denne funktion virker

- For-, positions-, bag- og instrumentlys er slukket.
- ☰☰☰ Bag-, positions- og instrumentlys er tændt.
- ☀ For-, bag, positions- og instrumentlys er tændt i denne position.
- ! Denne knap har ingen funktion.

4.9 Kontakt for op-/nedblænding **9**

- ☰☰ Indikerer fjernlys (langt lys).
- ☰☰ Indikerer nærlys (kort lys).

Når kontakten drejes over på ☰☰ lyser fjernlysindikatoren.

4.10 Horn **10**

Tændingsnøglen skal stå på "ON".

Tryk på knappen  for at aktivere hornet.



4.11 Opladning af batteri

1. Batteriet skal oplades med den medleverede oplader og må under INGEN omstændigheder oplades med andre typer opladere.
2. Anvendes den medleverede oplader, er det ikke muligt at "overlade" batteriet, da opladeren automatisk slår fra når batteriet er fuldt opladet.



ADVARSEL

Sørg for at opladeren ikke er tilsluttet, hvis du skal til at køre af sted på scooteren!
Du risikerer at ødelægge lader, stikkontakt m.v.



BEMÆRK

Brug KUN den medleverede oplader, da reklameretningen på batteriet ellers bortfalder!

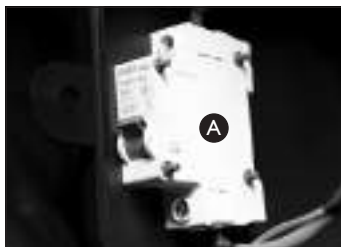

4.12 Tilslutning af oplader

1. Åbn sæderummet
2. Sørg for at hovedafbryderen, under dækslet i bunden af sæderummet, står på "ON". Tilslut opladerens ene stik til scooterens lade stik vist på illustrationen her på siden. **A**
3. Før du starter en opladning, skal du sætte afbryderen på laderen til "OFF". Det er vigtigt at dette overholdes, for din sikkerhed, og for at kontakt/lader m.m. ikke overbelastes.
4. Forbind dernæst laderens udgangsstik til scooteren.
5. Forbind indgangsstikket til laderen til en stikkontakt og tænd denne. Herefter tændes den venstre indikatorlampe på laderen.
6. Herefter sættes kontakten på laderen til "ON". Når dette er gjort, vil den højre indikatorlampe på laderen begynde at lyse. Dette er en indikation på at ladeprocessen er i gang.
7. Under opladning af batteriet må du ikke slå afbryderen på opladeren til og fra, før ladeprocessen er færdig.
8. Når batterierne på scooteren er fuldt opladet, slukkes den højre indikatorlampe på laderen. Laderen er intelligent, så ladestrømmen til scooterens batterier afbrydes

B C 12



- når de når en forudbestemt spænding. Derved spares unødig strøm og laderens kredsløb overbelastes ikke.
9. Når en opladning er fuldført, skal 220V forbindelsen afbrydes først og dernæst skal stikket i selve scooteren tages fra.

i BEMÆRK

- Under brug, skal laderen stå et velventileret sted for at undgå at denne overophedes.
- Laderen er IKKE vandtæt. Brug den derfor ikke på steder som er/kan være udsat for regn
- Når batterierne på scooteren oplades kan de danne knaldgasser. Pas på med gnistdannelse fra andre kilder, eksempelvis fryserer etc.
- Laderens stik er udformet så det er umuligt at tilslutte den forkert.
- Sørg for at bruge batteriets kapacitet så meget som muligt, inden det lades op igen. Dette forlænger levetiden.

! ADVARSEL

Der er placeret en hovedafbryder under låget nederst i sæderummet. Denne er designet til at beskytte køretøjets elektriske system, hvis der sker en kortslutning. Vær opmærksom på at det ikke er muligt at oplade batteriet, når kontakten er i position "OFF". Oplad altid batteriet fuldt (batteriopladeren må først frakobles når den grønne kontrollampe på opladeren lyser). Frakobles opladeren før batteriet er fuldt opladet, reduceres batteriets levetid markant.

i BEMÆRK

Der gives 1 års garanti på batteriet fra salgsdato, eller det garanteres at batteriet kan oplades 250 gange, hvad der måtte komme først. Batteriet er ikke omfattet reklamationsretten, da det kan have en levetid på under 2 år. Vær opmærksom på at batteriets ydelse aftager gradvist og rækkevidden på køretøjet reduceres derfor også gradvist efter antallet af opladninger.

4.13 Blinklyskontakt **13**

Brug blinklyset, når du drejer, skifter vognbane m.m. Når blinklyset er aktiveret, blinker indikatorlampen. Aktiver kontakten til henholdsvis venstre eller højre. Tryk knappen i midten af kontakten ind for at slå blinklyset fra.

- Venstre. Bruges ved venstresving.
- Højre. Bruges ved højresving.

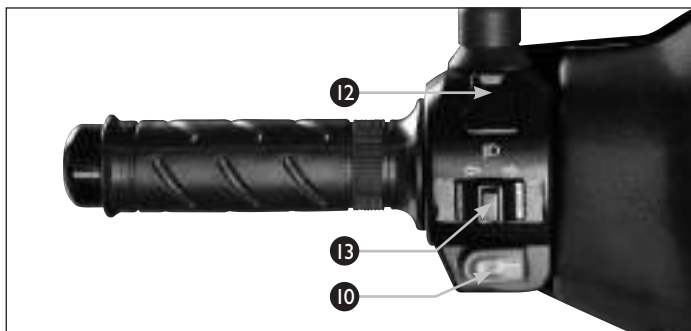

i Når tændingsnøglen står på "OFF", virker blinklysene ikke.

4.14 Bremses **14**

Træk i for- eller bagbremsegrebet for at aktivere bremsene. Bremselyset er aktiveret, når et eller begge greb er trukket.

4.15 Centralstøtteen **15**

Stå på venstre side af køretøjet. Hold fast i styret med venstre hånd. Med højre hånd tages fat i håndtaget ved sædet. Træd støttebeinet ned og træk køretøjet tilbage med højre hånd.

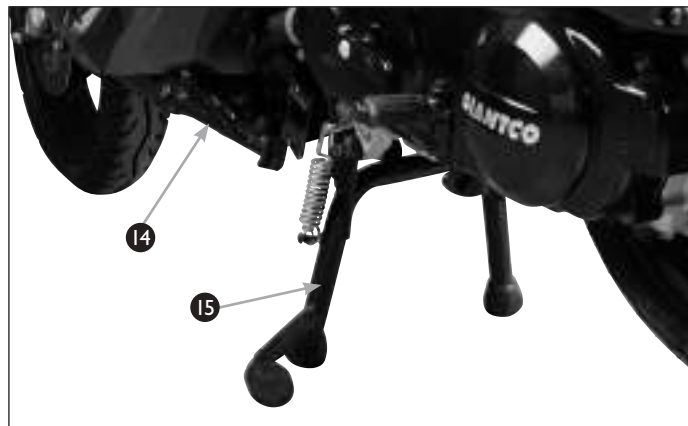

4.16 Sidestøtteen 16

Sænk sidestøtteenet med højre fod.



BEMÆRK

Der er indbygget en sikkerhedsanordning som forhindrer scooteren i at køre når sidestøtteenet er nede. Denne sikkerhedsanordning kan kendes på at stoplyset i baglygten lyser, når sidestøtteenet er nede og tændingslåsen står i position "ON". Slå sidestøtteenet op for at scooteren kan køre.



4.17 Opbevaringsrum 17

Foran førerens ben er der et lille opbevaringsrum.

4.18 Opbevaringsrum under sæde 18

Der er et større opbevaringsrum under sædet. Sædet åbnes ved at sætte nøglen i låsen ved venstre sideskjold, dreje nøglen med uret og presse sædet lidt ned, for derefter at lukke det op.



4.19 Typeplade 19

Typepladen sidder fornedet på højre side af stellet.

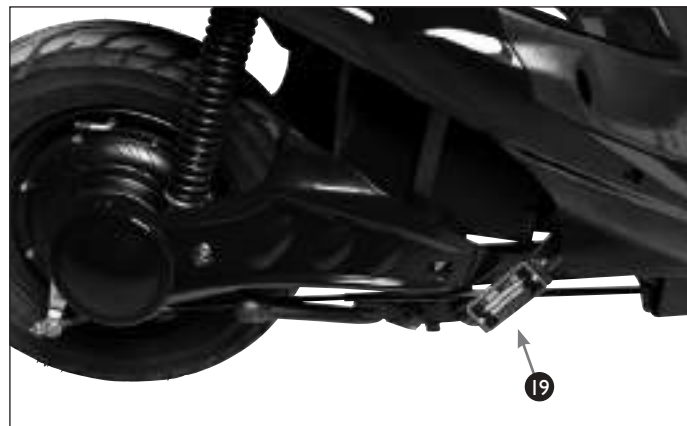

5. Kørsel

5.1 Fartregulering

Brug gashåndtaget til at regulere farten med. Farten bør øges eller sænkes langsomt.

Drej gashåndtaget med uret for at sænke farten.
Drej gashåndtaget mod uret for at øge farten.



5.2 Bremse

Drej gashåndtaget tilbage i dets hvileposition og aktiver for- og bagbremsen samtidigt. Aktiver bremserne forsigtigt og derefter hårdere, når du skal bremse helt ned.

ADVARSEL

- Aktiver altid begge bremses samtidigt, da det ellers kan få køretøjet til at skride ud. Brems altid ned, inden du svinger. Brems og svinger du samtidigt, er der fare for udskridning.

5.3 Kørsel i vådt føre

Vær ekstra forsigtig, når du kører i vådt føre og dårligt vejr. Når vejen er våd, bør du reducere farten og aktivere bremsene tidligere end normalt. Vær opmærksom på, at bremselængden forøges på våde veje. Vær opmærksom på, at forhjulet nemt skrider ud på våde og glatte veje.

5.4 Stoppe og parkere

1. Drej håndtaget tilbage til hvileposition.
2. Aktiver for- og bagbremsen samtidigt.
Drej tændingsnøglen til "OFF".
3. Side- eller centralstøttebenet slås ud ved parkering.
4. For at forhindre tyveri bør køretøjet låses og nøglen fjernes.

BEMÆRK

- Parker køretøjet på sikker, jævn grund for at undgå, at det vælter.
- Hvis du kun har mulighed for at parkere på en let stigning, skal køretøjets front placeres op mod bakken for at reducere risikoen, for at det vælter.

6. Vedligeholdelse og periodisk eftersyn

Regelmæssig og rigtig vedligeholdelse af dit køretøj er vigtig, da det vil forlænge dit køretøjs levetid og spare dig for økonomiske irritationer.

Vores værksteder tilbyder professionelle eftersyn af dit køretøj. Derfor bør du altid lade dit køretøj servicere hos os. Dit køretøj skal til kontrol:

1. gang efter 1.000 km kørsel eller senest 3 mdr. efter købsdato,
 2. gang ved 3.000 km kørsel eller senest 6 mdr. efter købsdato
- og derefter for hver 3.000 km eller senest 6 mdr. efter forrige serviceeftersyn.

I alle tilfælde er det først kommende interval, der gælder.

6.1 Bremsklodser ①

Tjek bremsklodserne for slid. Hvis de er nedslidte, bør du lade din forhandler udskifte dem hurtigst muligt. (Se afsnit 4.11 omkring opladning af batteri).

6.2 Bremsvæske

Bremsvæskestanden skal holdes over minimumsmarkeringen. Hvis standen er under minimumsmarkeringen, skal bremsklodserne undersøges for slid og bremsesystemet kontrolleres for utætheder.





6.3 Justering af bagbremse ②

Tjek at afstanden mellem bremsehåndtagets hvileposition, og den position det er i, når scooteren begynder at sagtnede farten, ikke er mere end 15-20 mm. Hvis ikke, skal bremsen justeres. Drej justeringsskruen for enden af bremsekablet, indtil bremsehåndtaget har en frigang på 15-20 mm. Drej hjulet og tjek at bremsen ikke skraber på. Tjek også at bremsehåndtaget fungerer korrekt.

ADVARSEL

- Tjek altid at justeringsskruen er fastspændt korrekt. Kør langsomt og tjek at bremserne fungerer korrekt.

6.4 Dæktryk

Det er vigtigt for sikkerheden, at dæktrykket er korrekt. Dæktrykket bør tjekkes hver gang, du skal ud at køre. Når du kører, vil dækkenes temperatur og dermed også dæktrykket ændre sig på grund af farten og vægten på køretøjet. Derfor bør du altid tjekke dæktrykket, når dækkene er afkølede.

Normalt dæktryk (Afkølede dæk)

1 person	Forhjul	Baghjul
	1,75 kg/cm ²	2,00 kg/cm ²
	175 Kpa	200 Kpa
	25 psi	29 psi

ADVARSEL

- Forkert dæktryk kan forårsage unødigt slid. Er der for lidt luft i dækkene, kan de miste vejgrebet. Dette er farligt for din sikkerhed, da du kan miste herredømmet over køretøjet.
- For meget vægt på køretøjet kan ødelægge dækkene og kan være årsag til dårlig styring af køretøjet.
- Se efter om der er fremmedlegemer i dækket.
- Hvis dækket har lidt skade eller er slidt ned, skal det skiftes med det samme.

6.5 Batteri

Bruges køretøjet ikke i en længere periode, kan batteriet selvaflade. For at bevare strøm på batteriet, bør det oplades mindst én gang hver måned. Se afsnit 8 omkring opbevaring.

ADVARSEL

- Åbn under ingen omstændigheder selve batteriet.
- Batteriet kan ved f.eks. opladning udskille eksplosionsfarlige dampe. Vær derfor ekstra opmærksom på at der er rigelig ventilation.
- Batteriet indeholder svovlsyre. Man kan blive forbrændt, hvis syren kommer i kontakt med huden eller øjnene.
- Skyl med vand med det samme, hvis du får syre på huden.
- Skyl med vand med det samme i 15 min., hvis du får syre i øjnene. Kontakt herefter en læge.
- Drik store mængder vand eller mælk, hvis du får syre i munden. Kontakt herefter en læge.
- Batterier skal opbevares utilgængeligt for børn.

6.6 Opladning af batteri

1. Batteriet skal oplades med den medleverede oplader og må under INGEN omstændigheder oplades med andre typer opladere.
2. Anvendes den medleverede oplader, er det ikke muligt at "overlade" batteriet, da opladeren automatisk slår fra når batteriet er fuldt opladet.

Specifikationer:

Batteri	48V 33Ah
Opladning	Standard opladning 6 A
Tid	Standard opladning 6-8 timer

ADVARSEL

- For at undgå kortslutning og dermed brandfare skal hovedafbryderen altid stå i position "OFF" inden du arbejder på det elektriske system.

6.7 Værktøj

Værktøjet ligger under sædet.



7. Rengøring

Rengør jævnligt dit køretøj for at beskytte overflade-
finishen og undersøg det jævnligt for slid, olie- og
bremsevæskeudslip.



BEMÆRK

En højtryksrensere kan beskadige visse dele af køretøjet.

Undgå at sprøjte vand på/i følgende dele:

- Tændingslåsen
- Speedometeret
- Kontakterne
- Forlygten



BEMÆRK

- Rens lys og andre plastikdele med en klud eller
en svamp med et let rensmiddel og vand.
- Indersiden af lygterne kan virke tåget efter vask
af køretøjet på grund af fugt og kondensvand.
- Drej tændingsnøglen til "ON" og tænd lyset på
fjernlys, så forsvinder det igen.
- Undgå stærke rensmidler, da det kan forårsage
skader på plastikdelene.

1. Efter rengøring skylles efter med rigeligt vand.
2. Tør køretøjet
3. Tjek at bremsene fungerer normalt.

8. Opbevaring

Opbevaring i kortere perioder (mindre end 14 dage)

Stil altid dit køretøj på et køligt, tørt sted.

Beskyt det eventuelt mod støv ved hjælp af et dække.



BEMÆRK

Stil altid dit køretøj i et velventileret rum. Ellers kan vand og fugt forårsage rust. Undgå derfor også fugtige kældre.

Langtidsopbevaring (14 dage+)

Hvis køretøjet ikke skal bruges i flere måneder, bør du gøre følgende:

1. Følg instruktionerne for rengøring af køretøjet.
2. Smør alle kabler og bevægelige dele ved håndtag, samt central- og siddestøttebenet.
3. Tjek dæktrykket og placer køretøjet på centralstøttebenet. Læg en klods under scooteren, så begge hjul ikke rører jorden. Alternativt bør du flytte hjulene hver måned for at undgå, at dækkene bliver misformede.
4. Sørg for at batteriet er fuldt opladet inden scooteren sættes til opbevaring. Sæt hovedafbryderen til "OFF". Oplad batteriet mindst én gang om måneden. Se afsnit 4.11 omkring opladning af batteri



BEMÆRK

Reparer køretøjet hvis nødvendigt, inden du stiller køretøjet væk i en længere periode.

9. Serviceskema

		1.000 km eller senest 3 mdr. fra købsdato	T/J	T	T
		3.000 km eller senest 6 mdr. fra købsdato	T/J	T	T
		6.000 km eller senest 12 mdr. fra købsdato	T/J	T	T
		9.000 km eller senest 18 mdr. fra købsdato	T/J	T	T
		12.000 km eller senest 24 mdr. fra købsdato	T/J	T	T
		15.000 km eller senest 30 mdr. fra købsdato	T/J	T	T
		18.000 km eller senest 36 mdr. fra købsdato	T/J	T	T
		21.000 km eller senest 42 mdr. fra købsdato	T/J	T	T
		24.000 km eller senest 48 mdr. fra købsdato	T/J	T	T
Punkt	Foretag nedenstående				
Bremser	Tjek tilstand Juster frigang (bagbremse) Udskift bremseklodser/ -bakker hvis nødvendigt				
Hjul	Tjek for beskadigelse/ skævhed Skift hvis nødvendigt				
Dæk	Tjek for beskadigelse/slid Skift hvis nødvendigt				

Hjullejre	Tjek for slør og beskadigelse Skift hvis nødvendigt	T	T	T	T	T	T	T	T	T	T	T
Kronrørslejer	Tjek for slør og beskadigelse Juster eller udskift hvis nødvendigt	T	T	T	T	T	T	T	T	T	T	T
Støddæmper	Tjek funktion og tjek for utætheder Skift hvis nødvendigt	T	T	T	T	T	T	T	T	T	T	T
Skruer, møtrikker og bolte	Tjek fastspænding Efterspænd hvis nødvendigt	T	T	T	T	T	T	T	T	T	T	T
Kabler	Juster og smør grundigt	T	T	T	T	T	T	T	T	T	T	T
Batteri	Tjek tilstand	T	T	T	T	T	T	T	T	T	T	T
Centralstøtteben	Tjek funktion og reparer hvis nødvendigt	T	T	T	T	T	T	T	T	T	T	T
Sidestøtteben	Tjek funktion og reparer hvis nødvendigt	T	T	T	T	T	T	T	T	T	T	T



BEMÆRK:

- Hvis du har kørt mere end 24.000 km eller har haft køretøjet i mere end 48 måneder, skal du følge de instruktioner, der er angivet i skemaet for vedligeholdelse efter 3.000 km eller efter 6 måneder.

10. Specifikationer

	Beskrivelse	Data	Beskrivelse	Data
1	Dimension LxBxH	1670×670×1100mm	Motor kapacitet	1000W
2	Netto vægt	105kg	Motor omdrejningstal	510 o/min
3	Max. belastning	150kg	Moment	16N.m
4	Hastighed	30 / 45 km/h	Kredsløbsbeskyttelse	30±0.5A
5	Rækkevidde*	Op til 70 km*	Batteri Type	Forseglet silicia batteri
6	Aksel afstand	1220mm	Motor arbejdsspænding	48V
7	Opladningstid*	6-8 timer	Lavspændings beskyttelse	42±0.5V
8	Batteriets kapacitet	48V33Ah	Dæk størrelse	3.50-10
9	Motor type	10" DC Kulfri	Bremser	Foran, skive, Bag, tromle

* Kan variere en del, afhængig af brug!



BEMÆRK

Der gives 1 års garanti på batteriet fra salgsdato, eller det garanteres at batteriet kan oplades 250 gange, hvad der måtte komme først. Batteriet er ikke omfattet af reklamationsretten, da det kan have en levetid på under 2 år.

Vær opmærksom på at batteriets ydelse aftager gradvist i efter antallet af opladninger. Vær opmærksom på at brug af elektrisk udstyr som lys m.v., samt høj vægtbelastning, forkorter køretøjets rækkevidde.

11. Ledningsdiagram

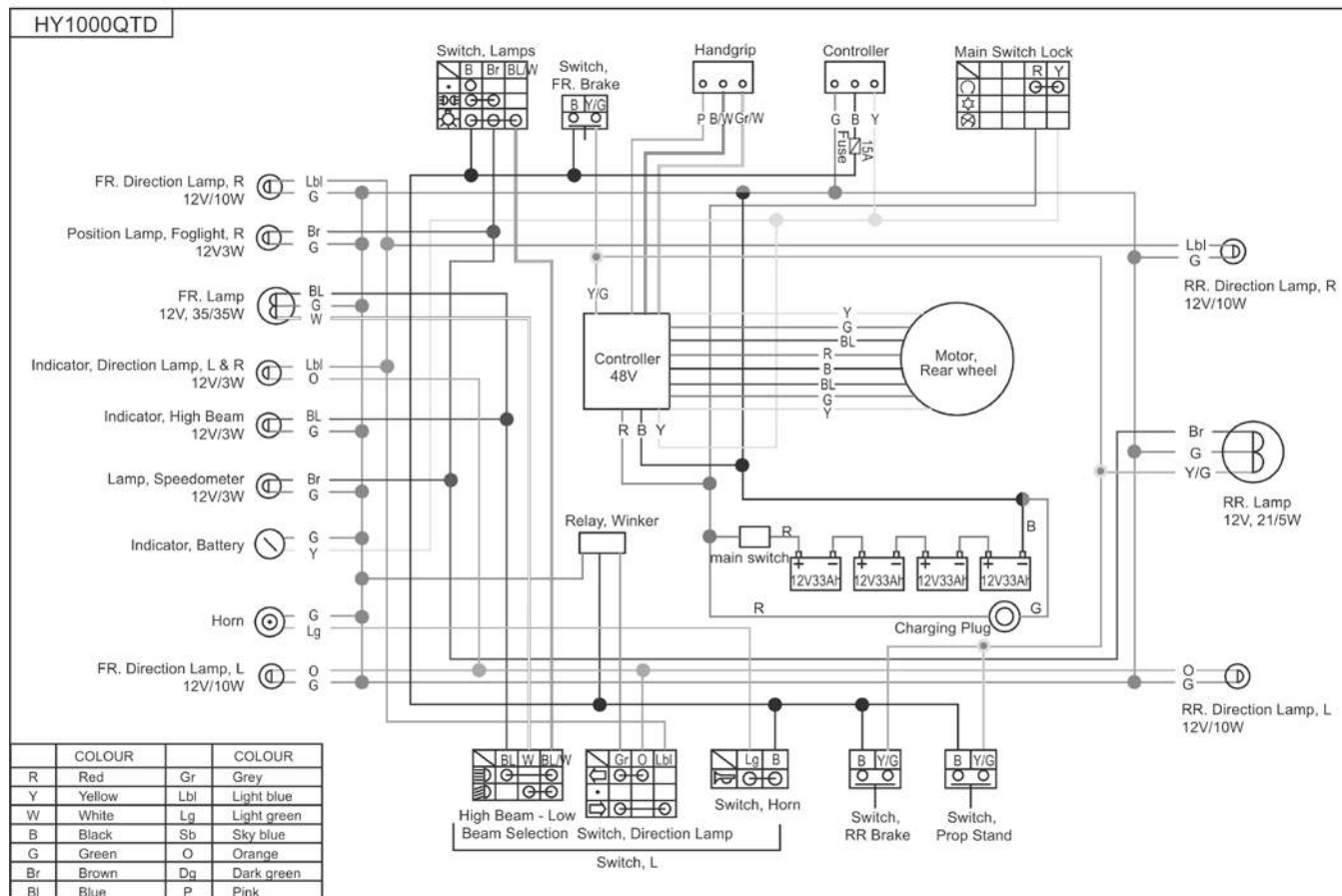

Serviceeftersyn



Vigtigt

Alle serviceeftersyn udføres i henhold til serviceplanen i denne bog.

Det er ejerens ansvar, at alle serviceeftersyn overholdes rettidigt og at de udføres af en autoriseret Giantco forhandler.

Hvis serviceintervallerne ikke overholdes, med en margin på +10 procent, så er de ikke rettidigt overholdt.

Vigtigt! Ved manglende overholdelse af serviceintervallerne bortfalder reklamationsretten.

Alle eftersyn udføres for ejers regning.

Service inden 1.000 km eller senest 3 mdr. fra købsdato

Stempel

Udført, dato: _____

Modeltype: _____

Stelnr.: _____

Motornr.: _____

Kilometertæller ..: _____

Bemærkninger...: _____

Forhandlers underskrift

Service inden 3.000 km eller senest 6 mdr. fra købsdato

Stempel

Udført, dato: _____

Modeltype: _____

Stelnr.: _____

Motornr.: _____

Kilometertæller ..: _____

Bemærkninger...: _____

Forhandlers underskrift

Service inden 6.000 km eller senest 12 mdr. fra købsdato

Stempel

Udført, dato: _____

Modeltype: _____

Stelnr.: _____

Motornr.: _____

Kilometertæller ..: _____

Bemærkninger...: _____

Forhandlers underskrift

Service inden 9.000 km eller senest 18 mdr. fra købsdato

Stempel

Udført, dato: _____

Modeltype: _____

Stelnr.: _____

Motornr.: _____

Kilometertæller ..: _____

Bemærkninger...: _____

Forhandlers underskrift

Service inden 12.000 km
eller senest 24 mdr. fra købsdato

Stempel

Udført, dato: _____

Modeltype: _____

Stelnr.: _____

Motornr.: _____

Kilometertæller ..: _____

Bemærkninger...: _____

Forhandlers underskrift

Service inden 15.000 km
eller senest 30 mdr. fra købsdato

Stempel

Udført, dato: _____

Modeltype: _____

Stelnr.: _____

Motornr.: _____

Kilometertæller ..: _____

Bemærkninger...: _____

Forhandlers underskrift

Service inden 18.000 km
eller senest 36 mdr. fra købsdato

Stempel

Udført, dato: _____

Modeltype: _____

Stelnr.: _____

Motornr.: _____

Kilometertæller ..: _____

Bemærkninger ...: _____

Forhandlers underskrift

Service inden 21.000 km
eller senest 42 mdr. fra købsdato

Stempel

Udført, dato: _____

Modeltype: _____

Stelnr.: _____

Motornr.: _____

Kilometertæller ..: _____

Bemærkninger ...: _____

Forhandlers underskrift

Service inden 24.000 km
eller senest 48 mdr. fra købsdato

Stempel



Udført, dato: _____

Modeltype: _____

Stelnr.: _____

Motornr.: _____

Kilometertæller ...: _____

Bemærkninger ...: _____

Forhandlers underskrift

Service ved mere end 24.000 km eller mere end 48 måneder efter købsdato

Vi anbefaler at scooteren sendes til service for hver 3.000 km eller for hver 6. måned herefter.

Dato	Km	Forhandler	Underskrift
_____	_____	_____	_____
_____	_____	_____	_____
_____	_____	_____	_____
_____	_____	_____	_____
_____	_____	_____	_____
_____	_____	_____	_____
_____	_____	_____	_____
_____	_____	_____	_____
_____	_____	_____	_____

Service ved mere end 24.000 km eller mere end 48 måneder efter købsdato

Vi anbefaler at scooteren sendes til service for hver 3.000 km eller for hver 6. måned herefter.

Dato	Km	Forhandler	Underskrift
_____	_____	_____	_____
_____	_____	_____	_____
_____	_____	_____	_____
_____	_____	_____	_____
_____	_____	_____	_____
_____	_____	_____	_____
_____	_____	_____	_____
_____	_____	_____	_____
_____	_____	_____	_____



GIANTCO

Giantco Danmark

Stensgårdvej 1

5500 Middelfart

Tlf. 63 41 69 99

www.giantco.dk