

# ОМАКС

344090  
Россия, Ростов-на-Дону  
ул. Доватора 153  
(863)297-98-28  
(863)283-21-21  
[www.omaks.ru](http://www.omaks.ru)

РУКОВОДСТВО ПО ЭКСПЛУАТАЦИИ



СКУТЕР ОМАКС-MATADOR

1. *Скутер предназначен для одного человека.*
2. *Скутер предназначен для передвижения по ровной дороге.*
3. *Срок службы скутера зависит от его правильной эксплуатации.*
4. *Пожалуйста, прочтите инструкцию для получения более подробной информации, обращайтесь особое внимание на такие пункты, как*  
**ПРЕДУПРЕЖДЕНИЕ, БУДЬТЕ ОСТОРОЖНЫ и ВНИМАНИЕ.**  
*ПРЕДУПРЕЖДЕНИЕ - все, что относится к безопасности водителя.*  
*Несоблюдение может привести к нанесению вреда водителю.*  
**БУДЬТЕ ОСТОРОЖНЫ** - *говориться о том, чему нужно следовать и какие меры надо предпринимать, чтобы не повредить скутер.*  
**ВНИМАНИЕ** - *дано специальное объяснение наиболее важных моментов.*  
*Эта инструкция является неотъемлемой частью скутера, при продаже не забудьте передать ее.*

СОДЕРЖАНИЕ

I. НАЗВАНИЯ РАЗЛИЧНЫХ ЧАСТЕЙ	4
II. ФУНКЦИОНИРОВАНИЕ РАЗЛИЧНЫХ УЗЛОВ	6
III. КАК ЗАВЕСТИ ДВИГАТЕЛЬ	9
IV. КАК ЕЗДИТЬ НА СКУТЕРЕ	11
V. КАК ОСТАНАВЛИВАТЬСЯ	12
VI. ПРОВЕРКА ПЕРЕД ЗАПУСКОМ ДВИГАТЕЛЯ	13
1. Группа барабанного тормоза	14
2. Группа дискового тормоза	14
VII. ПЕРИОДИЧЕСКИЕ ПРОВЕРКИ	16
A. МАСЛА И ФИЛЬТРА	17
B. ЗАМЕНА ТРАНСМИССИОННОГО МАСЛА	18
C. ЗАМЕНА ТОРМОЗНОЙ ЖИДКОСТИ	19
D. ПРОВЕРКА СВЕЧЕЙ ЗАЖИГАНИЯ	20
E. ПРОВЕРКА БАТАРЕИ И ЭЛЕКТРОЛИТА	20
F. ЗАМЕНА ПРЕДОХРАНИТЕЛЯ	21
VIII. КОГДА ДВИГАТЕЛЬ НЕ ЗАВОДИТСЯ:	21
IX. СПЕЦИФИКАЦИЯ И ТЕХНИЧЕСКИЕ ХАРАКТЕРИСТИКИ	22
X. ГРАФИК ТЕКУЩЕГО РЕМОНТА	23
XI. ЭЛЕКТРИЧЕСКАЯ СХЕМА	24

Гарантийный ремонт осуществляется только при наличии гарантийного обязательства поставщика с отметкой о продаже:

Номер рамы \_\_\_\_\_

Номер двигателя: \_\_\_\_\_

**Гарантийный ремонт осуществляется по адресу:**

Продавец: \_\_\_\_\_ М.П. Покупатель: \_\_\_\_\_

“ \_\_\_\_ ” \_\_\_\_\_ 20\_\_ г.

ТО \_\_\_\_\_ ТО \_\_\_\_\_ ТО \_\_\_\_\_ ТО \_\_\_\_\_

Пробег \_\_\_\_\_ км Пробег \_\_\_\_\_ км Пробег \_\_\_\_\_ км Пробег \_\_\_\_\_ км

“ \_\_\_\_ ” \_\_\_\_\_ 20\_\_ г. Дата “ \_\_\_\_ ” \_\_\_\_\_ 20\_\_ г. Дата “ \_\_\_\_ ” \_\_\_\_\_ 20\_\_ г. Дата “ \_\_\_\_ ” \_\_\_\_\_ 20\_\_ г. Дата

Отметка о проведении ТО: Отметка о проведении ТО: Отметка о проведении ТО: Отметка о проведении ТО:

Подпись и ФИО  
ответственного

Подпись и ФИО  
ответственного

Подпись и ФИО  
ответственного

Подпись и ФИО  
ответственного

- использования скутера в спортивных или учебных целях,
- естественного износа деталей;
- повреждений, вызванных несоблюдением Покупателем правил эксплуатации, обслуживания или хранения, описанных в Руководстве по эксплуатации;
- повреждений, вызванных введенными Покупателем в конструкцию изменениями или не одобренными изготовителем деталями,
- повреждений, вызванных обстоятельствами непреодолимой силы, в том числе: несчастным случаем, пожаром, кражей, актом вандализма, стихийным бедствием, ударом молнии и т.п.;
- ущерба, косвенно связанного с неисправностью скутера (например, оплата буксировки, телефонных переговоров или такси);
- повреждений, вызванных или ставших результатом попадания воды, пыли, песка, иных сыпучих веществ в двигатель скутера, а также в результате действия насекомых, грызунов, других животных (и продуктов их деятельности);
- затрат на ремонт наружного декоративного покрытия корпуса, включая восстановление покрытия, ремонт вздутий или расслоений стеклопластика или иного материала или вещества из-за разбухания или растрескивания и т.п.

11. Поставщик не несет ответственности за прямые, косвенные или случайные убытки, связанные с выходом техники из строя, перевозкой неисправной техники, возмещением ущерба, причиненного третьим лицам, и т.д.

12. Обязанностью владельца является проверка технических характеристик и конструктивных особенностей скутера на соответствие правилам вождения и стандартам страны, в которой предполагается его эксплуатация, если он не был продан в этой стране.

13. Поставщик оставляет за собой право в любое время изменять содержание Гарантийных обязательств и условия гарантии, имея в виду, что любые упомянутые изменения не будут иметь обратной силы и ущемлять интересы потребителей, которые приобрели технику в период действия старой гарантии.

14. Скутер Покупателем осмотрен. Внешних дефектов и повреждений нет. Скутер передан в технически исправном состоянии и надлежащем товарном виде.

Претензий к качеству, количеству, комплектности товара Покупатель не имеет. Идентификационные номера проверены и соответствуют указанным в документах.

\_\_\_\_\_ дата \_\_\_\_\_ подпись

## **ПРАВИЛА БЕЗОПАСНОГО ДВИЖЕНИЯ**

1. Пожалуйста, проверьте ваш скутер перед выездом, чтобы избежать аварий и повреждений.
2. Водитель должен сдать экзамен по вождению. Не доверяйте скутер человеку без удостоверения.
  - 3. Чтобы избежать аварии, водитель должен быть хорошо виден другим участникам движения, поэтому сделайте следующее:
    - Одевайте хорошо различимую одежду.
    - Не приближайтесь слишком близко к другим машинам.
4. Соблюдайте правила дорожного движения.
5. Большинство аварий происходит из-за превышения скорости.
6. Когда вы поворачиваете или меняете ряд, пожалуйста, включайте сигнал поворота.
7. Проявляйте особую осторожность на перекрестках, въезде на стоянку и шоссе.
8. В дождливую погоду тормозная дистанция должна быть вдвое больше чем в хорошую погоду.
9. Держите руль двумя руками, ноги ставьте на подножки. Пассажир должен держаться за водителя или за скутер, ноги должны быть на подножках для пассажира.

## **ОДЕЖДА**

1. Надевайте шлем.
2. Надевайте одежду, привлекающую внимание.
3. Застегивайте манжеты, чтобы они не попали в рукоятку тормоза.
4. Для безопасности надевайте обувь на прямой подошве.

## **ЗАГРУЗКА**

1. Максимальная загрузка переднего багажника 1,5кг
2. Максимальная загрузка заднего багажника 5 кг
3. Для вашей безопасности перегрузка запрещена

Номер рамы расположен на трубе спереди рамы  
 Наименование торговой марки расположено слева на средней части рамы. Номер двигателя расположен слева на картере.



Рис. 1  
4

## Гарантийное обязательство поставщика

Г.Ростов-на-Дону

1. Настоящим Поставщик обязуется осуществлять за свой счет в течение гарантийного срока ремонт или замену деталей при обязательном условии наличия в них скрытых заводских дефектов.
2. Обязательным условием для исполнения Поставщиком гарантийных обязательств является проведение и документальное фиксирование осмотра внешнего вида и узлов скутера при покупке.
3. Гарантийный срок устанавливается в размере \_\_\_\_\_ месяцев с момента продажи скутера.

4. Покупатель обязан обеспечить проведение всех предусмотренных Руководством по эксплуатации профилактических и иных мер, связанных с осуществлением нормального ухода за скутером, в том числе использовать качественные топливные и горюче-смазочные материалы и т.д.

5. Покупатель обязан использовать скутер строго в соответствии с требованиями Руководства по эксплуатации, не допуская нарушений предельной скорости передвижения, нагрузки на двигатель, подъемной массы и т.п.

6. Покупатель обязан за свой счет проводить технический осмотр скутера в указанной Поставщиком гарантийной СТО после прохождения скутером 500 километров пробега, иначе Поставщик освобождается от гарантийных обязательств. Доставка скутера до гарантийной мастерской, указанной Поставщиком для проведения технического осмотра, обслуживания или гарантийного ремонта, осуществляется Покупателем за его счет.

7. Гарантия не распространяется на все дефекты, не являющиеся результатом дефектов в материале производителя.

8. Замена деталей, требующих сервисного обслуживания, не осуществляется в рамках настоящей гарантии.

9. Все гарантийные обязательства снимаются с Поставщика, если скутер использовался в спортивных, гоночных и иных состязаниях, либо в коммерческих целях.

10. Гарантийные обязательства не распространяются на случаи:

- невыполнения владельцем требований руководства по эксплуатации скутера, в том числе указания по применению эксплуатационных материалов (бензина, смазочных материалов и т.п.);
- истечения установленного гарантийного срока;
- самостоятельного внесения изменений в конструкцию скутера;
- разборки или ремонта скутера (дефектного узла скутера), выполненных владельцем или любыми специалистами, кроме станции технического обслуживания уполномоченной Поставщиком (СТО);



# ЭЛЕКТРИЧЕСКАЯ СХЕМА



Рис. 2  
5

## II. Функционирование различных узлов

### А. Панель инструментов (приборная панель)

#### 1. Индикатор дальнего света

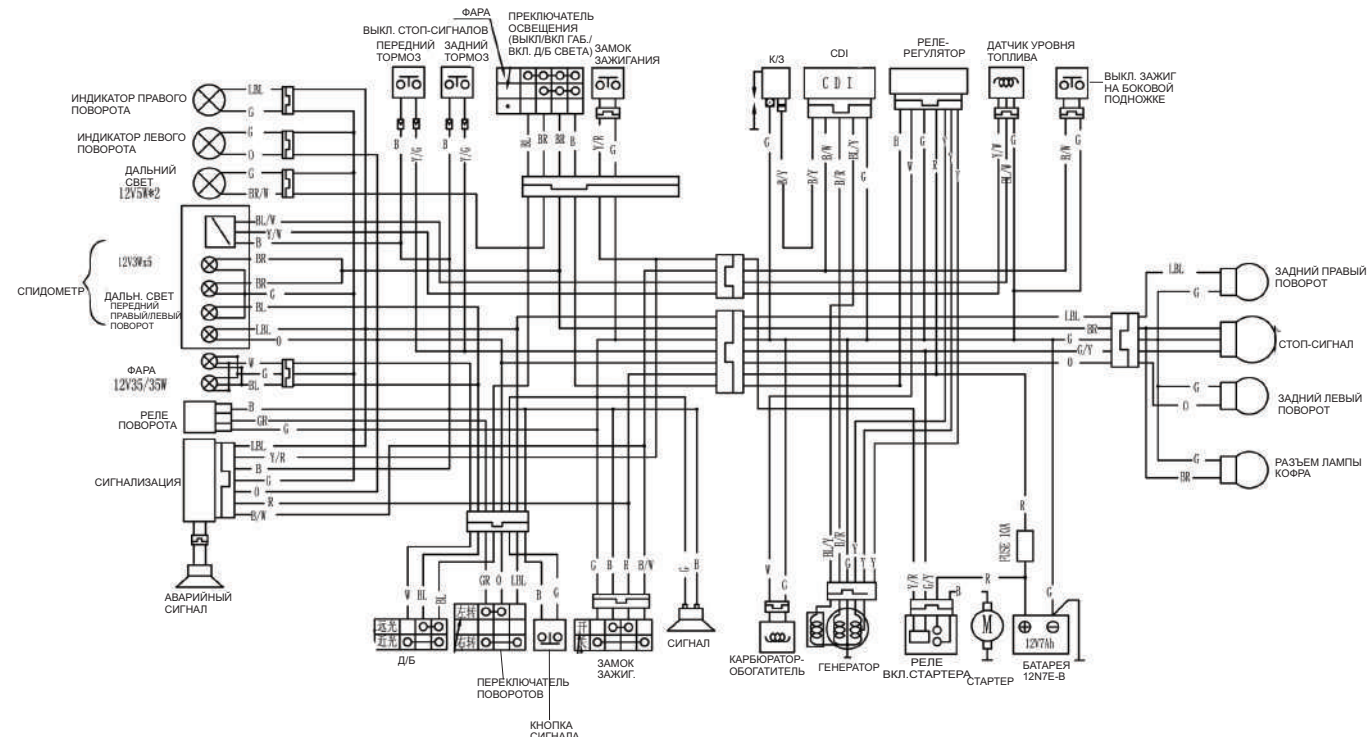
Включайте фары ночью. Если переключатель ближнего и дальнего света фар находится на "НН" (дальний), то зажжется дальний свет и индикатор укажет это.

#### 2. Спидометр

Скорость переднего хода – в км/час.

#### 3. Измеритель пройденного расстояния

Общая пройденная дистанция указана в километрах.

Черные цифры на белом фоне указывают 100 метров пробега.

#### 4. Индикатор указателя поворота

Индикатор указателя поворота будет мигать при включенном указателе поворота.



Рис. 3

#### 5. Индикатор уровня топлива

Он указывает на уровень топлива в топливном баке. (Сначала включите зажигание)

Если стрелка заходит в красную секцию, то это значит, что эффективный остаток топлива составляет 1,5 литра. Дозаправьте бензин как можно скорее.

	Расписание ремонта скутера			
	500 км	1000 км	1500 км	2000 км
Топливопровод	I	I	I	I
Работа дросселя	I	I	I	I
Воздухоочиститель (1)	C	C	R	C
Свечи зажигания	R	I	R	I
Моторное масло	R		Каждые 500 км	
Трансмиссионное масло	R	I	R	I
Карбюратор	I	I	I	I
Тормозные колодки	I	R	I	R
Тормозная система	I	I	I	I
*Ремень	Каждые 1000 км			
**ФАРА	I	I	I	I
*Муфта сцепления	I	I	I	I
*Амортизатор	I	I	I	I
**Болты, гайки и другие соединения(2)	I		I	I
**Колеса и шины(2)	I	I	I	I
** Подшипники	I	I	I	I

I - проверьте, почистите или замените если необходимо C - почистите R - замените

\* Осмотр и ремонт пунктов отмеченных \* лучше делать на станции техобслуживания или строго следуя инструкции.

\*\* Для безопасности осмотр и ремонт пунктов отмеченных \*\* должны производить сотрудники технических станций

1. Производите осмотр согласно расписания

2. Более частый осмотр должен производиться если вы ездите по пыльной или мокрой дороге.

### Спецификация и технические характеристики



Модель	ОМАКС-МАТАДОР
Вес	109кг
Колесная база	1293 мм
Внешний размер	1846x675x1173 мм
Максимальная скорость	85 км/ч
Максимальная полезная нагрузка	110 кг
Вместимость топлива	5,5л
Тип тормоза	Дисковый
Тип двигателя	4х тактный, воздушное охлаждение
Рабочий объем	124,6 см <sup>3</sup>
Максимальная мощность	6,2 кВт, 7500 об/мин
Система запуска	Электрическая/механическая
Размер передней шины	120/70-12
Размер задней шины	130/70-12
Тип аккумуляторной батареи	12V/7AH Yuasa
Система зажигания	Электронное CDI
Экономичный расход топлива	367 г kw*h
Свечи зажигания	A7RTC
Передняя подвеска	Телескопическая вилка (масляный амортизатор)
Смазочное масло двигателя	15W/40SF
Топливо	Октановое число выше 90
Трансмиссионное масло	TM-4 80W85 GL-4 80W90

### В. ЗАМОК ЗАЖИГАНИЯ

 - в этой позиции энергия поступает, двигатель запускается.

 - в этой позиции энергия не поступает, двигатель не запускается, ключ можно вытащить.

 - повернуть руль влево, нажать на ключ и установить ключ в этом положении.

 - в этой позиции вытащить ключ, замок руля закроется. когда нужно открыть его, вставить ключ и повернуть в позицию , замок откроется.

### ПРЕДУПРЕЖДЕНИЕ

Во время поездки не поворачивайте ключ в позицию , иначе скутер может потерять управление.

### ПРИМЕЧАНИЕ:

После блокировки, аккуратно поверните руль для того, чтобы убедиться в том, что он заблокирован.



Рис. 4

### С. КНОПКА ВКЛЮЧЕНИЯ СТАРТЕРА

Нажмите кнопку стартера для того, чтобы использовать электростартер.

### ПРИМЕЧАНИЕ:

— После запуска двигателя сразу же отпустите кнопку.

— Не нажимайте на кнопку более чем 4 секунды за раз.

— Когда двигатель работает, не нажимайте кнопку во избежание отрицательного воздействия на работу двигателя.



Рис. 5

### D. ВКЛЮЧЕНИЕ ФАР 1. ВЫКЛЮЧЕНО (OFF)

Передняя фара, задние габаритные фонари и приборная панель гаснут одновременно.

1. “ ”

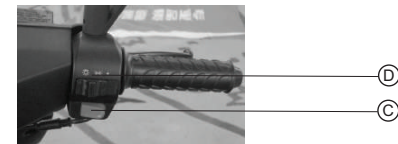
Одновременно загораются габаритные огни и подсветка приборной панели.

2. “ ”

Передняя фара, задние габаритные фонари и приборная панель включаются одновременно.



## **Е. ПЕРЕКЛЮЧАТЕЛЬ БЛИЖНЕГО И ДАЛЬНОГО СВЕТА ФАР**

1. ДАЛЬНИЙ (HI) 

2. БЛИЖНИЙ (LO) 

— Используйте дальний свет для освещения дороги далеко впереди себя, переведите переключатель в положение HI. Всегда переключайте дальний свет на ближний (LO), если Вам навстречу движется другое транспортное средство, а также в местах загруженных транспортом, поскольку дальний свет Вашего скутера может ослепить других водителей.  
— При включенном дальнем свете индикатор дальнего света на панели инструментов будет светиться.



Рис. 6

## **Ф. КНОПКА СИГНАЛА**

Поверните замок зажигания в позицию “↻” и нажмите на кнопку сигнала.

## **Г. УКАЗАТЕЛЬ ПОВОРОТА**

1. L (ЛЕВЫЙ)

— Использовать для поворота налево.

1. R (ПРАВЫЙ)

— Использовать для поворота направо. Используйте указатели поворота при повороте и смене полосы движения. При включенном переключателе указателя поворота поворотные огни будут мигать.  
— Индикатор сигнала поворота загорается и мигает, указывая то же направление что и указатель поворота.

### **ПРИМЕЧАНИЕ:**

— Указатель поворота не выключается автоматически, поэтому его следует всегда возвращать в исходное положение, в целях сохранения безопасности на дорогах.  
— Индикатор сигнала поворота не будет работать, если не включен замок зажигания.

уровнем, если количество меньше нижнего уровня добавьте электролит в соответствии с вышеуказанными требованиями.

Батарея выделяет взрывоопасные газы, держите ее подальше от огня.

Электролит содержит серную кислоту. Серьезные повреждения при контакте с кожей, глазами или одеждой..



Рис. 18

## **Ф. ЗАМЕНА ПРЕДОХРАНИТЕЛЯ УДАЛЕНИЕ:**

— Выверните крышку коробки предохранителя и выньте предохранитель.  
— Если соединение предохранителя недостаточно хорошее, предохранитель будет перегреваться и сгорит.

### **УСТАНОВКА:**

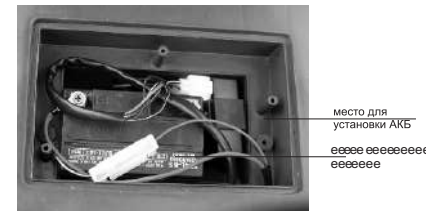
— Установите предохранитель в коробку и защелкните крышку.

— Попробуйте потянуть за предохранитель после установки, если он свободно поддается, значит, он будет перегреваться и сгорит.

### **ПРИМЕЧАНИЕ:**

— Не применяйте предохранители, чьи спецификации отличаются от предписанных. Это основная причина пробоя проводки.

— При замене электрических частей пользуйтесь инструментами «ОМАКС» в соответствии со спецификацией. Предохранители не поставляемые «ОМАКС» могут легко перегореть и являться причиной несбалансированной зарядки батарей.

— Если Вы не можете выявить причину, верните мопед «ОМАКС» дистрибьютору или в сервисный центр для проверки и ремонта.

— Не используйте воду под давлением для мойки боковых крышек.

## **VIII. КОГДА ДВИГАТЕЛЬ НЕ ЗАВОДИТСЯ:**

Проверьте наличие бензина.

Проверьте способ запуска двигателя.

Проверьте остальные детали в случае возникновения каких-либо проблем.

Если Ваш мопед не работает, пожалуйста, отправьте его сервисной команде «ОМАКС», и мы уверены, что Вы будете удовлетворены!

#### **D. ПРОВЕРКА СВЕЧИ ЗАЖИГАНИЯ**

Слишком большой зазор, налет и эрозия электрода могут повести за собой неполное зажигание.

##### **1. Очистка**

Наилучший способ очистить свечу – использовать специальный очиститель.

Используйте металлическую щетку в случае отсутствия специального очистителя.

##### **2. Регулирование свечи**

Нормальный зазор между электродами составляет 0,6-0,8 мм (как указано на рисунке).

##### **3. Рекомендуемые свечи зажигания**

A7RTC

Не используйте не рекомендуемые свечи зажигания.

##### **ПРИМЕЧАНИЕ:**

– После остановки двигатель остается очень горячим - остерегайтесь возгорания.

– Плотно закрутите свечу, затем затяните ее гаечным ключом.

Боковой электрод

Центральный электрод

Зазор 0.6-0.8 мм

Уплотняющая шайба



Рис. 17

#### **E. ПРОВЕРКА БАТАРЕИ И ЭЛЕКТРОЛИТА**

Аккумуляторная батарея расположена под ногами водителя.

На скутерах данной серии может использоваться две модели батареи:

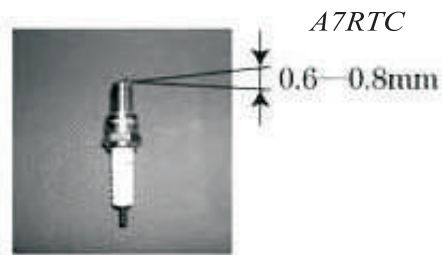
1. батарея модели M/F- является не обслуживаемой, в которой Вам не нужно проверять электролит.

##### **ПРИМЕЧАНИЕ:**

– Категорически запрещается открывать крышку батареи.

2. Батарея модели 12V-7H или 12V-3AH - обслуживаемая(кислотная), когда вы хотите ее достать, вы должны снять крышку.

Количество электролита в аккумуляторной батарее должно быть между верхним и нижним

#### **H. МНОГОФУНКЦИОНАЛЬНЫЙ БАГАЖНИК**

##### **Задний багажник(Рис.7)**

– Не загружайте в багажник более 5 кг.  
– Он может быть легко помыт струей воды, подающейся под давлением.



Рис. 7

##### **I. ЗАМОК ПОВОРОТА РУЛЯ.**

Во избежание кражи Вашего скутера, оставляя его на парковке, всегда блокируйте рулевой рычаг.

##### **1. Блокирование**

– Поверните руль максимально влево и проверните ключ против часовой стрелки для замыкания.

##### **Разблокирование**

– Проверните ключ по часовой стрелке.

##### **ПРИМЕЧАНИЕ:**

После блокировки, аккуратно поверните руль для того, чтобы убедиться в том, что он заблокирован.

Не припарковывайтесь в местах, где Вы можете помешать движению.

#### **III. КАК ЗАВЕСТИ ДВИГАТЕЛЬ**

– Запустить двигатель можно при помощи брелока охранной сигнализации. Порядок запуска:

- нажмите один раз на брелоке кнопку “N”, загорятся поворотные огни;
- нажмите второй раз на брелоке ту же кнопку и сразу отпустите.
- двигатель начнет работать.
- чтобы заглушить двигатель, нажмите на брелоке кнопку “^□”.



ключи зажигания и брелоки сигнализации  
Рис. 8

## **А. ЗАПУСК ДВИГАТЕЛЯ КНОПКОЙ СТАРТЕРА**

Проверните замок зажигания в положение «включено» (ON).



Рис. 9

Проверьте исправен ли индикатор указателя поворота.

— Заведите двигатель при помощи электростартера. Для этого нажмите кнопку стартера, не поворачивайте при этом ручку газа.

### **ПРИМЕЧАНИЕ:**

— После запуска двигателя сразу же отпустите кнопку.

— Не нажимайте на кнопку более чем 4 секунды за раз.

— Когда двигатель работает, не нажимайте кнопку во избежание отрицательного воздействия на работу двигателя.

## **В. ЗАПУСК ДВИГАТЕЛЯ ПЕДАЛЬЮ НОЖНОГО СТАРТЕРА**

— Если скутер долго не использовался, его может оказаться сложно завести. Проверните рукоятку газа на 1/8 – 1/4 и повторно попытайтесь запустить двигатель.

— При «холодном» старте прогрейте двигатель в течение 2-3 минут.

### **ПРИМЕЧАНИЕ:**

— После использования педали кик-стартера, верните ее в исходное положение.

— Диоксид углерода (СО), который содержится при выхлопе, очень вреден. Не заводите двигатель при недостаточной вентиляции и в небольших помещениях.

— Резко и с усилием нажмите ногой педаль кик-стартера при этом нет необходимости нажимать на рукоятку газа.

## **С. ЗАМЕНА ТОРМОЗНОЙ ЖИДКОСТИ (ДИСКОВЫЕ ТОРМОЗА)**

○ Поворачивайте рукоятку до тех пор, пока уровень тормозной жидкости в баке не станет горизонтальным.

○ Снимите крышку бака и пробку.

— Заправьте специальной тормозной жидкостью до отметки «LOWER», а затем закрутите крышку болтами.

— Тормозная жидкость DOT-3/4 (Рекомендации: эксклюзивная жидкость «ОМАКС»).

— Установите пробку, крышечку бака и крышку верхней рукоятки.

### **ПРИМЕЧАНИЕ:**

— Применяйте только специальную тормозную жидкость, в противном случае резиновая манжета будет повреждена, что приведет к утечке жидкости и функция не будет выполняться.

— Не смешивайте специальное масло с неспециальным. В противном случае, это может привести к химической реакции, и результатом этого может быть отказ тормозов.

- Не позволяйте воде проникнуть в главный цилиндр, в противном случае точка кипения будет снижена, что приведет к заклиниванию цилиндра.
- Окрашенная поверхность и пластиковые части могут быть разъедены тормозной жидкостью. В случае вылива, пожалуйста, немедленно протрите их.
- Пожалуйста, находите решение ваших проблем в сервисном центре «ОМАКС», в случае, если стандартного уровня тормозной жидкости недостаточно.

## **В. ЗАМЕНА ТРАНСМИССИОННОГО МАСЛА**

- Замените трансмиссионное масло после первых 500 км, а в последствии – после каждых 5000 км.
- Емкость трансмиссионного масла ~ 125 гр.

Установите скутер на центральную подножку на ровную площадку. Под сливное отверстие подставьте емкость достаточную для объема масла. Открутите пробку сливного отверстия и слейте масло. Закрутите пробку сливного отверстия и залейте свежее масло.

Закрутите пробку сливного отверстия. Откройте крышку заливной горловины и выкрутите болт контрольного отверстия. Залейте свежее масло (~ 0.6 л.).

Наливайте масло до тех пор, пока масло не потечет из контрольного отверстия.

Закрутите болт контрольного отверстия и закройте заливную горловину крышкой.

Чтобы масло легко сливалось, производите замену масла на горячем двигателе после непродолжительной поездки.

## **ПРИМЕЧАНИЕ:**

- Езда в следующих условиях может ухудшить свойства масла, поэтому меняйте его чаще:
  - ❖ Постоянная езда по гравию.
  - ❖ Езда на длинные дистанции.
  - ❖ Езда в зонах с холодным климатом.

Рекомендуется использовать масло специального класса: TM-4 80 W 80; TM-5 80 W 85; GL-4 80 W 90; GL-5 80 W 90.

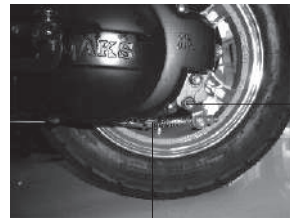

сливная пробка трансмиссионного масла

Рис. 16

Проверьте, не протекает ли масло в трансмиссионной коробке.

Если необходимо добавьте трансмиссионное масло.



Рис. 10

## **IV. КАК ЕЗДИТЬ НА СКУТЕРЕ**

Снимите скутер с рычага заднего тормоза.

Медленно поверните рукоятку газа и скутер начнет плавное движение вперед.

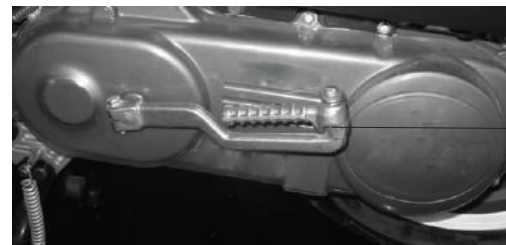
## **ПРИМЕЧАНИЕ:**

- Во избежание резкого и неожиданного старта, не стоит поворачивать рукоятку газа слишком сильно и быстро.

## **А. НАЧАЛО ЕЗДЫ**

- Перед началом движения включите указатели поворота.
- Прежде чем начать движение вперед, убедитесь, что ничего не препятствует и не представляет опасности позади Вас.

## **В. ИЗМЕНЕНИЕ СКОРОСТИ**

Скорость регулируется поворотом рукоятки газа.

### **1. Поворот рукоятки газа на себя**

Скорость увеличится.

Медленно добавьте газ.

Увеличивая скорость, количество оборотов в минуту двигателя должно соответствовать скорости скутера.

### **2. Поворот рукоятки газа от себя**

Скорость снижается.

Приводя в исходное положение, поворачивайте рукоятку быстро.

## **С. ПРАВИЛЬНОЕ ВОЖДЕНИЕ МОЖЕТ ПРОДЛИТЬ СРОК**

При пробеге скутера до 3000 км, не превышайте скорость 60 км/ч.

Не увеличивайте скорость резко.

Не давайте двигателю работать на высоких оборотах без нагрузки.

## **ПРИМЕЧАНИЕ:**

Использование только переднего или заднего тормоза может привести к тому, что скутер занесет.



**Применяйте одновременно передний и задний тормоза.**

После возврата рычага дросселя в исходное положение используйте одновременно передний и задний тормоз для торможения.

Во время торможения выжмите рычаг переднего тормоза и плавно нажмите на педаль заднего тормоза. Это наилучший способ торможения.

**Рычаг переднего тормоза --- Рычаг заднего тормоза**

**D. РЕЗКО НЕ ТОРМОЗИТЕ И НЕ РАЗВОРАЧИВАЙТЕСЬ**

Резкое торможение или разворот может привести к заносу или падению.

Это очень опасно.

**E. ЕЗДИТЕ ОСТОРОЖНО, ОСОБЕННО КОГДА ИДЕТ ДОЖДЬ**

Во время дождя тормозной путь становится длиннее, поэтому сбавлять скорость и начинать торможение надо раньше чем обычно.

## V. КАК ОСТАНАВЛИВАТЬСЯ

### A. НА ПАРКОВКЕ

Заранее включите сигнальные фонари. Обращая внимание на находящиеся позади Вас транспортные средства, медленно припаркуйтесь.

После возврата рычага дросселя в исходное положение используйте одновременно передний и задний тормоз для торможения. Загоревшийся при этом стоп-сигнал предупредит водителей позади Вас о Ваших действиях.

### B. ПОЛНАЯ ОСТАНОВКА СКУТЕРА

Верните переключатель сигнала поворота в исходное положение и поверните ключ в замок зажигания в положение "выключен" (OFF).

#### ПРИМЕЧАНИЕ:

Если Вы на ходу выключите замок зажигания и вытащите ключ, электрическая система перестанет функционировать, что может привести к аварии.



Рис. 14

#### ПРИМЕЧАНИЕ:

Грязь в воздушном фильтре является основной причиной низкой мощности двигателя и избыточного расхода топлива.

Если воздушный фильтр установлен неправильно, грязь будет всасываться в цилиндры, что приведет к износу, потере мощности двигателя и сокращению службы двигателя.

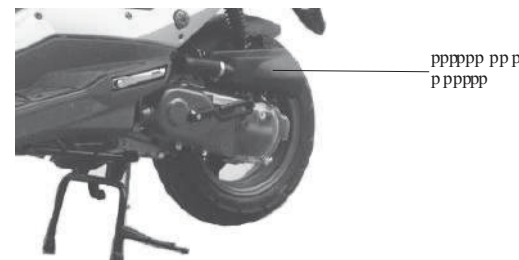
Не мочите воздушный фильтр в воде во время мытья мопеда иначе это плохо скажется на запуске двигателя.

### 2. Замена масла и очистка фильтра

Менять масло и чистить фильтр следует после первых 500 км и впоследствии каждые 5000 км.

**Вместимость масла**  
**Общая вместимость 0,65 литр**  
**Объем масла при замене 0.6 литр**

### 3. Как правильно менять масло и чистить фильтр

Уберите масломер. Открутите дренажный болт, чтобы вытекли остатки масла. Если двигатель теплый, то масло стечет быстрее.

Уберите крышку масляного фильтра, снимите сетку масляного фильтра. Прочистите ее воздухом, подающимся под давлением.



Рис. 15



## **Н. ПРОВЕРКА АМОРТИЗАТОРА**

Приложите нагрузку на рукоятку и сидение, пораскачивайте скутер вверх и вниз, и проверьте, хорошо ли работают передние и задние амортизаторы.

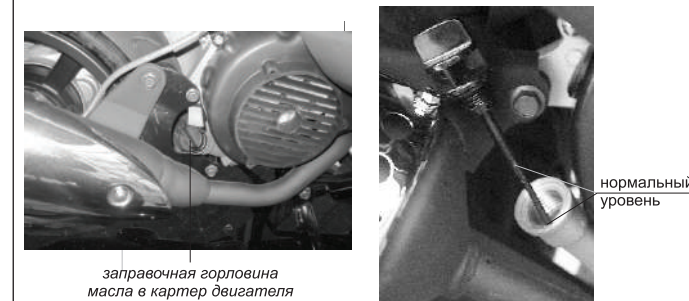
## **И. ПРОВЕРКА ПЕРЕДНИХ И ЗАДНИХ ФАР**

- Проверните замок зажигания в положение «включено» (“ON”). Включите передние и задние фары. Проверьте фары на загрязненность или поврежденность.

## **Ж. ПРОВЕРКА СИГНАЛА**

- Проверните замок зажигания в положение «включено» (“ON”) и нажмите кнопку звукового сигнала для того, чтобы проверить, работает ли он.

## **К. ПРОВЕРКА СПИДОМЕТРА**

- Проверьте функционирует ли спидометр.

## **Л. ПРОВЕРКА ЗЕРКАЛА ЗАДНЕГО ВИДА**

- Сидя на скутере, убедитесь, что на зеркале заднего вида нет ни повреждений, ни грязи. Проверьте хорошо ли просматривается пространство позади Вас.

## **VII. ПЕРИОДИЧЕСКИЕ ПРОВЕРКИ**

В целях безопасности и комфортного вождения проводите периодические проверки.

Дистрибьюторы мото-техники и сервисные центры «OMAXS» предоставляют Вам последующее обслуживание и ремонт.

Информацию о периодичности обслуживания и об обслуживаемых узлах приведена в руководстве по ремонту.

Если скутер долго не использовался, также необходимо провести периодическую проверку.

Проводите инспекцию и обслуживание через каждый месяц, или через 300 км после покупки нового скутера.

## **A. МАСЛА И ФИЛЬТРА**

### **1. Замена воздушного фильтра**

Снимите крышку с левой стороны.

Отвинтите крепежные винты и крышку воздушного фильтра.

## **C. ВЫБОР ПОДХОДЯЩЕГО МЕСТА**

Выбирайте плоскую поверхность для парковки скутера, поскольку он может легко опрокинуться на сторону на неровной поверхности. Не припарковывайтесь в местах, где Вы можете помешать движению. Поднимите основную опору вверх.

Возьмитесь левой рукой за левую рукоятку, чтобы выровнять скутер. Правой рукой возьмитесь за поручень, находящийся ниже сидения. Правой ногой опустите основную опору вниз и потяните на себя скутер.

Для предотвращения кражи, заблокируйте руль и вытащите ключ из замка зажигания.

## **VI. ПРОВЕРКА ПЕРЕД ЗАПУСКОМ ДВИГАТЕЛЯ**

Обязательно проверяйте Ваш скутер на наличие неисправностей каждый раз перед использованием.

Если Вы нашли неисправность, обращайтесь к дистрибьютерам или в сервисный центр для тщательного осмотра и ремонта.

### **ПРИМЕЧАНИЕ:**

Если вы проверяете уровень масла или проводите его замену сразу же после остановки, остерегайтесь воспламенения.

## **A. БЕНЗИН**

### **1. Проверка уровня бензина/Заправка**

Когда указатель датчика топлива приближается к красной зоне, эффективный остаток составляет приблизительно 1.5 литра.

### **ПРИМЕЧАНИЕ:**

Выключите двигатель перед заправкой бензина.

Выньте ключ из замка зажигания и вставьте его в крышку топливного бака. Поверните ключ против часовой стрелки и откройте крышку топливного бака.

Не доводите уровень бензина «по горлышко» топливного бака во время заправки. Иначе может произойти утечка.



Рис. 11

## **В. ПРОВЕРКА ПОВОРОТА РУЛЯ**

Проверьте рулевое управление на люфт «вверх-вниз», «вперед-назад», «вправо-влево».

Проверьте, не слишком ли оно жесткое. Проверьте на наличие стучащих звуков.

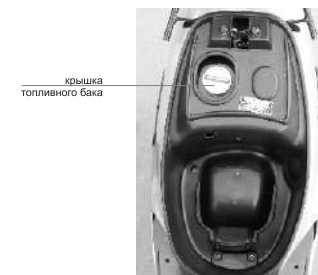
Если что-то не в порядке, верните скутер дистрибьютору или в сервисный центр для проверки и ремонта.

## **С. ПРОВЕРКА ТОРМОЗОВ**

### **Группа барабанного тормоза**

Свободный ход рычага тормоза или педали должен быть отрегулирован должным образом. Нормальный свободный ход составляет 1-2 см.

Свободный ход означает дистанцию между ослабленной и жесткой позициями рычага тормоза или педали.



Рис. 12

### **ПРИМЕЧАНИЕ:**

Всегда проверяйте свободный ход переднего и заднего тормозов. Осуществляйте регулировку при помощи регулирующей гайки, если это необходимо. **РЕГУЛИРОВКА ЗАДНЕГО ТОРМОЗА**

### **ПРИМЕЧАНИЕ:**

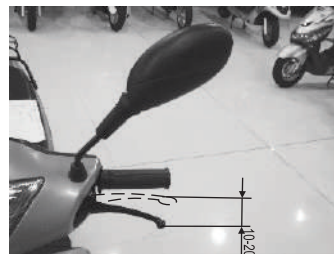
После регулировки тормоза проверьте уровень соответствия регулировки регулирующей гайки при помощи шкворня поворотной цапфы во избежание опасных последствий от изменения свободного хода во время движения.

Проедьте на скутере короткую дистанцию для того, чтобы убедиться в действии передних и задних тормозов.

### **1. Группа дискового тормоза ПРОВЕРКА ТОРМОЗНОЙ ЖИДКОСТИ**

Нормальный уровень тормозной жидкостью находится между верхним «UPPER» и нижним «LOWER».

Когда уровень тормозной жидкости находится возле нижней отметки, проверьте тормозные колодки.

## **Е. ПРОВЕРКА СТОП-СИГНАЛА**

- Проверните замок зажигания в положение «включено» (“ON”).
- Попеременно нажимайте тормоза, чтобы убедиться в том, что стоп-сигнал светится.
- Проверьте стоп-сигнал на загрязненность или поврежденность.

## **Е. ПРОВЕРКА УКАЗАТЕЛЯ ПОВОРОТА**

- Проверните замок зажигания в положение «включено» (“ON”).
- Попеременно включайте кнопку поворота, чтобы убедиться в том, что индикатор указателя поворота и поворотные огни мигают.
- Проверьте указатель поворота на загрязненность или повреждения.



Рис. 13

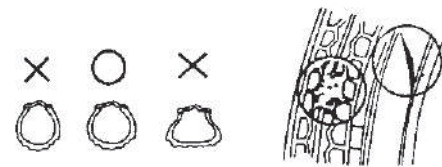

## **Г. ПРОВЕРКА ДАВЛЕНИЯ ШИН**

Проверьте давление в шинах.

Проверьте, нет ли какого-либо металлического мусора или гравия в протекторах шин.

Если есть какие-либо трещины или же протекторы изношены сверх меры, замените шины немедленно.

При проверке давления в шинах шина должна быть холодной.

Основная причина появления трещин – неправильная эксплуатация и ненормальное стирание, причина которого – неправильное давление в шинах.

Не перекачивайте шины во избежание разрыва.

### **Нормальное давление в шинах**

Переднее колесо 180 Кпа

Заднее колесо 200 Кпа