



SM 500 R E4 2018

Manuale rapido
Quick Reference Manual
Guide rapide
Kurzanleitung
Guía rápida

SWM Motorcycles srl declina qualsiasi responsabilità per eventuali errori in cui può essere incorsa nella compilazione del presente manuale e si riserva il diritto di apportare qualsiasi modifica richiesta dallo sviluppo evolutivo dei propri prodotti. Le illustrazioni riportate sono indicative e potrebbero non corrispondere esattamente al particolare trattato. È vietata la riproduzione anche parziale della presente pubblicazione senza autorizzazione scritta.

To the best knowledge of **SWM Motorcycles srl** the material contained herein is accurate as of the date this publication was approved for printing. SWM Motorcycles srl reserves the right to change specifications, equipment, or designs at any time without notice and without incurring obligation. Illustrations in this manual are merely for demonstration purposes and could not exactly match the detail described. No part of this manual can be reproduced without permission in writing of the copyright holder.

SWM Motorcycles srl décline toute responsabilité pour erreurs éventuelles commises pendant la rédaction du manuel et question et se réserve le droit d'apporter tous les perfectionnements nécessaires sans avis préalable. Les illustrations gravées dans ce manuel ne sont qu'à titre indicatif et pourraient ne pas correspondre au détail traité. Le copiage partiel ou totale de ce manuel sans autorisation écrite est strictement interdit.

Die **SWM Motorcycles srl** lehnt jegliche Verantwortung für eventuelle Fehler ab, welche bei der Zusammenstellung dieses Handbuches entstanden sein können und behält sich ferner das Recht vor, alles, was sich an Änderungen durch die Weiterentwicklung ihrer Produkte ergeben sollte, in diesem Handbuch anzuführen. Die wiedergegebenen Darstellungen sind indikativ und könnten nicht genau dem betreffenden Teil entsprechen. Die Reproduktion, auch teilweise, der vorliegenden Herausgabe ohne vorheriger schriftlicher Genehmigung ist untersagt.

SWM Motorcycles srl no se responsabiliza por los errores debidos a la compilación del presente manual y se reserva el derecho de aportar toda modificación necesaria para el desarrollo evolutivo de sus productos. Las ilustraciones presentadas son indicativas y pueden no corresponderse exactamente con la pieza tratada. Se prohíbe la reproducción, también parcial, de la presente publicación sin autorización por escrito.



SM 500 R E4 2018

Manuale rapido
Quick Manual
Guide rapide
Kurzanleitung
Guía rápida

A000P02069 - Ed.01 - 02/2018

Dove non diversamente specificato, i dati e le prescrizioni si riferiscono a tutti i modelli.
Unless specified, data and prescription are referred to all the models.
Sauf indications contraires, les données et les instructions se réfèrent à tous les modèles.
Sofern nicht ausdrücklich anders angegeben, gelten Daten und Vorschriften für alle Modelle.
Donde no especificado, los datos y reseñas se refieren a todos los modelos.



SOMMARIO

Piano di manutenzione programmata	pag. 3
Dati tecnici	pag. 4
Tabella di lubrificazione, rifornimenti	pag. 5
Controlli preliminari	pag. 6
Ubicazione comandi	pag. 8
Istruzioni per l'uso del motociclo	pag. 9
Avviamento del motore	pag. 9
Commutatore destro sul manubrio	pag. 9
Commutatore sinistro sul manubrio	pag. 10
Strumento digitale, spie	pag. 11
Arresto del motociclo e del motore	pag. 16
Arresto del motore in emergenza	pag. 16
Cavalletto laterale	pag. 17
Bloccasterzo	pag. 17
Fusibili	pag. 18
Libretto di servizio	pag. 19
Garanzia	pag. 20

SWM MOTORCYCLES S.R.L. La ringrazia per la preferenza e Le rammenta che il mantenimento di prestazioni adeguate e condizioni di sicurezza idonee richiede un'accurata manutenzione della sua moto presso il Servizio di Assistenza Tecnica disponibile in tutte le nostre Concessionarie.

I Nostri tecnici si sono impegnati per realizzare un veicolo di qualità, frutto di lunghe esperienze, per garantirLe nel tempo il piacere di una guida sicura. È tuttavia necessaria la sua collaborazione: Le raccomandiamo di leggere attentamente il Manuale di Uso e Manutenzione scaricabile dal sito www.swm-motorcycles.it previa registrazione, e di far eseguire le operazioni di manutenzione ordinaria e straordinaria, nonché tutti gli eventuali interventi tecnici, solo da personale specializzato appartenente alla Rete dei Concessionari Ufficiali SWM.

IL PIANO DI MANUTENZIONE PROGRAMMATA

SWM MOTORCYCLES S.R.L. ha definito il piano di manutenzione programmata e le operazioni di preconsegna al fine di assicurare alle sue moto i massimi livelli di efficienza, prestazioni e sicurezza di funzionamento. Troverà il piano di manutenzione programmata studiato per la sua moto nel Manuale di Uso e Manutenzione scaricabile dal sito www.swm-motorcycles.it previa registrazione. L'esecuzione dei tagliandi, la cui periodicità è riportata a lato, è assolutamente necessaria per mantenere costante il livello di sicurezza e di affidabilità del veicolo. Le ricordiamo che, nel caso in cui il suo veicolo manifesti rotture o malfunzionamenti dovuti alla mancata esecuzione dei tagliandi di manutenzione, la riparazione del veicolo non sarà coperta da garanzia e nel contempo SWM MOTORCYCLES S.R.L. non potrà essere considerata responsabile per eventuali lesioni subite dall'utilizzatore del veicolo a causa delle suddette rotture o malfunzionamenti. Tutti i Tagliandi di manutenzione, compreso quello iniziale sono a pagamento, sia come materiale che come mano d'opera. Le operazioni di preconsegna esposte nel piano di manutenzione sono, viceversa, svolte gratuitamente dal Suo Concessionario. Ogni intervento sul veicolo, sia che si tratti di Tagliandi di Manutenzione che di qualsivoglia altro intervento di riparazione, settaggio, sostituzione, od altro, deve essere obbligatoriamente eseguito presso le officine autorizzate dei Concessionari SWM secondo le modalità stabilite da SWM MOTORCYCLES S.R.L. Costituisce prova dell'avvenuta esecuzione dei tagliandi

esclusivamente la ricevuta fiscale (fattura o scontrino) che Le sarà rilasciata dal Concessionario all'esito dell'intervento di manutenzione programmata.

TABELLA DI MANUTENZIONE

SM 500 R E4	SCHEMA DI MANUTENZIONE PERIODICA				
	TAGLIANDO	TAGLIANDO	TAGLIANDO	TAGLIANDO	TAGLIANDO
	500 km	2500 km	4500 km	6500 km	8500 km

MANUALE USO E MANUTENZIONE

Il presente Manuale Rapido riporta le istruzioni di base per il corretto utilizzo del motociclo. La documentazione completa è riportata sul "Manuale di uso e manutenzione" scaricabile dal sito www.swm-motorcycles.it previa registrazione.



DATI TECNICI

MOTORE

Tipo..... monocilindrico a 4 tempi
Raffreddamento a liquido, con elettroventola
Alesaggio.....mm 97
Corsamm 67,8
Cilindrata.....cm³ 501
Rapporto di compressione 12,9:1
Avviamento elettrico
(con alzavalvole automatico)

DISTRIBUZIONE

Tipo..... doppio albero a camme in testa; 4 valvole
Gioco valvole (a motore freddo)
Aspirazione..... 0,10 ÷ 0,15 mm
Scarico.....0,2 ÷ 0,25 mm

LUBRIFICAZIONE

Tipo..... a carter secco con due pompe
a lobi e filtro a cartuccia

ACCENSIONE

Tipo.... Elettronica a scarica induttiva con anticipo
variabile a controllo digitale
Tipo candela.....NGK CR8E
Distanza elettrodi candela0,7 mm

ALIMENTAZIONE

Tipo..... Ad iniezione elettronica

TRASMISSIONE PRIMARIA

Pignone motore- Corona frizione Z 23- Z 63

Rapporto di trasmissione 2,739

FRIZIONE

Tipo..... multidisco in bagno d'olio
con comando idraulico

CAMBIO VELOCITÀ

Tipo..... con ingranaggi sempre in presa

Rapporti di trasmissione

1a velocità..... 2,000 (z 28/14)

2a velocità..... 1,611 (z 29/18)

3a velocità..... 1,333 (z 24/18)

4a velocità..... 1,086 (z 25/23)

5a velocità..... 0,920 (z 23/25)

6a velocità..... 0,814 (z 22/27)

TRASMISSIONE SECONDARIA

Pignone uscita cambio-

Corona sulla ruota Z 15- Z 42

Rapporto di trasmissione 2,800

TELAIO

Tipo..... monotrave, doppia culla, in tubi in acciaio;
telaietto posteriore in lega leggera.

SOSPENSIONE ANTERIORE

Tipo..... forcella teleidraulica a steli rovesciati
e perno avanzato (regolabile in
compressione ed estensione); steli ø 48 mm

Corsa sull'asse gambe..... 250 mm

SOSPENSIONE POSTERIORE

Tipo..... progressiva con monoammortizzatore
idraulico

Corsa ruota..... 290 mm

FRENO ANTERIORE

Tipo.... a disco flottante ø 320 mm del tipo "Wave"
con comando idraulico e pinza fissa radiale

FRENO POSTERIORE

Tipo..... a disco fisso ø240 mm
con comando idraulico e pinza flottante

CERCHI

Anteriore..... in lega leggera: 3,50x17"

Posteriore..... in lega leggera: 4,25x17"

PNEUMATICI

Anteriore.....	120/70-17"
Posteriore.....	150/60x17"
Pressione di gonfiaggio a freddo (anteriore).....	2,0 kg/cm ²
Pilota e passeggero (posteriore).....	2,2 kg/cm ² pilota e passeggero

DIMENSIONI, PESO, CAPACITÀ

Interasse.....	mm 1465
Lunghezza totale.....	mm 2112
Larghezza massima.....	mm 820
Altezza massima.....	mm 1220
Altezza sella.....	mm 940
Altezza minima da terra.....	mm 298
Peso a secco.....	kg 133
Capacità serbatoio carburante (compresa una riserva di l 1,8).....	l 7,2
Capacità circuito di raffreddamento.....	l 1,1÷1,3
Olio nel basamento	
Sostituzione olio e filtro.....	l. 1,7
Sostituzione olio.....	l. 1,5

TABELLA DI LUBRIFICAZIONE, RIFORNIMENTI

Olio lubrificazione motore, cambio, trasmissione primaria MOTUL 7100 TECHNOSYNTHESE 5W40
Liquido refrigerante motore MOTUL MOTOCOOL EXPERT
Liquido impianti frenanti MOTUL DOT 3&4
Liquido frizione OLIO MINERALE SAE 10 PER CIRCUITI IDRAULICI
Lubrificazione a grasso MOTUL GREASE 100
Lubrificazione catena trasmissione secondaria MOTUL CHAIN LUBE
Olio forcella anteriore MOTUL FORK OIL LIGHT SW
Olio ammortizzatore posteriore MOTUL SHOCK OIL FL
Protettivo contatti elettrici MOTUL EZ LUBE



CONTROLLI PRELIMINARI

A. Livello olio motore-trasmissione

Tenendo il motociclo in piano ed in posizione verticale, controllare il livello dell'olio per mezzo dell'oblo di ispezione (1) inserito sul carter destro del motore. Verificare che il livello si trovi compreso tra le due tacche MIN e MAX. Per effettuare il rabbocco, rimuovere il tappo di carico (2).

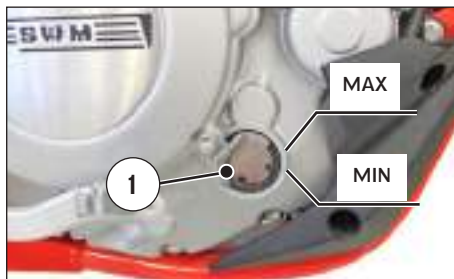

B. Livello carburante

Verificare il livello nel serbatoio, rabboccando se necessario.

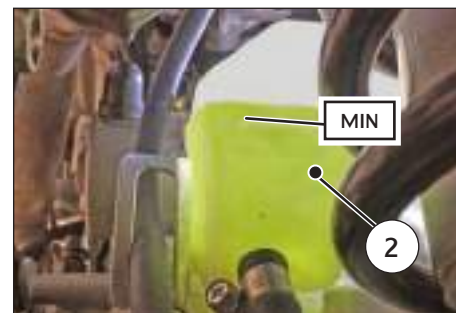
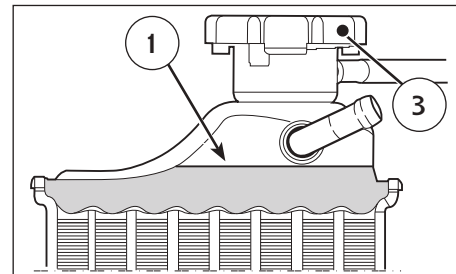

C. Livello liquido di raffreddamento

Controllare il livello (1) nel radiatore destro a motore freddo e con il motociclo in posizione verticale. Il refrigerante deve trovarsi 10 mm sopra gli elementi.

Il liquido refrigerante deve essere sempre presente anche nel vaso di espansione (2); il livello deve essere sempre superiore alla tacca MIN indicata in figura.

In caso contrario, rabboccare dal tappo (4).

Il tappo (3) del radiatore presenta due posizioni di bloccaggio: la prima serve allo scarico preventivo della pressione esistente nel circuito di raffreddamento.



AVVERTENZA:

Non togliere il tappo (3) del radiatore a motore caldo. Si corre il rischio che il liquido fuoriesca e provochi ustioni.

D. Livello fluido freni

Freno anteriore

Il livello del fluido nel serbatoio della pompa non deve mai trovarsi al di sotto del valore minimo indicato sul serbatoio trasparente (1).

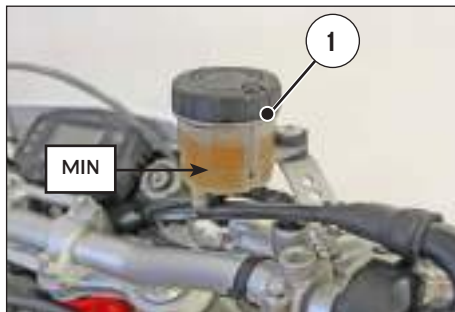

Freno posteriore

Il livello deve trovarsi al di sopra della tacca (1) indicata in figura.



E. Impianto elettrico

Avviare il motore, come indicato nel paragrafo "Istruzioni per l'uso del motoveicolo", e controllare che i fanali, la luce stop, gli indicatori di direzione, le spie sul cruscotto e l'avvisatore acustico funzionino regolarmente.

F. Pressione pneumatici

Verificare la pressione dei pneumatici che deve corrispondere a quanto riportato nel paragrafo "Dati tecnici".

UBICAZIONE COMANDI

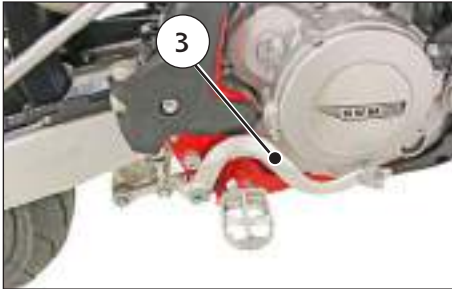
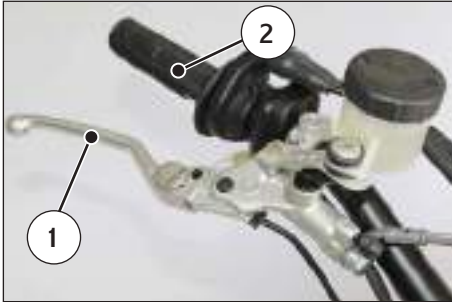

1. Leva comando freno anteriore
2. Manopola comando gas
3. Pedale comando freno posteriore
4. Commutatore destro
5. Strumento
6. Interruttore accensione
7. Commutatore sinistro
8. Leva comando frizione
9. Pedale comando cambio (si innesta la prima marcia spingendo in basso la leva; per tutte le altre marce spingerla in alto. La posizione di "folle" si trova tra la prima e la seconda marcia).

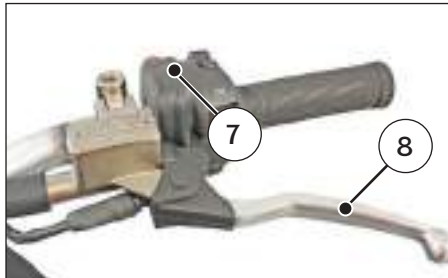

ISTRUZIONI PER L'USO DEL MOTOCICLO

AVVIAMENTO DEL MOTORE

A motore freddo, cioè dopo prolungato fermo del motociclo o in presenza di bassa temperatura ambientale, operare nel modo seguente:

- 1) porre la chiave (1) dell'interruttore accensione in posizione ON (il ronzio che si avverte ruotando la chiave in posizione ON è dovuto alla pompa del carburante che porta in pressione l'impianto di alimentazione);
- 2) tirare la leva (2) della frizione;
- 3) mettere il pedale (3) del cambio in folle;
- 4) controllare che il pulsante (4) sia in posizione estratta, quindi premere il pulsante di avviamento (5). Non far funzionare il motore freddo ad un elevato numero di giri onde permettere il riscaldamento dell'olio e la sua circolazione in tutti i punti che necessitano di lubrificazione.

NOTA

Sul supporto della leva frizione è montato un interruttore di sicurezza che consente di effettuare l'avviamento SOLO con la leva frizione tirata.

Con cavalletto abbassato è possibile avviare la moto solo con marcia in folle.

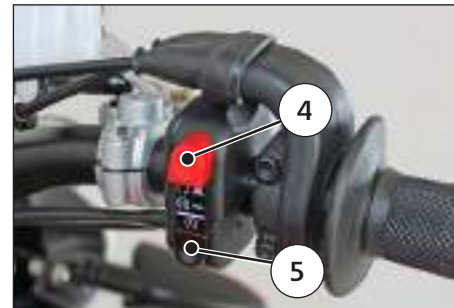
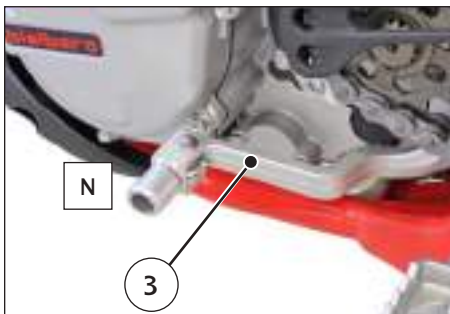
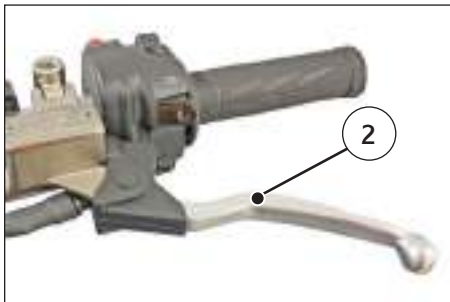

COMMUTATORE DESTRO SUL MANUBRIO

Il commutatore destro ha i seguenti comandi:

- 1) Pulsante avviamento motore
- 2) Interruttore di EMERGENZA arresto motore.

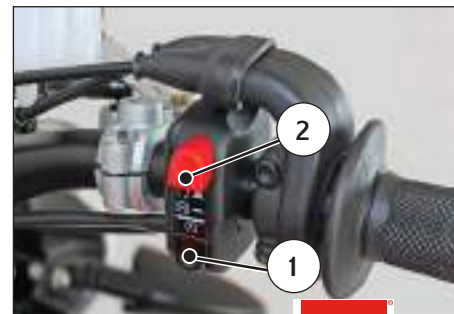

COMMUTATORE SINISTRO SUL MANUBRIO

Il commutatore sinistro ha i seguenti comandi:

Proiettore (A)

- 1) Lampeggio abbagliante (ritorno automatico)
- 2) Comando selezione luce abbagliante
Comando selezione luce anabbagliante

Indicatori di direzione (B), (C)

- 3) Attivazione indicatori di direzione sinistri (ritorno automatico)
Attivazione indicatori di direzione destri (ritorno automatico)

Per disattivare l'indicatore, premere sulla levetta di comando una volta che è ritornata al centro.

4) Avvisatore acustico

5) Selettore esclusione ABS ruota posteriore

- La funzione ABS sulla ruota posteriore può essere disattivata per la guida in pista.

NOTA

Per inserire o disinserire la funzione ABS sulla ruota posteriore, la moto deve essere ferma.

Disinserimento ABS ruota posteriore

- Spostando il selettore (5) verso "ABS" e mantenendolo per 3 secondi, si disinscrive il sistema ABS sulla ruota posteriore; sullo strumento digitale la spia "ABS" si illumina lampeggiando.

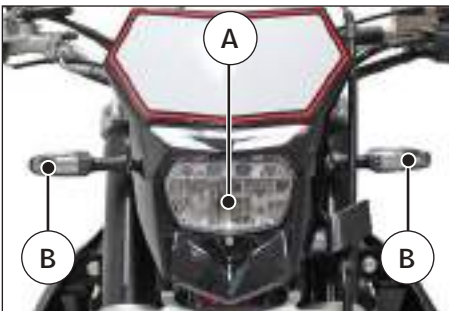
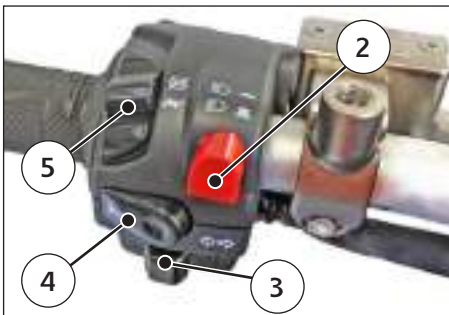

Inserimento ABS ruota posteriore

- Per reinserire l'ABS spostare il selettore su "ABS" per almeno un secondo; la spia "ABS" sullo strumento digitale si spegne.

NOTA

Ogni qualvolta si porta la chiave di accensione dalla posizione "OFF" alla posizione "ON", il sistema ABS si re-inserisce sempre automaticamente da solo.

NOTA IMPORTANTE IN CASO DI AVVIAMENTO A FREDDO A BASSE TEMPERATURE

Si raccomanda di effettuare un breve riscaldamento al minimo fino a quando ci sarà una normale risposta del motore alle aperture del comando gas.

In tale modo l'olio, circolando, raggiungerà tutti i punti che richiedono lubrificazione ed il liquido refrigerante arriverà alla temperatura necessaria al corretto funzionamento del motore.

Evitare di effettuare un riscaldamento troppo prolungato del motore.

STRUMENTO DIGITALE, SPIE

Il motociclo è equipaggiato con uno strumento digitale sul quale sono montate anche 5 spie indicatrici: abbagliante, malfunzionamento motore, indicatori di direzione, folle, e spia ABS.

1) Spia luce abbagliante (BLU).

Si illumina quando si inseriscono le luci abbaglianti.

2) Spia malfunzionamento motore (ARANCIO).

Si illumina quando il motore non funziona correttamente; si consiglia di recarsi al più presto presso un centro di assistenza SWM.

Risolta l'anomalia, la spia si spegne.

3) Spia indicatori di direzione (VERDE).

Si illumina lampeggiando quando è inserito l'indicatore di direzione destro o sinistro.

4) Spia marcia in folle (VERDE).

Si illumina quando la leva del cambio è in posizione di folle.

5) Spia ABS (ARANCIO).

Si illumina lampeggiando quando la funzione ABS sulla ruota posteriore è disinserita.

Si illumina fissa quando si è in presenza di un malfunzionamento del sistema ABS; si consiglia di recarsi al più presto presso un centro di assistenza SWM.

Risolta l'anomalia la spia si spegne.

NOTE

- Dopo aver girato la chiave su "ON", per i primi secondi avviene il check del display; terminata la fase di controllo, lo strumento visualizza l'ultima funzione impostata.
- Ogni volta che si gira la chiave su "OFF", cessa la visualizzazione delle funzioni dello strumento.
- Il passaggio da una funzione all'altra ed il relativo azzeramento, deve essere effettuato mediante il tasto SCROLL (A).



- Le funzioni, che si possono selezionare nell'ordine, sono le seguenti.

- 1- SPEED / ODO / FUEL
- 2- SPEED / H / FUEL
- 3- SPEED / OROLOGIO / FUEL
- 4- SPEED / TRIP 1 / FUEL
- 5- SPEED / STP 1 / FUEL
- 6- SPEED / AVS 1 / FUEL
- 7- SPEED / SPEED MAX / FUEL
- 8- SPEED / TRIP 2 / FUEL
- 9- TRP 2 / OROLOGIO / FUEL
- 10- SPEED / RPM (Indicazione numerica) / FUEL

.....

INDICATORE RISERVA CARBURANTE

Quando il livello del carburante all'interno del serbatoio raggiunge il livello di riserva, la barra (1) si illumina lampeggiando; rifornirsi di carburante al più presto.

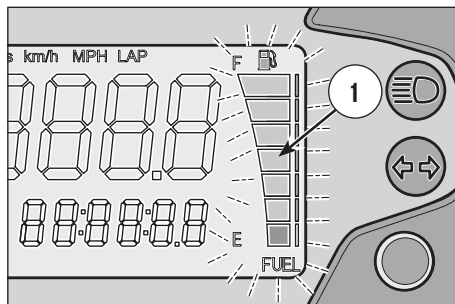

1- SPEED (kmh o mph) / ODO / FUEL (figura 1)

- SPEED: velocità del veicolo- Indicazione max: 299 kmh o 299 mph;
- ODO: odometro- Indicazione max: 99999 km;

Per passare da km a miles o da miles a km procedere nel modo seguente:

- 1) visualizzare la figura 1, porre la chiave di accensione in posizione OFF e premere il pulsante SCROLL (A).
- 2) porre la chiave di accensione in posizione ON, tenendo premuto per 3 secondi il pulsante SCROLL (A).

Per conferma dell'avvenuta conversione si attiveranno, per 3 secondi, "SET" ed i segmenti Miles e mph oppure km e kmh; successivamente si tornerà alla funzionalità standard della figura 1.

NOTA

Al termine dell'operazione descritta, il dato ODO verrà convertito e tutti gli altri dati azzerati (il CONTA H rimane invariato).

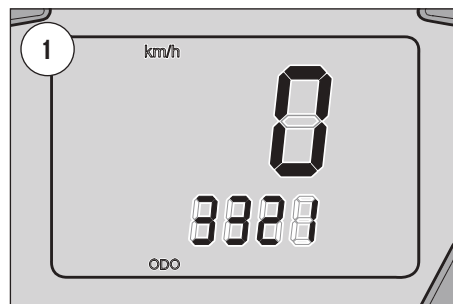

2- SPEED / H / FUEL (figura 2)

- SPEED: velocità- Indicazione max: 299 kmh o 299 mph;
- H: Indica le ore di funzionamento del motore (il dato è salvato in memoria permanente ogni 10 minuti)
- Indicazione max: 9999:59.

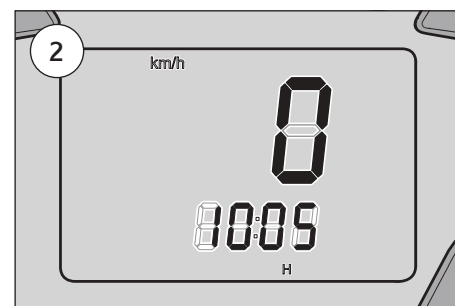

3- SPEED / CLOCK / FUEL (figura 3)

- SPEED: velocità- Indicazione max: 299 kmh o 299 mph;
- CLOCK: orologio- Indicazione da 0:00 a 23:59:59 (il dato verrà perso al distacco della batteria).

Per regolare l'orologio, premere il pulsante SCROLL (A) per più di 3 secondi per incrementare le ore; rilasciato il pulsante, dopo 3 secondi è possibile incrementare i minuti.

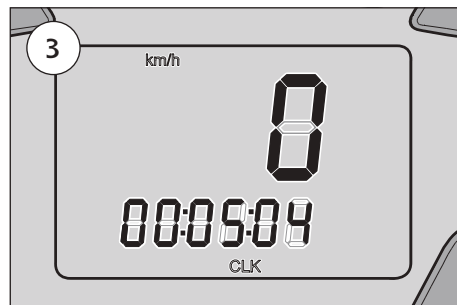

4- SPEED / TRIP 1 / FUEL (figura 4)

- SPEED: velocità- Indicazione max: 299 kmh o 299 mph
- TRIP 1: distanza- Indicazione max: 999, 9 km (il dato verrà perso al distacco della batteria).

L'azzeramento di STP 1 comporta anche quello dei dati TRIP 1 e AVS 1.

Il TRIP 1 è attivo contestualmente a STP 1(*)

(*): vedere figura 5

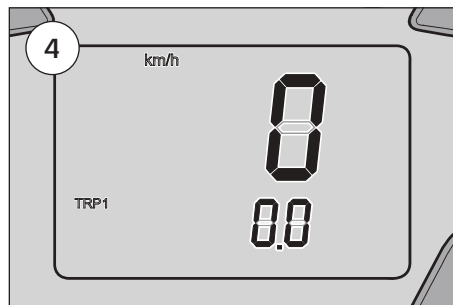

5- SPEED / STP 1 / FUEL (figura 5)

- SPEED: velocità- Indicazione max: 299 kmh o 299 mph;
- STP 1: tempo di percorrenza km - mi.
- Indicazione da 0:00 a 23:59:59 (il dato verrà perso al distacco della batteria).

Il contatore STP 1 si attiva premendo, a funzione visualizzata, il tasto pulsante SCROLL (A) per più di 3 secondi.

- 1° intervento: attivazione funzione;
- 2° intervento: stop ai contatori;
- 3° intervento: azzeramento STP 1e dati TRIP 1 e AVS 1;
- 4° intervento: attivazione funzione;
- 5° intervento: stop ai contatori;

.....
e così di seguito

NOTA

dati STP 1 + dati TRIP 1 = AVS 1 (*).

(*): vedere figura 6

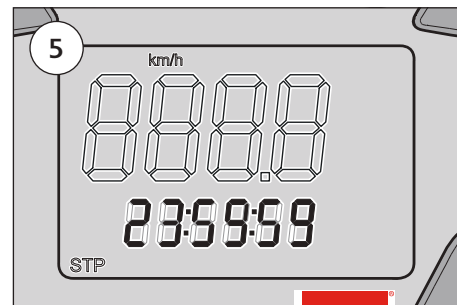

6- SPEED / AVS 1 / FUEL (figura 6)

- SPEED: velocità- Indicazione max: 299 kmh o 299 mph
- AVS 1: rappresenta la velocità media di percorrenza del veicolo, data una distanza (TRIP 1) ed un tempo di percorrenza (STP 1)(il dato verrà perso al distacco della batteria).

NOTA

L'azzeramento di STP 1 comporta anche quello dei dati TRIP 1 e AVS 1.

7- SPEED / V MAX / FUEL (figura 7)

- SPEED: velocità- Indicazione max: 299 kmh o 299 mph;
- V MAX: indica la velocità MAX, in kmh o mph, raggiunta dal veicolo.

Indicazione max: 299 kmh o 299 mph. Per azzerare V MAX, premere il pulsante SCROLL (A) per più di 3 secondi;

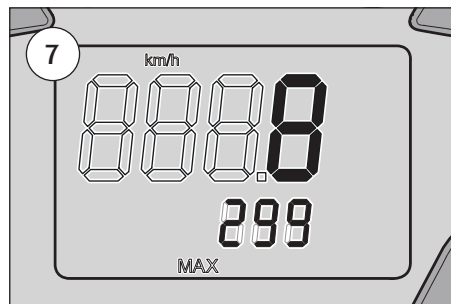
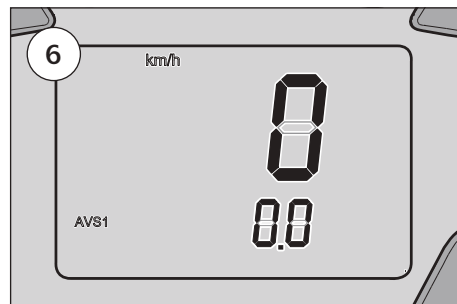

8- SPEED / TRIP 2 / FUEL (figura 8)

- SPEED: velocità- Indicazione max: 299 kmh o 299 mph
- TRIP 2: distanza- Indicazione max: 999,9 km / miles (il dato verrà perso al distacco della batteria).

Per azzerare il TRIP 2, premere il pulsante SCROLL (A) per più di 3 secondi;

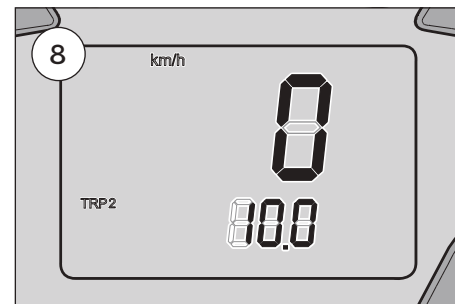

9- TRP 2 / CLOCK / FUEL (figura 9)

- TRIP 2: distanza- Indicazione max: 999, 9 km / miles (il dato verrà perso al distacco della batteria).

Per azzerare il TRIP 2, premere il pulsante SCROLL (A) per più di 3 secondi;

- CLOCK: orologio- Indicazione da 0:00 a 23:59:59 (il dato verrà perso al distacco della batteria).

Per regolare l'orologio, premere il pulsante SCROLL (A) per più di 3 secondi per incrementare le ore; rilasciato il pulsante, dopo 3 secondi è possibile incrementare i minuti.

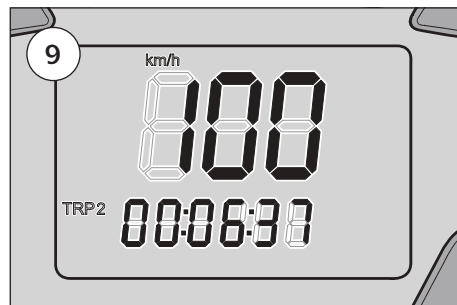

10- SPEED /RPM / FUEL (Indicazione numerica regime motore) (figura 10)

- SPEED: velocità- Indicazione max: 299 kmh o 299 mph

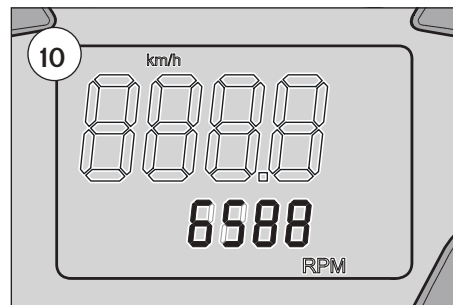

SISTEMA FRENANTE ANTIBLOCCAGGIO - ABS

Questo modello è dotato di un sistema frenante antibloccaggio (ABS), progettato per impedire il bloccaggio dei freni delle ruote durante le frenate brusche.

- Il sistema ABS non riduce lo spazio di frenata. In determinate circostanze, il sistema ABS può allungare gli spazi di frenata.
- Il sistema ABS non entra in funzione a velocità inferiori a 10 km/h.
- La leva ed il pedale del freno possono subire un leggero contraccolpo quando vengono azionati i freni. Ciò è normale.
- Utilizzare sempre pastiglie e pneumatici consigliati per garantire il corretto funzionamento del sistema ABS.

ARRESTO DEL MOTOCICLO E DEL MOTORE

- Chiudere completamente la manopola (1) del gas in modo da far decelerare il motociclo.
- Frenare sia anteriormente (2) che posteriormente (3) mentre si scalano le marce (per una forte decelerazione, agire in modo deciso sul leva e pedale dei freni).
- Una volta arrestato il motociclo, tirare la leva frizione (4) e porre la leva (5) del cambio in posizione di folle.
- Ruotare la chiave di avviamento (6) in posizione OFF (posizione di estrazione chiave).

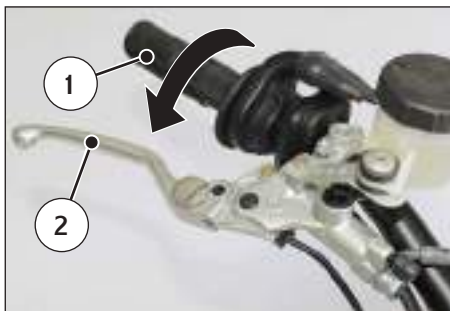
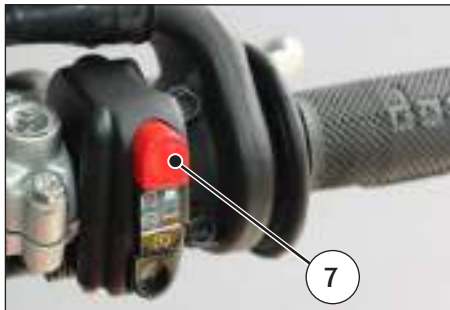

ARRESTO DEL MOTORE IN EMERGENZA

- Premere il pulsante rosso (7) per arrestare il motore; dopo l'utilizzo riportarlo nuovamente nella posizione "estratta".

Una volta arrestato il motociclo, porlo sul cavalletto laterale.

CAVALLETTO LATERALE

Ogni motociclo è fornito di un cavalletto laterale (1).

ATTENZIONE*: Il cavalletto è progettato per supportare il SOLO PESO DEL MOTOCICLO.

Non sedersi sul veicolo utilizzando il cavalletto come supporto; potrebbero verificarsi delle rotture con conseguenti gravi lesioni personali.

ATTENZIONE*: Il motociclo DEVE essere posto sul cavalletto laterale SOLO DOPO che il pilota è sceso dal veicolo.

Una volta riportato il motociclo dalla posizione di appoggio sul terreno a quella verticale, il pilota, con il piede sinistro, deve sollevare il cavalletto dalla posizione abbassata alla posizione sollevata.

ATTENZIONE*: Sul motociclo è posizionato un sensore (2) di sicurezza che permette l'avviamento della moto, con cavalletto abbassato e marcia in folle.

Inserendo la marcia con cavalletto abbassato, il motore si spegne.

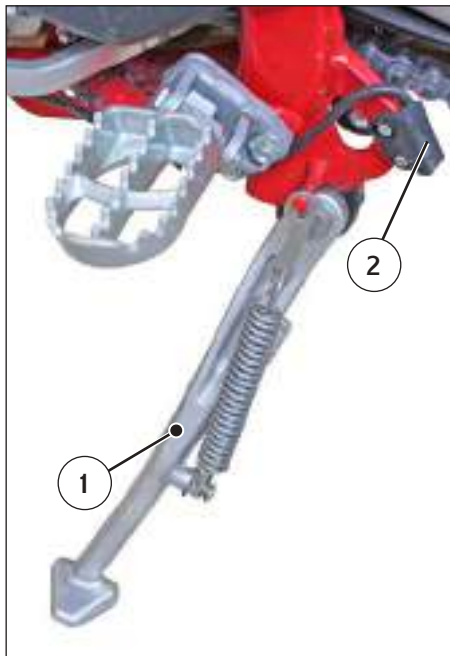

BLOCCASTERZO

Il motociclo è fornito di un bloccasterzo (1) posto sul lato destro del canotto di sterzo.

Per bloccare lo sterzo, operare nel modo seguente: girare il manubrio a sinistra, inserire la chiave nella serratura e girarla in senso antiorario. Spingerla verso l'interno e, se necessario, girare il manubrio nei due sensi. Girare la chiave in senso orario ed estrarla dalla serratura.

Per sbloccare lo sterzo, operare inversamente.

ATTENZIONE*: Non ruotare il manubrio con la chiave inserita nel bloccasterzo onde evitare la rottura della stessa.

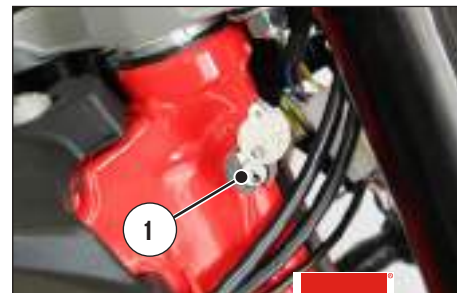

FUSIBILI

In caso di cattivo funzionamento dei fusibili, si potrebbero verificare inconvenienti al motociclo. Per accedere ai fusibili procedere nel modo seguente:

Rimuovere la sella (1) dopo aver ruotato in senso antiorario il perno posteriore (2) di fissaggio.

Sganciare e sollevare il coperchio (3) della scatola fusibili (4).

RIF.	N° FUSIBILE	GRUPPO	CAPACITA'	COMPONENTI
5	Fusibile 1	ABS	15A	Centralina ABS
6	Fusibile 2	ABS	10A	Pompa ABS
7	Fusibile 3	ABS	5A	12V Sotto chiave
8	Fusibile 4	POWER	15A	POWER RELAY <ul style="list-style-type: none">- Iniettore- Bobina- Pompa benzina- Riscaldatore Sonda Lambda- Valvola Canister
9	Fusibile 5	MAIN	15A	ECU POWER PLUG CRUSCOTTO MAIN SWITCH <ul style="list-style-type: none">- Dc relay- Power relay- Fan relay- Cavalletto- Cruscotto- Comando DX - Teleruttore
10	Fusibile 6	DC	20A	MAIN SWITCH <ul style="list-style-type: none">- Luci di posizione- Clacson- Modulo condizionamento segnale benzina DC RELAY (POW) <ul style="list-style-type: none">- Faro anteriore- Freni- Intermittenza FAN RELAY (POW) <ul style="list-style-type: none">- Ventola
11	Fusibile 7	NC	-	

Per evitare cortocircuiti, prima di operare sui fusibili, porre l'interruttore di accensione in posizione OFF.

- **Non utilizzare un fusibile di capacità diversa da quella dell'originale.**







Libretto di
garanzia e di servizio



IL CONTENUTO DELLA GARANZIA

La Sua nuova moto è garantita esente da difetti originari in conformità alla **Direttiva 99/44 CE**.

La garanzia consiste nella sostituzione o riparazione gratuita del veicolo o di componenti che abbiano a manifestare, entro il suddetto termine, difetti di fabbricazione o, comunque, difetti preesistenti alla consegna veicolo.

La garanzia è valida solo se il vostro veicolo ha seguito il programma di manutenzione raccomandato e se tutti i tagliandi sono stati correttamente timbrati.

Le ricordiamo che la garanzia non opera nel caso di uso del veicolo in competizioni motociclistiche, in quanto trattasi di uso diverso e non compatibile con l'uso per il quale il suo veicolo è stato specificatamente progettato.

Si ricordi che, come richiesto dalla legge, questa garanzia è prestata direttamente dal Suo Concessionario SWM al quale La invitiamo a rivolgersi per ogni necessità del caso.

Laddove il Suo Concessionario SWM non possa soddisfare le sue richieste in un tempo ragionevole ovvero questo fosse per Lei più comodo, La invitiamo a rivolgersi ad un qualsiasi altro Concessionario SWM che sarà lieto di porsi al suo servizio.

L'ATTIVAZIONE DELLA GARANZIA

Il suo veicolo è coperto da garanzia da difetti originari sin dal momento in cui Le viene consegnato dal Suo Concessionario SWM.

Quando riceverà la sua SWM, La invitiamo a sottoscrivere, unitamente al Concessionario, il Certificato di Consegna del veicolo che trova su questo manuale.

COSA FARE IN CASO DI RICHIESTA DI INTERVENTO IN GARANZIA

Nel caso in cui, nel periodo di validità della garanzia, il Suo veicolo necessiti di un intervento straordinario di riparazione e/o sostituzione dipendente da un difetto originario, Le consigliamo di rivolgersi immediatamente al Concessionario ove ha acquistato il veicolo (il Suo Concessionario) descrivendogli il problema occorso e facendogli esaminare il veicolo.

Se l'intervento è reso necessario dall'avvenuto manifestarsi di un difetto originario, il Suo Concessionario provvederà ad effettuare gratuitamente la riparazione o la sostituzione necessaria e nel minor tempo possibile.

CONDIZIONI DI GARANZIA

Esclusioni

Sono esclusi dalla garanzia:

- I deterioramenti derivanti dal mancato rispetto del piano di manutenzione periodica prescritta da SWM.
- I veicoli le cui riparazioni sono state effettuate con ricambi non conformi all'originale.
- I veicoli per cui non è stato eseguito il piano di manutenzione periodica o per i quali i tagliandi non sono stati debitamente timbrati
- I veicoli utilizzati per competizioni/noleggio/uso gravoso fuoristrada.

Parti di consumo ed usura:

La garanzia non copre l'usura ed il deterioramento normale determinata dall'uso del veicolo per i seguenti pezzi:

- Candeles.
- Catena di distribuzione.
- Pastiglie e dischi freno.
- Dischi e masse frizione.
- Pneumatici.
- Lampade e fusibili.
- Cavi di trasmissione e di comando.
- Tubi e tutte le altre parti in gomma.
- Cuscinetti.
- Filtro aria e benzina.
- Catena ed ingranaggi trasmissione secondaria.

Lubrificanti

La garanzia non copre i liquidi: olio ,grasso, acido batteria e liquido di raffreddamento.

Limitazioni

Per tutti i veicoli: la garanzia della BATTERIA, della SELLA e delle PLASTICHE è limitata a 6 mesi.

- La garanzia non copre i costi di manutenzione e di revisione, nè il costo dei pezzi necessari a queste operazioni.
- La garanzia non copre le spese conseguenti alla domanda di garanzia quali: spese addizionali per le comunicazioni, l'eventuale vitto ed alloggio, nè altre spese derivate come compensazioni per il tempo perduto, perdite commerciali, spese di noleggio di veicolo sostitutivo, spese di trasporto.

Nota importante per la validità della garanzia:

- Il carnet di garanzia deve essere conservato con cura e deve essere presentato al concessionario ufficiale SWM ad ogni intervento.
- I tagliandi di revisione devono essere compilati dal concessionario che ha effettuato l'intervento.
- La garanzia può essere trasferita ai proprietari successivi fino alla sua scadenza.
- In caso di passaggio di proprietà, utilizzare il tagliando apposito presente in questo libretto.
- Il produttore si riserva il diritto di apportare delle modifiche e/o migliorie su tutti i suoi modelli senza l'obbligo di effettuare queste modifiche sui veicoli già in circolazione.



A series of horizontal dotted lines spanning the width of the page, providing a guide for writing.

CERTIFICATO DI CONSEGNA

Data:

N° Telaio:

Modello:

N° Motore:

Il motociclo è stato preparato per la consegna eseguendo tutti i controlli e le operazioni di preconsegna previste da SWM MOTORCYCLES S.R.L. e completato di tutti gli eventuali accessori opzionali richiesti dal Cliente. Al Cliente è stato consegnato il presente Libretto di Garanzia ed il Manuale di Uso e Manutenzione e sono stati illustrati i principali dispositivi di guida in dotazione al veicolo.

Timbro e firma del concessionario

L'organizzazione ufficiale di vendita e la società SWM MOTORCYCLES S.R.L., dichiarano che il trattamento dei dati personali dell'acquirente, con riferimento alla Legge n° 675 del 1996 e successive modifiche, può avvenire anche senza necessità del consenso del Cliente, in attuazione dell'obbligo di fornitura del Servizio di Assistenza.

CLIENTE

Nome: _____

Cognome: _____

Indirizzo: _____

Città: _____

CAP: _____

Recapito telefonico: _____

Dichiaro di ricevere oggi il motociclo sopra indicato completo e conforme alle mie aspettative, nonché dichiaro di ricevere il presente Libretto di Garanzia ed il Manuale di Uso e Manutenzione. Autorizzo SWM MOTORCYCLES S.R.L. al trattamento dei miei dati personali ai fini della fornitura del Servizio di Assistenza ai sensi della Legge 675/1996 e successive modifiche.

Firma del cliente

Copia per SWM MOTORCYCLES S.R.L.





Handwriting practice area consisting of 12 horizontal dotted lines.

COMUNICAZIONE DI PASSAGGIO DI PROPRIETÀ

Data: Km:

N° Telaio:

Modello:

N° Motore:

Il sottoscritto: _____

Nome: _____

Cognome: _____

Indirizzo: _____

Città: _____ CAP: _____

Recapito telefonico: _____

Inviare in busta chiusa a: **SWM MOTORCYCLES S.R.L.** Servizio Assistenza Tecnica, Via Nino Bixio, 8 - 21024 Biandronno (VA) - Italy

L'organizzazione ufficiale di vendita e la società SWM MOTORCYCLES S.R.L., dichiarano che il trattamento dei dati personali dell'acquirente, con riferimento alla Legge n° 675 del 1996 e successive modifiche, può avvenire anche senza necessità del consenso del Cliente, in attuazione dell'obbligo di fornitura del Servizio di Assistenza.

CLIENTE

Comunica a SWM MOTORCYCLES S.R.L. che in data odierna ha ceduto la proprietà del veicolo sopraindicato al Signor:

Nome: _____

Cognome: _____

Indirizzo: _____

Città: _____

CAP: _____

Recapito telefonico: _____

consegnandogli il presente Libretto di Garanzia ed il Manuale di Uso e Manutenzione in dotazione.

Copia per SWM MOTORCYCLES S.R.L.





Handwriting practice area consisting of 12 horizontal dotted lines.

Spazio per la conservazione della documentazione fiscale comprovante l'avvenuta esecuzione dei tagliandi di manutenzione previsti.

TAGLIANDO	<input type="text"/>	DATA	<input type="text"/>	Km	<input type="text"/>	Firma del Cliente	<input type="text"/>	Timbro del Concessionario	<input type="text"/>
TAGLIANDO	<input type="text"/>	DATA	<input type="text"/>	Km	<input type="text"/>	Firma del Cliente	<input type="text"/>	Timbro del Concessionario	<input type="text"/>
TAGLIANDO	<input type="text"/>	DATA	<input type="text"/>	Km	<input type="text"/>	Firma del Cliente	<input type="text"/>	Timbro del Concessionario	<input type="text"/>
TAGLIANDO	<input type="text"/>	DATA	<input type="text"/>	Km	<input type="text"/>	Firma del Cliente	<input type="text"/>	Timbro del Concessionario	<input type="text"/>
TAGLIANDO	<input type="text"/>	DATA	<input type="text"/>	Km	<input type="text"/>	Firma del Cliente	<input type="text"/>	Timbro del Concessionario	<input type="text"/>
TAGLIANDO	<input type="text"/>	DATA	<input type="text"/>	Km	<input type="text"/>	Firma del Cliente	<input type="text"/>	Timbro del Concessionario	<input type="text"/>
TAGLIANDO	<input type="text"/>	DATA	<input type="text"/>	Km	<input type="text"/>	Firma del Cliente	<input type="text"/>	Timbro del Concessionario	<input type="text"/>
TAGLIANDO	<input type="text"/>	DATA	<input type="text"/>	Km	<input type="text"/>	Firma del Cliente	<input type="text"/>	Timbro del Concessionario	<input type="text"/>
TAGLIANDO	<input type="text"/>	DATA	<input type="text"/>	Km	<input type="text"/>	Firma del Cliente	<input type="text"/>	Timbro del Concessionario	<input type="text"/>
TAGLIANDO	<input type="text"/>	DATA	<input type="text"/>	Km	<input type="text"/>	Firma del Cliente	<input type="text"/>	Timbro del Concessionario	<input type="text"/>

FISSARE con una graffetta o una pinzatrice la Ricevuta Fiscale o Scontrino Fiscale che attestano l'avvenuta esecuzione dei tagliandi di manutenzione.



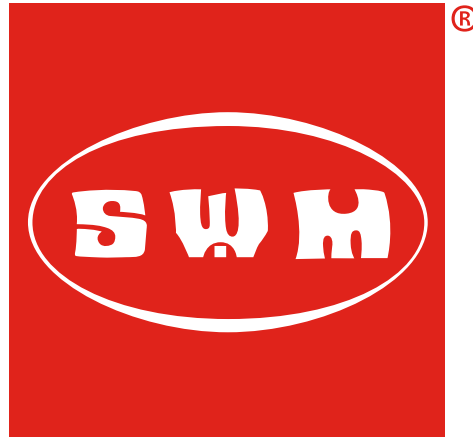

TABLE OF CONTENTS

Scheduled maintenance

programme	page 3
Technical data	page 4
Table for lubrication, supplies	page 5
Preliminary controls	page 6
Control location	page 8
Instructions for motorcycle use	page 9
Starting the motor	page 9
R.H. handlebar commutator	page 9
Left handlebar switch	page 10
Digital instrument, warning lights	page 11
Stopping the motorcycle and the engine . . .	page 16
Stopping the motor in an emergency	page 16
Sidestand	page 17
Steering lock	page 17
Fuses	page 18
Service booklet	page 19
Warranty	page 20

SWM MOTORCYCLES S.R.L. Thank you for choosing a SWM and would like to remind you that to continually deliver top performance in full safety, your SWM requires regular maintenance by the After Sales Service of the authorised SWM dealer network.

Our highly experience technicians have worked to create a top quality vehicle that will ensure you enjoyment and safety long-term.

Nevertheless, we need your collaboration. Carefully read this Use and Maintenance Manual downloadable from the site www.swm-motorcycles.it after registration and have the routine and extraordinary maintenance as well as all the technical operations carried out by specialised personnel of the official SWM Dealer Network.

THE SCHEDULED MAINTENANCE PROGRAMME

SWM MOTORCYCLES S.R.L. has drawn up a scheduled maintenance programme and the pre-delivery operations to guarantee that your vehicle performs at the maximum levels of efficiency, and safety.

You will find the scheduled maintenance plan designed for your motorcycle in the Use and Maintenance Manual downloadable from the site www.swm-motorcycles.it after registration. It is essential that you have your bike serviced at the stated intervals in order to maintain the vehicle's safety and reliability levels.

We remind you that, should your vehicle experience problems as a result of inadequate or incorrect servicing, the repair of the vehicle will not be covered by warranty. SWM MOTORCYCLES S.R.L. may not be held liable for possible injuries suffered by the user of the vehicle as a result of said breakdowns or mechanical failures. All the maintenance Coupons, including the initial ones, are to be paid for, both for materials and for labour. On the contrary, the pre-delivery operations, as set out in the maintenance plan are carried out at the Dealer's free of charge. Any service on the vehicle, both in case of Guarantee Servicing and of any sort of repairs, settings, replacements or other, must be carried out at the approved SWM Dealers' workshops, according to the methods established by SWM MOTORCYCLES S.R.L. Only the fiscal receipt (invoice or till receipt) that will be provided by the Dealer on completion of the scheduled maintenance work provides proof that the service has indeed been carried out.

MAINTENANCE TABLE

SM 500 R E4	SCHEDULE FOR PERIODIC MAINTENANCE				
	SERVICE	SERVICE	SERVICE	SERVICE	SERVICE
	500 km	2,500 km	4,500 km	6,500 km	8,500 km

USE AND MAINTENANCE MANUAL

This Quick Manual contains the basic instructions for proper use of the motorcycle. The complete documentation is contained in the Use and Maintenance Manual downloadable from the site www.swm-motorcycles.it after registration.



TECHNICAL DATA

ENGINE

Type single cylinder, 4 stroke
Cooling liquid with electric fan
Bore 3.81 in.
Stroke 2.67 in.
Displacement 30.56 cu. in.
Compression ratio 12,9:1
Starting electric
(with automatic decompressor)

TIMING SYSTEM

Type double overhead camshaft; 4 valve
Valve clearance (with engine cold)
Intake 0.004 ± 0,006 in.
Exhaust 0.007 ± 0,009 in.

LUBRICATION

Type Dry sump with two oil pump
rotor and cartridge filter

IGNITION

Type Electronic, inductive discharge,
with adjustable advance (digital control)
Spark plug type NGK CR8E
Spark plug gap 0.027 in.

FUEL SYSTEM

Type Electronic injection feed

PRIMARY DRIVE

Drive pinion gear- Clutch ring gear Z 23- Z 63

Transmission ratio 2,739

CLUTCH

Type oil bath multiple disc clutch,
hydraulic control

TRANSMISSION

Type constant mesh gear type

Transmission ratio

1st gear 2,000 (z 28/14)

2nd gear 1,611 (z 29/18)

3rd gear 1,333 (z 24/18)

4th gear 1,086 (z 25/23)

5 th gear 0,920 (z 23/25)

6 th gear 0,814 (z 22/27)

SECONDARY DRIVE

Transmission sprocket-

Rear wheel sprocket. Z 15- Z 42

Transmission ratio 2,800

FRAME

Type single beam, double cradle in steel tubes;
rear frame in light alloy.

FRONT SUSPENSION

Type "Upside-down" telescopic hydraulic
front fork with advanced axle
(adjustable in compression and
rebound stroke); stanchions tubes Ø 1.89 in.

Legs axis stroke 9,84 in.

REAR SUSPENSION

Type progressive with hydraulic single
shock absorber

Wheel stroke 11,41 in.

FRONT BRAKE

Type floating disc Ø 12.59 mm
"Wave" type with hydraulic control
and fixed radial caliper

REAR BRAKE

Type fixed disc, ø 9.45 in. with
hydraulic control and floating caliper

RIMS

Front in light alloy: 3,50x17"

Rear in light alloy 4,25x17"

TIRES	
Front.....	120/70-17"
Rear	150/60x17"
Cold tire pressure	
(front).....	2.0 kg/cm ²
Rider and passenger	
(rear).....	2,2 kg/cm ² rider and passenger

DIMENSION, WEIGHT, CAPACITY	
Wheelbase	57.68 in.
Overall length.....	83.15 in.
Overall width	32.30 in.
Overall height.....	48.03 in.
Saddle height.....	37.01 in.
Minimum ground clearance	11.73 in.
Dry weight	lb. 293.21
Fuel tank capacity (1.58 Imp. Qt./ 1.9 U.S. Qt. reserve included)	1.58 Imp. Gall./ 1.9 U.S. Gall
Coolant capacity	2.0±2.4 Imp. Pints; 2.3±2.7 U.S. Pints

Transmission oil	
Oil and oil filter replacement	Imp. Quarts 1.5, U.S. Quarts 1.8
Oil replacement	Imp. Quarts 1.3, U.S. Quarts 1.6

TABLE FOR LUBRICATION, SUPPLIES

Engine, gearbox and primary drive lubricating oil
MOTUL 7100 TECHNO SYNTHÈSE 5W40

Engine coolant
MOTUL MOTOCOOL EXPERT

Brake system fluid
MOTUL DOT 3&4

Clutch fluid
SAE 10 MINERAL OIL FOR HYDRAULIC CIRCUITS

Grease lubrication
MOTUL GREASE 100

Final drive chain lubrication
MOTUL CHAIN LUBE

Front fork oil
MOTUL FORK OIL LIGHT 5W

Oil for rear shock absorber
MOTUL MOTUL SHOCK OIL FL

Electric contact protection
MOTUL EZ LUBE

EN



PRELIMINARY CONTROLS

A. Engine-transmission oil level

Keeping the motorbike level and upright, check the oil level through the inspection (1) window on the right crankcase. Make sure the level is in between the MIN and MAX notches.

To fill up, remove the filler cap (2).

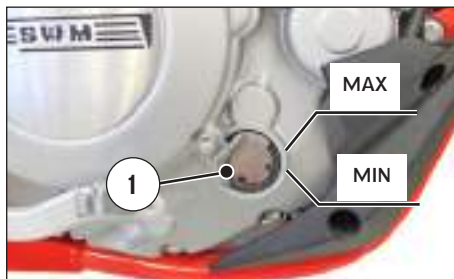

B. Fuel level

Check the level in the tank, top up as needed.

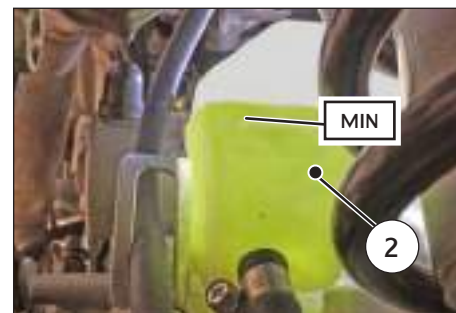
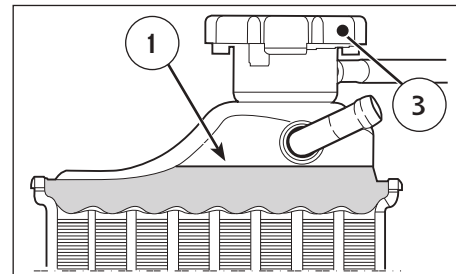

C. Coolant level

Check level (1) in right-hand radiator when engine is cold (place the motorbike fully upright). The coolant The coolant must always be present in the expansion tank (2); its level must always be above the MIN mark indicated in the figure.

If that is not the case, top up through the cap (4). The radiator cap (3) is provided with two locking positions: the first one is for prior discharge of pressure in the cooling system.

WARNING:

Avoid removing radiator cap when engine is hot, as coolant may spout out and cause scalding.

D. Brake fluid level



Front brake

The level of fluid in the pump reservoir must never be below the minimum value indicated on the see-through reservoir (1).

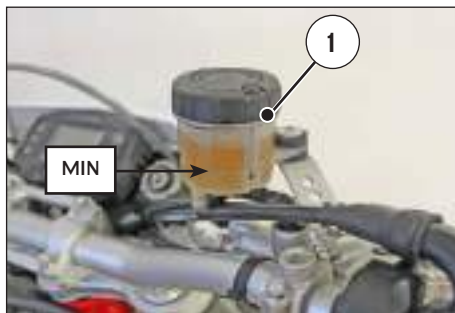

Rear brake

The level must be above the mark (1) indicated in the figure.

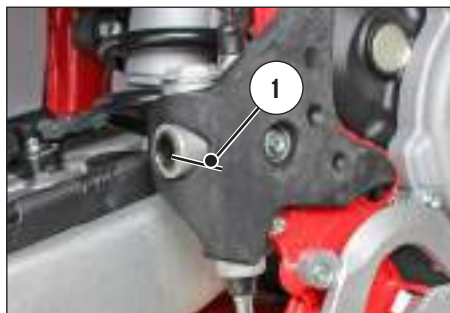

E. Electrical system

Start the motor, as instructed in the section "Instructions for using the motorcycle", and check that the lights, brake light, indicators, warning lights on the dashboard and horn all work correctly.

F. Tyre pressure

Check the tyre pressure, which must correspond to the pressure values provided in the section "Technical data".

CONTROL LOCATION

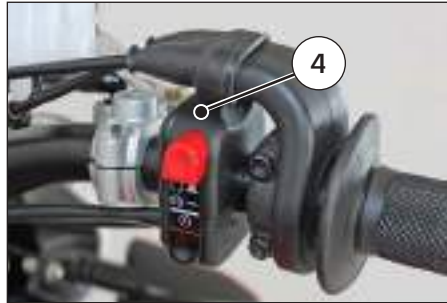
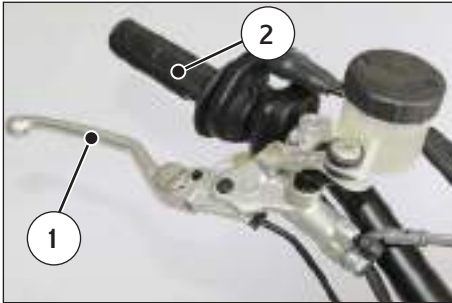

1. Front brake lever
2. Throttle grip
3. Rear brake control pedal
4. Right handlebar switch
5. Digital instrument
6. Ignition switch
7. Left handlebar switch
8. Clutch control lever
9. Gearbox control pedal (to engage first gear, push the lever down, for other gears push it upwards. The "idle" gear is between the first and second gear).

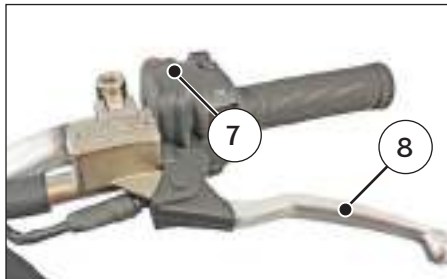

INSTRUCTIONS FOR USING THE MOTORCYCLE

STARTING THE ENGINE

While the engine is cold, i.e., after the motorcycle has not been used for a while or in low ambient temperatures, operate in the following manner:

- 1) Place ignition key (1) to ON position (the buzz that you hear when you turn the key to ON is caused by the fuel pump which puts the feeding system under pressure);
- 2) pull the clutch lever (2);
- 3) position the gearbox pedal (3) in neutral;
- 4) Check that the button (4) is in the out position and press it, followed by the start button (5).
When a cold engine has just been started, do not increase revs, to ensure an adequate oil warm-up and circulation.

NOTE

A safety switch is mounted on the clutch lever's support, which **ONLY** allows the engine to be started with the clutch lever pulled.

With the stand lowered, the bike can only be started with the gear in neutral.

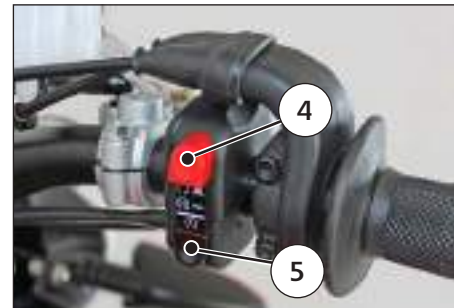
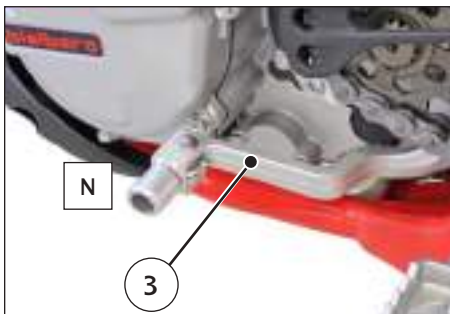
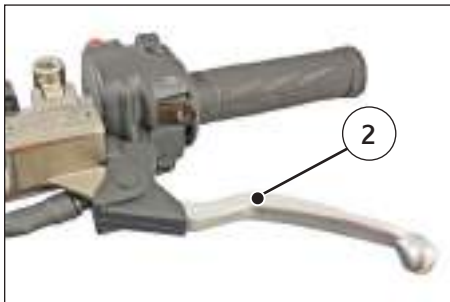

RIGHT HAND HANDLEBAR SWITCH

The right hand handlebar switch contains the following commands:

- 1) Engine start button
- 2) Emergency switch to shut off engine.

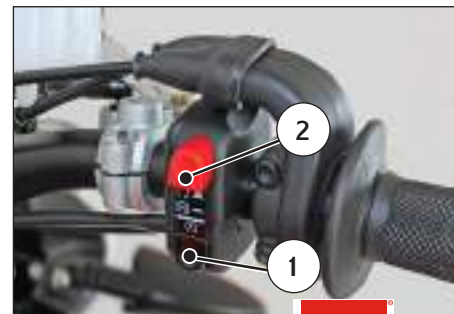

LEFT HAND HANDLEBAR SWITCH

The left hand handlebar switch contains the following commands:

Headlamp (A)

- 1) High beam flasher (automatic turn-off)
- 2) High beam switch
- Low beam switch

Indicators (turning signals) (B), (C)

- 3) Left turn indicator (automatic return)
- Right turn indicator (automatic return)

To deactivate the indicators, press the control level after it has returned to centre.

4) Horn



5) Rear wheel ABS exclusion selector

- The ABS function on the rear wheel can be deactivated for circuit riding.

NOTE



In order to activate or deactivate the ABS function on the rear wheel, the motorcycle must be stationary.

Rear wheel ABS deactivation

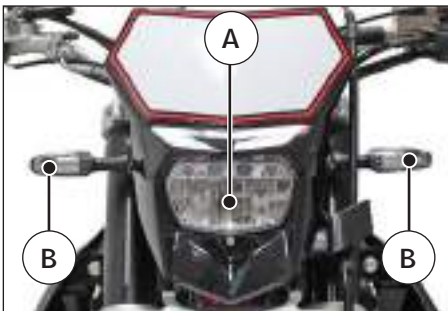
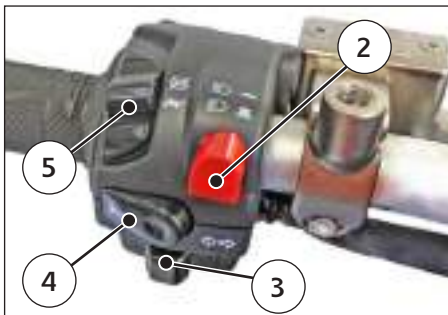
- To deactivate the ABS function on the rear wheel, move the selector (5) towards “” and hold it there for 3 seconds; the “” indicator light on the digital instrument will begin flashing.



Rear wheel ABS activation

- To reactivate the ABS function, move the selector to “” for at least one second; the “” indicator light on the digital instrument will turn off.

NOTE

Each time the ignition key is moved from the “OFF” position to the “ON” position, the ABS system will be automatically reactivated.

IMPORTANT NOTE IN CASE OF COLD START AT LOW TEMPERATURES

It is recommended to briefly warm-up the engine at idle until there is a normal response from the engine when opening the throttle.

In this way, the oil can reach all the surface requiring lubrication and the coolant can reach the temperature required for correct engine function.

Avoid warming up the engine for an excessive period of time.

DIGITAL INSTRUMENT, WARNING LIGHTS

The motorcycle is equipped with a digital instrument with 5 indicator lights: high-beam headlight, engine malfunction, direction indicators, neutral, and ABS.

1) High-beam light (BLUE).

Turns on when the low-beam headlights are activated.

2) Engine malfunction indicator light (ORANGE).

Turns on when the engine is not functioning properly; in this case, it is recommended to visit an SWM service centre as soon as possible.

The indicator light turns off once the malfunction has been resolved.

3) Turning indicator light (GREEN).

Starts flashing when the right or left direction indicator is activated.

4) Neutral warning light (GREEN).

Turns on when the gear shift lever is in the neutral position.

5) ABS warning light (ORANGE).

Starts flashing when the rear wheel's ABS function is deactivated.

Remains on if an ABS system malfunction is detected; in this case, it is recommended to visit an SWM service centre as soon as possible.

The indicator light turns off once the malfunction has been resolved.

NOTE:

- The display check will be carried out for the first few seconds after turning the key; once the check phase has been completed, the instrument will display the last function set.
- When the engine is turned off, the instrument does not show any functions.
- To select instrument functions and reset functions, use the SCROLL button (A)



- The functions, which can be selected in order are as follows:

- 1- SPEED / ODO / FUEL
- 2- SPEED / H / FUEL
- 3- SPEED / CLOCK / FUEL
- 4- SPEED / TRIP 1 / FUEL
- 5- SPEED / STP 1 / FUEL
- 6- SPEED / AVS 1 / FUEL
- 7- SPEED / SPEED MAX / FUEL
- 8- SPEED / TRIP 2 / FUEL
- 9- TRP 2 / CLOCK / FUEL
- 10- SPEED / RPM (engine r.p.m. numerical value) / FUEL

.....

RESERVE FUEL LEVEL INDICATOR

When the fuel inside the tank reaches the reserve level, bar (1), which will begin flashing; in this case, it is recommended to refuel as soon as possible.

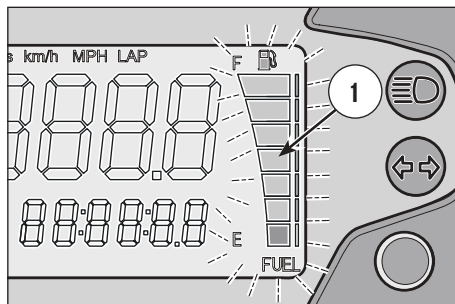

1- SPEED (kmh or mph) / ODO / FUEL (figure 1)

- SPEED: 299 kmh or 299 mph;
- ODO: odometer- maximum value: 99999 km;

To replace kilometers with miles or miles with kilometers proceed as follows:

- 1) set to figure 1, place the ignition key in the OFF position and push the knob SCROLL (A);
- 2) place the ignition key in the ON position while pressing the SCROLL wheel for 3 seconds (A)

To confirm the conversion, the "SET" and the Miles and mph or km and kmh segment will activate for 3 seconds; afterwards the standard function in Fig.1 will reappear.

NOTE

After the previously described operation, the ODO setting will be converted and all other data reset (the H Counter is unchanged).

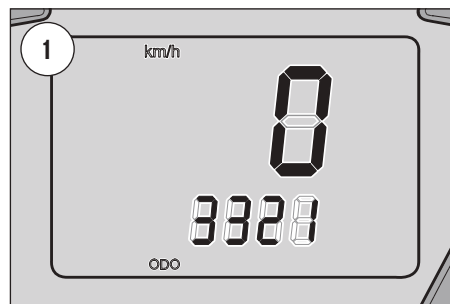

2- SPEED / H / FUEL (figure 2)

- SPEED: 299 kmh or 299 mph;
- H: shows the running hours of the engine (data are saved in permanent memory every 10 minutes). Maximum value: 9999:59.

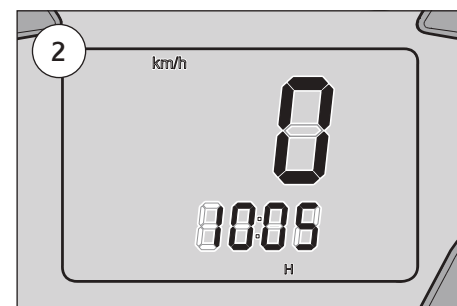

3- SPEED / CLOCK / FUEL (figure 3)

- SPEED: 299 kmh or 299mph;
- CLOCK: Clock- reading from 0:00 to 23:59:59 (the data will be lost after detaching battery);

To set clock, press the SCROLL button (A) for 3 seconds or more to increase the hour; release button and after 3 seconds the minutes can be increased.



4- SPEED / TRIP 1 / FUEL (figure 4)

- SPEED: 299 kmh or 299mph;
- TRIP 1: distance- maximum value: 999.9 km (the data will be lost after detaching battery).

If the STP 1 is set to zero, the functions TRIP 1 and AVS1 will also be set to zero.

The function TRIP 1 is ON together with the function STP 1 (*).

(*): see figure 5

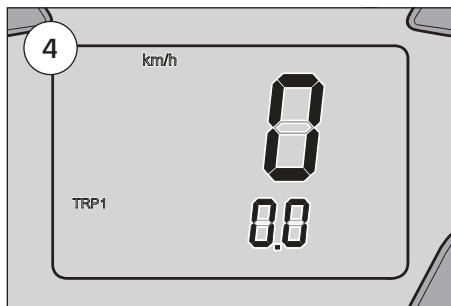

5- SPEED / STP 1 / FUEL (figure 5)

- SPEED: 299 kmh or 299mph;
- STP 1: miles/kilometers covered time
- Reading from 0:00 to 23:59:59 (the data will be lost after detaching battery).

To activate the function STP 1, push the knob SCROLL (A) for more than 3 seconds.

- 1st step: function ON;
- 2nd step: stop counters;
- 3rd step: reset STP 1, TRIP and AVS 1 data;
- 4th step: activate function;
- 5th step: stop counters

.....
and so on

NOTE

STP 1 data + TRIP 1 data = AVS 1 (*).

(*): see figure 6

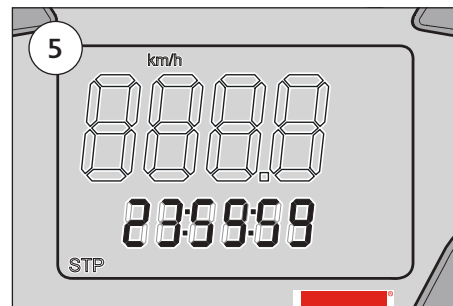

6- SPEED / AVS 1 / FUEL (figure 6)

- SPEED: 299 kmh or 299 mph;
- AVS 1: shows the average speed for vehicle coverage, distance data (TRIP 1) and covered time (STP1) (the data will be lost after detaching battery).

NOTE

Resetting the STP 1 also resets the TRIP 1 and AVS 1 data.

7- SPEED / V MAX / FUEL (figure 7)

- SPEED: m 299 kmh or 299 mph;
- V MAX: Shows the maximum speed reached by the vehicle, in kmh or mph.

Maximum value: 299 kmh or 299 mph. To set to zero V MAX, push the knob SCROLL (A) for more than 3 seconds.



8- SPEED / TRIP 2 / FUEL (figure 8)

- SPEED: 299 kmh or 299 mph;
- TRIP 2: distance- maximum value: 999.9 km/ miles (the data will be lost after detaching battery);

To set TRIP 2 to zero, push the knob SCROLL (A) for more than 3 seconds.

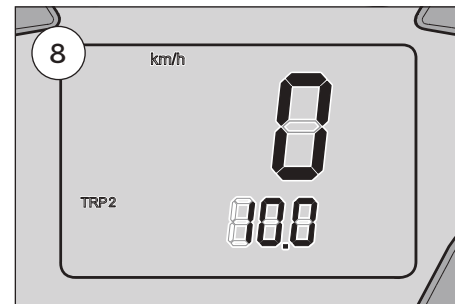
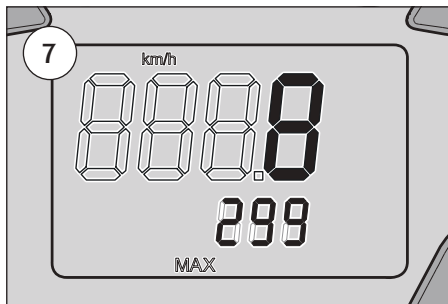
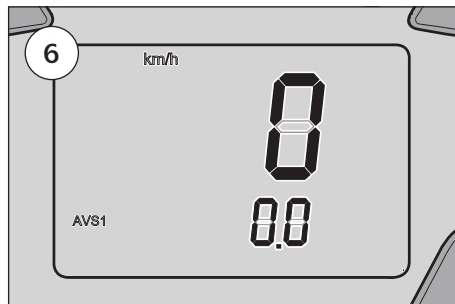

9- TRP 2 / CLOCK / FUEL (figure 9)

- TRIP 2: distance- Max value: 999.9 km / miles (the data will be lost after detaching battery).
To set TRIP 2 to zero, push the knob SCROLL (A) for more than 3 seconds;
- CLOCK: Clock-reading from 0:00 to 23:59:59 (the data will be lost after detaching battery).
To reset the clock, push the knob SCROLL (A) for more than 3 seconds in order to increase the hours; release the knob then, after 3 seconds, it is possible to increase the minutes.

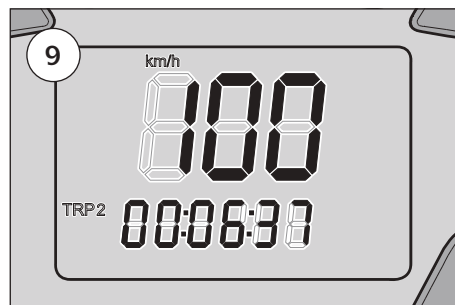

10- SPEED /RPM / FUEL (engine r.p.m. numerical value) (figure 10)

- SPEED: 299 kmh or 299 mph.

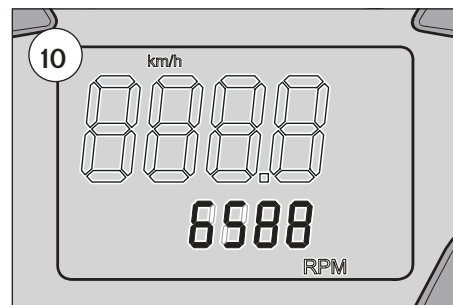

ANTI-LOCK BRAKING SYSTEM - ABS

- This model is equipped with an anti-lock braking system (ABS), which is designed to prevent the wheels' brakes from locking during sudden braking.
- The ABS system does not reduce the braking distance.
Under certain circumstances, the ABS system can increase the braking distances.
 - The ABS system does not engage at speeds of less than 10 km/h.
 - The brake lever and pedal may suffer a slight back-kick when the brakes are engaged. This is normal.
 - Always use the recommended pads and tyres to ensure the ABS system's proper functionality.

STOPPING THE MOTORCYCLE AND THE ENGINE

- Close the throttle (1) completely so that the engine will help slow down the motorcycle.
- Apply both front (2) and rear (3) brakes while downshifting (for fast deceleration, press firmly on both brake pedal and lever).
- When stopped, pull the clutch lever (4) and shift gear lever (5) into the neutral position
- Turn the ignition key (6) to the OFF position (position for removing key).

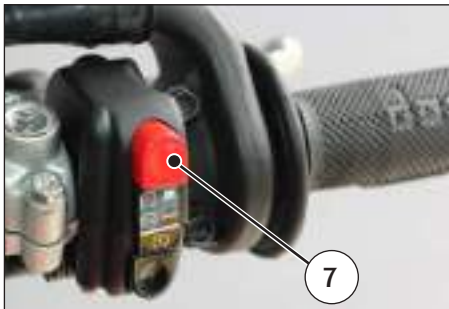

STOPPING THE MOTOR IN AN EMERGENCY

- Press the red button (7) to stop the motor; after use, bring it back to the "out" position.

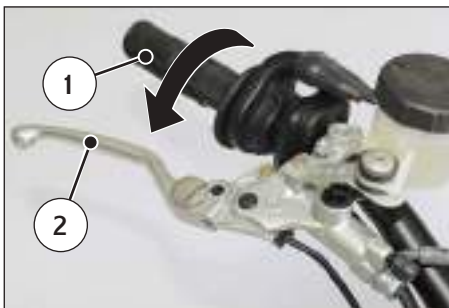

When the bike is off, place it on its side stand.

SIDESTAND

A kickstand (1) is supplied with every motorcycle.

WARNING*: The stand is designed to support the weight of the MOTORCYCLE ONLY. Do not sit on the motorcycle using the stand for support as this could cause structural failure to the stand and could cause serious bodily injury.

WARNING*:

The motorcycle must ONLY be stood on its kickstand AFTER the rider has dismounted. Once the motorbike has been brought from its rest position on the ground into vertical position, the driver has to raise the stand from the lowered to the raised position with his left foot.

WARNING*: A safety sensor (2) is fitted on the motorbike, which allows starting it with the stand lowered and the gear in neutral. If a gear is engaged with the stand lowered, the engine turns off.

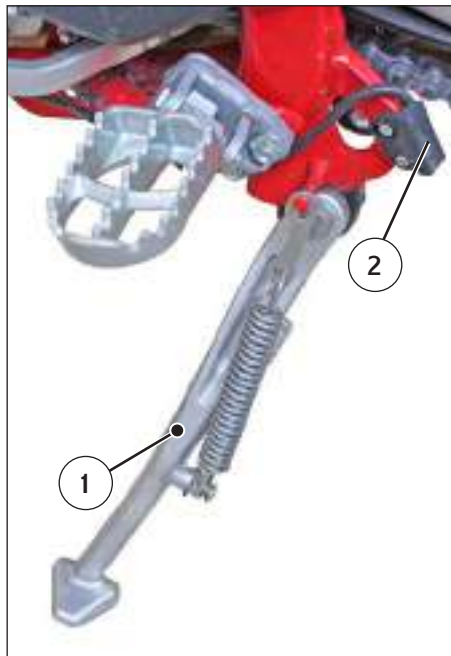

STEERING LOCK

The motorcycle is equipped with a steering lock (1) on the R.H. side of the steering head tube.

To lock it, proceed as follows:

turn the handlebar leftwards, place the key in lock and turn counterclockwise. Push the key inwards (if necessary, turn to and from). Turn the key clockwise and remove it from the lock.

To unlock the steering lock, reverse the above procedure.

WARNING*: Do not turn the handlebar while the key is in the steering lock, to avoid breaking the key.

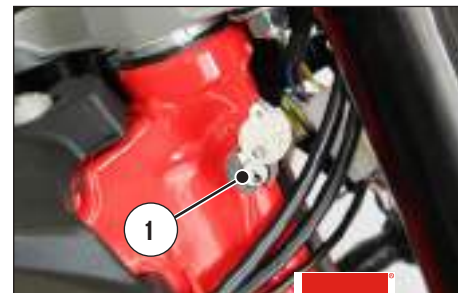

FUSES

Fuse malfunction could cause problems for the motorcycle. In order to access the fuses, do the following:

Remove the saddle (1) after turning the rear fastening pin (2) anticlockwise.

Unhook and lift the lid (3) from the fuse box (4).

REF.	FUSE NO.	UNIT	CAPACITY	COMPONENTS
5	Fuse 1	ABS	15A	ABS control unit
6	Fuse 2	ABS	10A	ABS pump
7	Fuse 3	ABS	5A	12V Locked with key
8	Fuse 4	POWER	15A	POWER RELAY <ul style="list-style-type: none"> - Injector - Coil - Gas pump - Lambda Probe Heater - Canister Valve
9	Fuse 5	MAIN	15A	ECU POWER PLUG DASHBOARD MAIN SWITCH <ul style="list-style-type: none"> - Dc relay - Power relay - Fan relay - Stand Support - Dashboard - RH Control - Contactor
10	Fuse 6	DC	20A	MAIN SWITCH <ul style="list-style-type: none"> - Position lights - Horn - Gas signal conditioning module DC RELAY (POW) <ul style="list-style-type: none"> - Head light - Brakes - Blinker FAN RELAY (POW) <ul style="list-style-type: none"> - Fan
11	Fuse 7	NC	-	

To prevent short circuits, turn the On/Off switch to OFF, BEFORE working on the fuses.

- Do not use fuses with a different capacity from the original one.







Warranty and service booklet



THE CONTENT OF THE WARRANTY

Your new bike is guaranteed free from original defects in compliance with **EC Rule 99/44**.

The warranty consists of replacing or repairing the vehicle or components which may show manufacturing defects or defects that existed before delivery to the owner, all free of charge.

The warranty is valid only if your vehicle has been subjected to the recommended maintenance programme and if all the service coupons have correctly been stamped.

We remind you that the warranty does not apply in the event that the vehicle is driven in motorbike races, as this is a use that differs and is incompatible with the use for which your vehicle has been specifically developed.

Please remember that, as per law requirements, the warranty in question is provided directly by your SWM dealer, who you should always contact for any needs.

If your SWM Dealer could not fulfil your needs in a reasonable time or should it be more convenient to you, we invite you to ask at any other SWM Dealer, who will be pleased to put himself at your service.

THE ACTIVATION OF THE WARRANTY

Your vehicle is covered by warranty against original defects from the time of delivery to you by your SWM Dealer.

When you receive your SWM, please sign together with the dealer the vehicle Delivery Certificate included in this manual.

WHAT TO DO IN THE EVENT A REPAIR IS REQUIRED UNDER WARRANTY

In the unlikely event that your motorcycle requires an unscheduled repair and/or replacement as a result of an original defect during the warranty period, we advise you to contact the Dealer where you bought the motorcycle at once, explain the problem that has arisen and allow him to inspect the motorcycle.

We remind you to bring this Handbook with you, so that the Dealer may verify the delivery date of the vehicle.

Should any repairs be required due to an original or manufacturing defect, your Dealer will repair or replace the part free of charge, in the shortest possible time.

CONDITIONS OF WARRANTY

Exclusions

The warranty does not cover:

- Deterioration resulting from failure to comply with the periodic maintenance plan prescribed by SWM.
- Vehicles repaired using non-original spare parts.
- Vehicles that were not subjected to the periodic maintenance plan or for which the service coupons have not duly been stamped.
- Vehicles used for competitions/rental/off-road heavy duty.

Consumables and parts subject to wear:

The warranty does not cover wear and normal deterioration from use of the vehicle for the following parts:

- Spark plugs.
- Transmission chain.
- Brake pads and discs.
- Clutch discs and bodies.
- Tyres.
- Bulbs and fuses.
- Transmission and drive cables.
- Tubes and all other rubber parts.
- Bearings.
- Air and fuel filters.
- Secondary transmission chain and gears.

Lubricants

The warranty does not cover fluids: oil, grease, battery acid and coolant.

Limitations

For all vehicles: the warranty on the BATTERY, SADDLE and PLASTIC PARTS is limited to 6 months.

- The warranty does not cover the maintenance and service costs nor the cost of the parts required for these operations.
- The warranty does not cover expenses resulting from filing a warranty claim: additional expenses for communications, any board and lodging nor other related expenses, such as compensation for lost time, commercial losses, replacement vehicle rental expenses, transport expenses.

Important note for validity of the warranty:

- The warranty booklet must be carefully kept and presented to the official SWM dealer every time the vehicle is brought in for service
- The service coupons must be filled in by the dealer that serviced the vehicle.
- The warranty may be transferred to subsequent owners until its expiry.
- In the event of change of ownership, use the dedicated coupon included in the warranty booklet.
- The manufacturer reserves the right to make modifications and/or improvements to all its models without any obligation to make such modifications on vehicles already in circulation.





Handwriting practice area consisting of 12 horizontal dotted lines.

DELIVERY CERTIFICATE

Date:

Frame no.:

Model:

Engine no.:

The motorcycle has been made ready for delivery by performing all of the checks and pre-delivery actions as provided for by SWM MOTORCYCLES S.R.L., and fitted out with all the possible optional parts as requested by the Buyer.

The Buyer has been provided with this Warranty Booklet and the Use and Maintenance Manual and has received an explanation of the main drive system parts that the vehicle has been fitted with.

Dealer's stamp and signature

SWM MOTORCYCLES S.R.L. and its official sales organization state that the personal details of the purchaser, in accordance with the Law 675/1996 and later amendments, may take place without the Customer's consent, as implementation of obligations to provide Post-sales Service.

CUSTOMER

Name: _____

Surname: _____

Address: _____

Town or City: _____

Postal Code: _____

Telephone no: _____

I hereby declare that I have today accepted delivery of the motorcycle as described above, equipped and fully compliant with my expectations. I also declare that I have received the herein Warranty Booklet and Use and Maintenance Manual. I hereby authorise SWM MOTORCYCLES S.R.L. to process my personal data for provision of Post-Sales Service, pursuant to the Law 675/1996 and later amendments.

Customer's signature

Copy for SWM MOTORCYCLES S.R.L.





Handwriting practice area consisting of 12 horizontal dotted lines.

NOTICE OF TRANSFER OF OWNERSHIP

Date: Km/Ml:

Frame no.:

Model:

Engine no.:

I, the undersigned: _____

Name: _____

Surname: _____

Address: _____

Town or City: _____ Postal Code: _____

Telephone no: _____

Mail in a closed envelope to: **SWM MOTORCYCLES S.R.L.** Servizio Assistenza Tecnica, Via Nino Bixio, 8 - 21024 Biandronno (VA) - Italy

SWM MOTORCYCLES S.R.L. and its official sales organization state that the personal details of the purchaser, in accordance with the Law 675/1996 and later amendments, may take place without the Customer's consent, as implementation of obligations to provide Post-sales Service.

CUSTOMER

I inform SWM MOTORCYCLES S.R.L. that today I have transferred the property of the vehicle to Mr.

Name: _____

Surname: _____

Address: _____

Town or City: _____

Postal Code: _____

Telephone no: _____

and I have handed over to him this Warranty Handbook and the Use and Maintenance Manual supplied with the bike.

Copy for SWM MOTORCYCLES S.R.L.

EN





Handwriting practice area consisting of 12 horizontal dotted lines.

Space reserved for storing fiscal documents proving that scheduled maintenance services have been carried out.

SERVICE	<input type="text"/>	DATE	<input type="text"/>	Km/MI	<input type="text"/>	Customer's signature	<input type="text"/>	Dealer's Stamp	<input type="text"/>
SERVICE	<input type="text"/>	DATE	<input type="text"/>	Km/MI	<input type="text"/>	Customer's signature	<input type="text"/>	Dealer's Stamp	<input type="text"/>
SERVICE	<input type="text"/>	DATE	<input type="text"/>	Km/MI	<input type="text"/>	Customer's signature	<input type="text"/>	Dealer's Stamp	<input type="text"/>
SERVICE	<input type="text"/>	DATE	<input type="text"/>	Km/MI	<input type="text"/>	Customer's signature	<input type="text"/>	Dealer's Stamp	<input type="text"/>
SERVICE	<input type="text"/>	DATE	<input type="text"/>	Km/MI	<input type="text"/>	Customer's signature	<input type="text"/>	Dealer's Stamp	<input type="text"/>
SERVICE	<input type="text"/>	DATE	<input type="text"/>	Km/MI	<input type="text"/>	Customer's signature	<input type="text"/>	Dealer's Stamp	<input type="text"/>
SERVICE	<input type="text"/>	DATE	<input type="text"/>	Km/MI	<input type="text"/>	Customer's signature	<input type="text"/>	Dealer's Stamp	<input type="text"/>
SERVICE	<input type="text"/>	DATE	<input type="text"/>	Km/MI	<input type="text"/>	Customer's signature	<input type="text"/>	Dealer's Stamp	<input type="text"/>
SERVICE	<input type="text"/>	DATE	<input type="text"/>	Km/MI	<input type="text"/>	Customer's signature	<input type="text"/>	Dealer's Stamp	<input type="text"/>
SERVICE	<input type="text"/>	DATE	<input type="text"/>	Km/MI	<input type="text"/>	Customer's signature	<input type="text"/>	Dealer's Stamp	<input type="text"/>

EN

PIN or staple the Fiscal Receipt or the Fiscal Ticket proving the warranty services do have been performed.





Handwriting practice area consisting of 12 horizontal dotted lines.



FRANÇAIS



RESUME

Plan d'entretien programmé	page 3
Données techniques	page 4
Tableau de graissage, ravitaillements	page 5
Contrôles préliminaires	page 6
Position des commandes	page 8
Mode d'emploi de la moto	page 9
Démarrage du moteur	page 9
Commutateur droit sur le guidon	page 9
Commutateur gauche sur le guidon	page 10
Instrument numérique, voyants	page 11
Arrêt du motocycle et du moteur	page 16
Arrêt du moteur en cas d'urgence	page 16
Béquille latérale	page 17
Bloc de direction	page 17
Fusibles	page 18
Livret de service	page 19
Garantie	page 20

SWM MOTORCYCLES S.R.L. vous remercie de votre choix et vous rappelle que le maintien de performances adéquates et de conditions de sécurité optimales requiert un entretien rigoureux de votre moto par le Service d'assistance technique que tous nos concessionnaires garantissent.

Nos techniciens se sont efforcés de réaliser un véhicule de qualité, fruit de longues expériences, pour vous assurer le plaisir d'une conduite en toute sécurité dans le temps.

Votre collaboration est nécessaire : nous vous recommandons de lire attentivement le manuel d'utilisation et d'entretien à télécharger sur le site www.swm-motorcycles.it après enregistrement et de confier exclusivement les opérations de maintenance ordinaires et exceptionnelles ainsi que les interventions techniques au personnel spécialisé du réseau de concessionnaires officiels SWM.

LE PLAN D'ENTRETIEN PROGRAMMÉ

SWM MOTORCYCLES S.R.L. a défini le plan d'entretien programmé et la procédure de pré-livraison afin de garantir à votre moto les plus hauts niveaux d'efficacité, de performance et de sécurité de fonctionnement. Vous trouverez le calendrier d'entretien programmé étudié spécialement pour votre moto dans le manuel d'utilisation et d'entretien à télécharger sur le site www.swm-motorcycles.it après enregistrement. L'exécution des révisions, dont la fréquence est reportée ci-contre, est absolument nécessaire afin de maintenir le niveau de sécurité et de fiabilité du véhicule constant. Nous vous rappelons que, au cas où votre véhicule serait victime de pannes ou de dysfonctionnements dus à la non-réalisation des contrôles d'entretien prévus par la garantie, la réparation du véhicule ne sera pas couverte par la garantie et SWM MOTORCYCLES S.R.L. ne pourra pas être tenue pour responsable d'un quelconque préjudice supporté par l'utilisateur du véhicule découlant des pannes ou des dysfonctionnements susmentionnés.

Tous les contrôles d'entretien, y compris le contrôle initial, sont payants au niveau du matériel et de la main d'œuvre. Les services de pré-livraison mentionnés dans le plan d'entretien sont à l'inverse exécutés gratuitement par votre concessionnaire. Toute intervention sur le véhicule, qu'il s'agisse des contrôles d'entretien en garantie ou de n'importe quel autre service de réparation, mise au point, remplacement ou autre, doit être obligatoirement effectué dans les garages agréés des concessionnaires

SWM selon les modalités établies par SWM MOTORCYCLES S.R.L. Seul le reçu fiscal (facture ou ticket) qui vous sera remis par le concessionnaire à l'issue du service d'entretien programmé constituera la preuve que les contrôles ont bien été effectués.

TABLEAU D'ENTRETIEN

SM 500 R E4	PLAN D'ENTRETIEN PROGRAMME				
	RÉVISION	RÉVISION	RÉVISION	RÉVISION	RÉVISION
	500 Km	2500 Km	4500 Km	6500 Km	8500 Km

MANUEL D'UTILISATION ET D'ENTRETIEN

Ce Manuel est un guide rapide qui donne les consignes de base pour l'utilisation de la moto. La documentation complète se trouve sur le Manuel d'utilisation et d'entretien à télécharger sur le site www.swm-motorcycles.it après enregistrement.



DONNÉES TECHNIQUES

MOTEUR

Type..... un cylindre à 4 temps
Refroidissement liquide, avec electro-ventilateur
Alésage..... mm 97
Course..... mm 67,8
Cylindrée.....cm³ 501
Rapport volumétrique..... 12,9:1
Démarrage..... électrique
(avec dispositif de décompression automatique)

DISTRIBUTION

Type..... double arbre à cames en tête; 4 soupapes
Jeu des soupapes (à moteur froid)
Admission..... 0,10 ÷ 0,15 mm
Echappement..... 0,2 ÷ 0,25 mm

LUBRIFICATION

Type..... carter sec avec double pompe
à lobes et cartouche filtre

ALLUMAGE

Type..... Electronique à décharge inductive
avec avance variable à contrôle digital
Bougie type.....NGK CR8E
Distance électrodes bougie.....0,7 mm

ALIMENTATION

Type..... injection électronique

TRANSMISSION PRINCIPAL

Pignon moteur - Couronne embrayage Z 23- Z 63
Rapport de transmission 2,739

EMBRAYAGE

Type..... multidisque à bain d'huile
avec commande hydraulique

BOITE DE VITESSE

Type..... avec engrenages en prise constante
Rapports de transmission
1ère vitesse 2,000 (z 28/14)
2ème vitesse 1,611 (z 29/18)
3ème vitesse 1,333 (z 24/18)
4ème vitesse 1,086 (z 25/23)
5ème vitesse 0,920 (z 23/25)
6ème vitesse..... 0,814 (z 22/27)

TRANSMISSION SECONDAIRE

Pignon sortie boîte de vitesse-
Couronne sur la roue..... Z 15- Z 42
Rapport de transmission 2,800

CADRE

Type.....monopoutre, double berceau, en tube acier ;
châssis arrière en alliage léger.

SUSPENSION AVANT

Type fourche téléhydraulique à tiges
renversées et tourillon avancé
(réglable en compression et extension);
tiges ø 48 mm

Levée sur l'axe jambes 250 mm

SUSPENSION ARRIERE

Type..... progressive avec monoamortisseur
hydraulique

Levée roue 290 mm

FREIN AVANT

Type à disque flottant ø 320 mm de type "Wave"
avec commande hydraulique à étrier fixe radial

FREIN ARRIERE

Type..... à disque fixe ø240 mm
avec commande hydraulique et étrier flottant

JANTES

Avant en alliage léger: 3,50x17"
Arrière..... en alliage léger: 4,25x17"

PNEUS

Avant 120/70-17"

Arrière 150/60x17"

Pression de gonflage a froid
(avant) 2,0 kg/cm²

Conducteur et passager
(arrière) 2,2 kg/cm² conducteur et passager

DIMENSIONS, POIDS, CAPACITE

Empattement mm 1465

Longueur totale mm 2112

Largeur maxi mm 820

Hauteur maxi mm 1220

Hauteur selle mm 950

Garde au sol mini mm 298

Poids net à sec kg 133

Contenance réservoir d'essence
(comprise une réserve, de l 1,8) l 7,2

Liquide circuit de refroidissement l 1,1±1,3

Huile carter

Vidange huile et changement du filtre l 1,7

Vidange huile l 1,5

TABLEAU DE GRAISSAGE, RAVITAILLEMENTS

Huile de graissage du moteur, boîte de vitesses,
transmission primaire

MOTUL 7100 TECHNOSYNTHESE 5W40

Liquide du réfrigérant moteur

MOTUL MOTOCOOL EXPERT

Liquide du système de freinage

MOTUL DOT 3&4

Liquide de l'embrayage

HUILE MINÉRALE SAE 10 POUR CIRCUITS
HYDRAULIQUES

Lubrification par graisse

MOTUL GREASE 100

Lubrification de la chaîne de transmission secondaire

MOTUL CHAIN LUBE

Huile fourche avant

MOTUL FORK OIL LIGHT 5W

Huile pour l'amortisseur arrière

MOTUL FMOTUL SHOCK OIL FL

Protection contacts électriques

MOTUL EZ LUBE

CONTROLES PRELIMINAIRES

A. Niveau d'huile moteur-transmission

En mettant la moto sur une surface plane et en position verticale, contrôler le niveau d'huile à travers le hublot d'inspection (1) situé sur le carter droit du moteur. Vérifier que le niveau est compris entre les deux repères MIN et MAX.

Pour effectuer la mise à niveau, ôter le bouchon de remplissage (2).

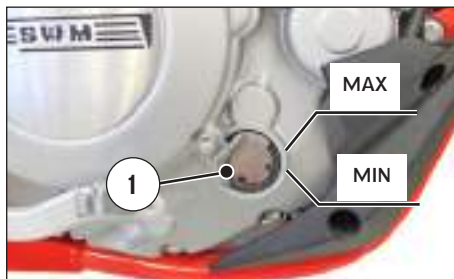

B. Niveau de carburant

Vérifier le niveau dans le réservoir et remplir si nécessaire.

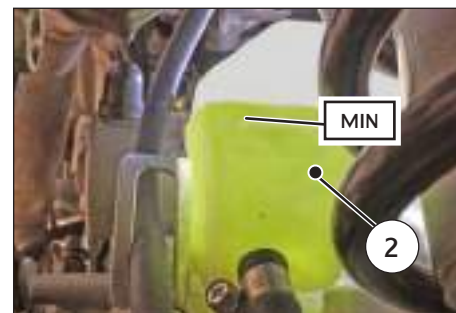
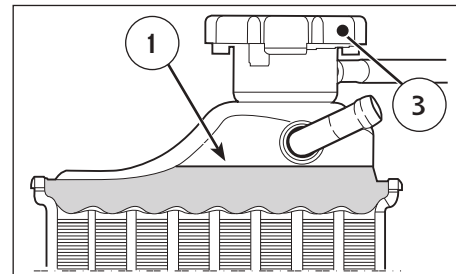

C. Niveau du liquide de refroidissement

Contrôler le niveau (1) dans le radiateur droit avec le moteur froid et la moto en position verticale. Le réfrigérant doit être à 10 mm au-dessus des éléments. Le liquide de refroidissement doit toujours être présent même dans le vase d'expansion (2) ; le niveau doit toujours être supérieur à l'encoche MIN indiquée sur la figure.

Dans le cas contraire, remettre à niveau par le bouchon (4).

Le bouchon (3) du radiateur est muni de deux crans de verrouillage, le premier servant au déchargement préventif de la pression dans le circuit de refroidissement.

ATTENTION:

Ne jamais enlever le bouchon (3) du radiateur lorsque le moteur est chaud, car le liquide pourrait se déverser et provoquer des brûlures.



D. Niveau de liquide des freins

Frein avant

Le niveau du fluide dans le réservoir de la pompe ne doit jamais se trouver en dessous de la valeur minimale indiquée sur le réservoir transparent (1).



Frein arrière

Le niveau doit se trouver au-dessus de l'encoche (1) indiquée sur la figure.

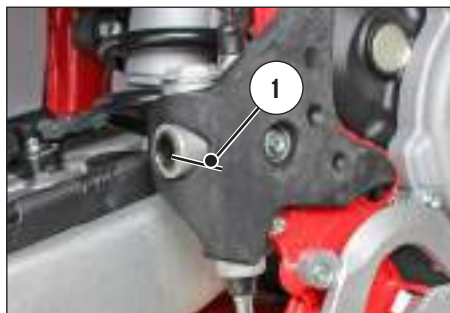

E. Circuit électrique

Démarrer le moteur suivant les indications du paragraphe « Instructions pour l'utilisation de la moto » et contrôler que les feux, les feux d'arrêt, les clignotants, les voyants du tableau de bord et le signal acoustique fonctionnent parfaitement.

F. Pression des pneus

Vérifier la pression des pneus qui doit correspondre aux indications du paragraphe « Données techniques ».

EMPLACEMENT DES COMMANDES

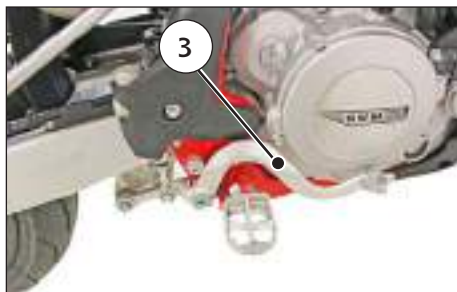
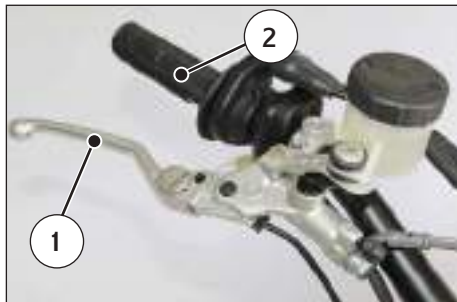

1. Levier commande frein avant
2. Poignée de gaz
3. Pédale de commande frein arrière
4. Commutateur droit
5. Afficheur
6. Interrupteur d'allumage
7. Commutateur gauche
8. Levier de commande embrayage
9. Pédale de commande du levier de vitesses (pour enclencher la première vitesse, pousser le levier vers le bas ; pour toutes les autres vitesses, pousser vers le haut. La position de « point mort » se trouve entre la première et la deuxième vitesse).

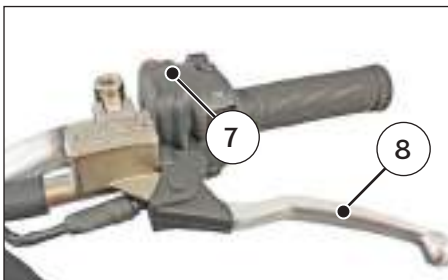

INSTRUCTIONS POUR L'UTILISATION DE LA MOTO

DÉMARRAGE DU MOTEUR

A moteur froid, à savoir après un arrêt prolongé de la moto ou si la température ambiante est basse, procéder comme suit :

- 1) amener la clé (1) de l'interrupteur d'allumage en position ON (le ronflement que l'on entend en tournant la clé sur ON est dû à la pompe à carburant qui met le circuit d'alimentation sous pression) ;
- 2) tirer le levier (2) de l'embrayage ;
- 3) Placez la pédale (3) de la boîte de vitesses au point mort ;
- 4) contrôler si le bouton (4) est en position relâchée, puis appuyer sur le bouton de démarrage (5). Ne pas faire fonctionner le moteur froid à plein régime pour que l'huile puisse chauffer et circuler dans tous les endroits qui doivent être graissés.

NOTE

Sur le support du levier d'embrayage se trouve un interrupteur de sécurité qui permet d'effectuer le démarrage UNIQUEMENT avec le levier d'embrayage tiré.

Avec la béquille abaissée, il est possible de démarrer la moto uniquement au point mort.

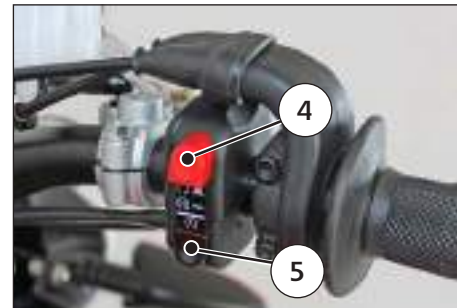
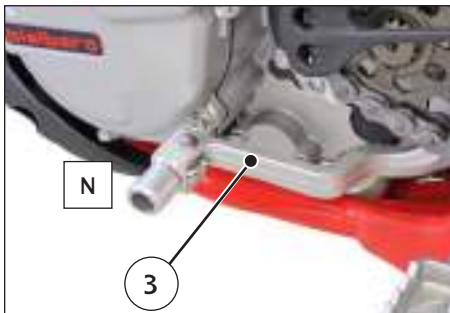
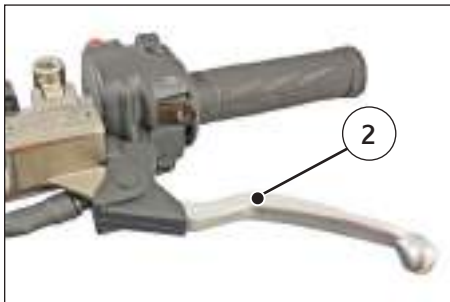

COMMUTATEUR DROIT SUR LE GUIDON

Le commutateur droit a les fonctions suivantes:

- 1) Bouton de démarrage du moteur
- 2) Interrupteur d'arrêt d'URGENCE du moteur.

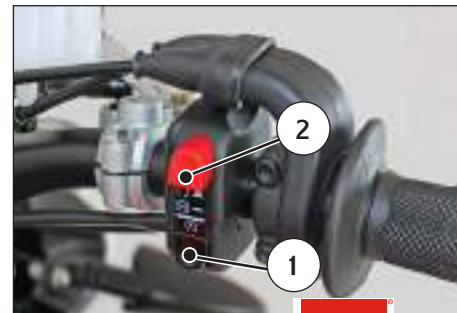

COMMUTATEUR GAUCHE SUR LE GUIDON

Le commutateur gauche a les fonctions suivantes:

Projecteur (A)

- 1) Appel de phares (retour automatique)
- 2) Commande de sélection du feu de route
Commande de sélection du feu de croisement

Indicateurs de direction (B), (C)

- 3) Activation des indicateurs de direction gauches (retour automatique)
Activation des indicateurs de direction droits (retour automatique)
Pour désactiver l'indicateur, appuyer sur le levier de commande après son retour au centre.

4) Avertisseur acoustique

5) Sélecteur d'exclusion d'ABS de roue arrière

- La fonction ABS sur la roue arrière peut être désactivée pour la conduite en piste.

REMARQUE

Pour activer ou désactiver la fonction ABS sur la roue arrière, la moto doit être à l'arrêt.

Désactivation d'ABS de la roue arrière

- En mettant le sélecteur (5) vers "ABS" et en maintenant pendant 3 secondes, le système ABS est désactivé de la roue arrière ; sur l'instrument numérique le voyant "ABS" s'allume en clignotant.

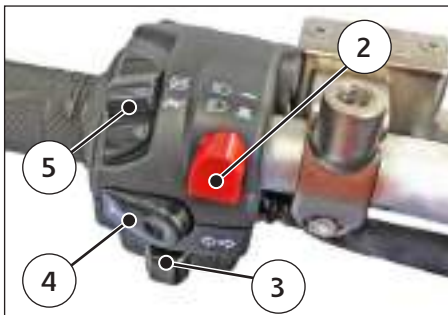

Activation d'ABS de la roue arrière

- Pour réactiver l'ABS déplacez le sélecteur sur "ABS" pendant au moins une seconde ; le voyant "ABS" sur l'instrument numérique s'éteint.

REMARQUE

Chaque fois que la clé de contact est déplacée de la position « OFF » à la position « ON », le système ABS se réinstalle automatiquement tout seul.

NOTE IMPORTANTE EN CAS DE DEMARRAGE A FROID A BASSE TEMPERATURE

Il est recommandé d'effectuer un court réchauffage jusqu'à ce que le moteur donne une réponse normale aux ouvertures de la commande à gaz. Ainsi, l'huile, en circulant, atteindra tous les points qui requiert une lubrification et le liquide de refroidissement arrivera à la température nécessaire au fonctionnement correct du moteur. Éviter d'effectuer un réchauffage trop prolongé du moteur.

AFFICHEUR NUMERIQUE, VOYANTS

La moto est équipée d'un instrument numérique sur lequel sont également montés cinq voyants : feux de route, dysfonctionnement du moteur, clignotants, neutre et témoin ABS.

1) Feu de route (BLEU).

S'allume lorsque les feux de croisement sont allumés.

2) Voyant défaillance moteur (ORANGE).

S'allume lorsque le moteur ne fonctionne pas correctement ; veuillez contacter le centre de service SWM dès que possible.

Une fois la défaillance résolue, le témoin s'éteint.

3) Indicateur de direction (VERT).

S'allume en clignotant lorsque l'indicateur de direction droit ou gauche est activé.

4) Point mort (VERT).

S'allume lorsque le levier de vitesses est au point mort.

5) Voyant ABS (ORANGE).

S'allume en clignotant lorsque la fonction ABS sur la roue arrière est désactivée.

S'allume en cas de défaillance du système ABS ; veuillez contacter le centre de service SWM dès que possible.

Une fois la défaillance résolue, le témoin s'éteint.

NOTES

- Après avoir tourné la clé de contact, pendant les premières secondes, l'affichage est vérifié ; Lorsque la phase d'autodiagnostic est terminée, l'instrument affiche la dernière fonction définie.
- A chaque arrêt du moteur, l'afficheur cesse de visualiser les fonctions.
- Le passage d'une fonction à l'autre et la réinitialisation correspondante s'effectuent à l'aide de la touche SCROLL (défilement) (A) .



- Les fonctions, qui peuvent être sélectionnées dans l'ordre, sont les suivantes.

- 1- SPEED / ODO / FUEL
- 2- SPEED / H / FUEL
- 3- SPEED / HORLOGE / FUEL
- 4- SPEED / TRIP 1 / FUEL
- 5- SPEED / STP 1 / FUEL
- 6- SPEED / AVS 1 / FUEL
- 7- SPEED / SPEED MAX / FUEL
- 8- SPEED / TRIP 2 / FUEL
- 9- TRP 2 / HORLOGE / FUEL
- 10- SPEED / RPM (Indication numérique) / FUEL

.....

INDICATEUR DE RÉSERVE DE CARBURANT

Lorsque le niveau du carburant à l'intérieur du réservoir atteint le niveau de réserve, la barre (1) s'éclaire en clignotant ; faire le plein de carburant le plus vite possible.

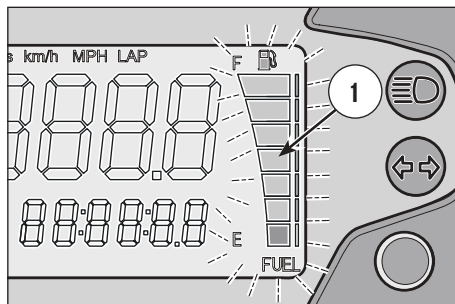

1- SPEED (kmh ou mph) / ODO / FUEL (figure 1)

- SPEED: vitesse du véhicule - Indication max: 299 kmh ou 299 mph
- ODO: odomètre - Indication max: 99999 km

Pour passer des Km aux miles ou des miles aux Km, procéder comme suit :

- 1) regarder la figure 1, amener la clé de contact en position OFF et appuyer sur le bouton SCROLL (A).
- 2) amener la clé de contact en position ON tout en maintenant le bouton SCROLL (A) enfoncé pendant 3 secondes.

Pour valider la conversion, les fonctions «SET» et miles/kmh ou km/kmh s'activeront pendant 3 secondes avant de revenir aux fonctions standard de la figure 1.

NOTE

Au terme de l'opération décrite, la donnée ODO sera convertie et toutes les autres données seront réinitialisées (le compteur H reste inchangé).

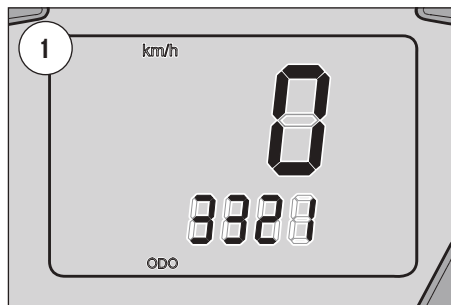

2- SPEED / H / FUEL (figure 2)

- SPEED: vitesse du véhicule - Indication max: 299 kmh ou 299 mph;
- H: indique les heures de fonctionnement du moteur (cette donnée est stockée en mémoire permanente toutes les 10 minutes)
- Indication max: 9999:59.

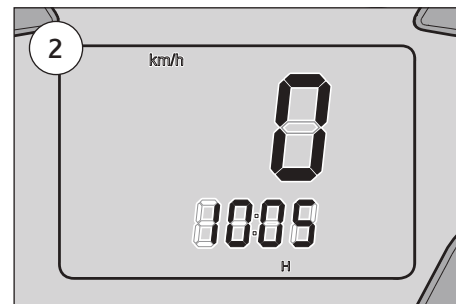

3- SPEED / CLOCK / FUEL (figure 3)

- SPEED: vitesse du véhicule - Indication max: 299 kmh ou 299 mph;
- CLOCK: horloge - Indication de 0:00 à 23:59:59 (la donnée sera perdue dès que la batterie sera débranchée).

Pour régler l'horloge, appuyer sur le bouton SCROLL (A) pendant plus de 3 secondes pour augmenter les heures;

après avoir relâché le bouton, laisser s'écouler 3 secondes avant de pouvoir augmenter les minutes ;

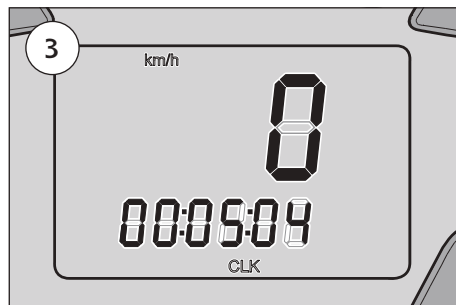

4- SPEED / TRIP 1 / FUEL (figure 4)

- SPEED: vitesse du véhicule - Indication max: 299 kmh ou 299mph;
- TRIP 1: distance- Indication max: 999, 9 km (la donnée sera perdue dès que la batterie sera débranchée).

La réinitialisation de STP 1 comporte également celle des données TRIP 1 et AVS 1.

TRIP 1 et STP 1(*) sont activés simultanément.

(*): voir figure 5

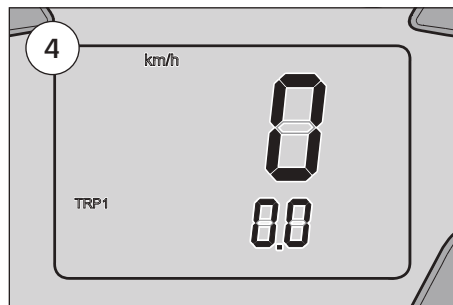

5- SPEED / STP 1 / FUEL (figure 5)

- SPEED: vitesse du véhicule - Indication max: 299 kmh ou 299 mph;
- STP 1: temps de parcours en km-mi.
- Indication de 0:00 à 23:59:59 (la donnée sera perdue dès que la batterie sera débranchée).

Le compteur STP 1 s'active en appuyant, une fois la fonction affichée, sur le bouton SCROLL (A) pendant plus de 3 secondes.

- 1^{ère} intervention : activation de la fonction;
- 2^{ème} intervention : arrêt des compteurs;
- 3^{ème} intervention : réinitialisation STP 1 et données TRIP 1 et AVS 1;
- 4^{ème} intervention : activation de la fonction;
- 5^{ème} intervention : arrêt des compteurs;

.....

et ainsi de suite

NOTE

données STP 1 + données TRIP 1 = AVS1 (*).

(*): voir figure 6

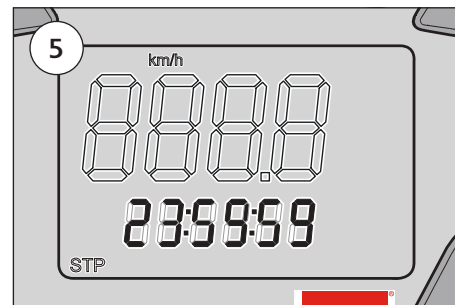

6- SPEED / AVS 1 / FUEL (figure 6)

- SPEED: vitesse du véhicule - Indication max: 299 kmh ou 299mph;
- AVS 1: représente la vitesse moyenne de parcours du véhicule, compte tenu d'une distance (TRIP 1) et d'un temps de parcours (STP 1) (la donnée sera perdue dès que la batterie sera débranchée).

NOTE

La réinitialisation de STP 1 comporte aussi celle des données TRIP 1 et AVS 1.

7- SPEED / V MAX / FUEL (figure 7)

- SPEED: vitesse du véhicule - Indication max: 299 kmh ou 299 mph
- V MAX: indique la vitesse MAX, en kmh ou mph, atteinte par le véhicule .

Indication max: 299 kmh ou 299 mph. Pour réinitialiser V MAX, appuyer sur le bouton SCROLL (A) pendant plus de 3 secondes.

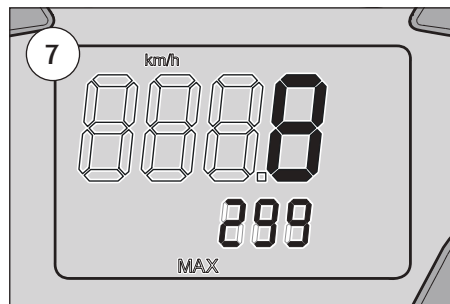
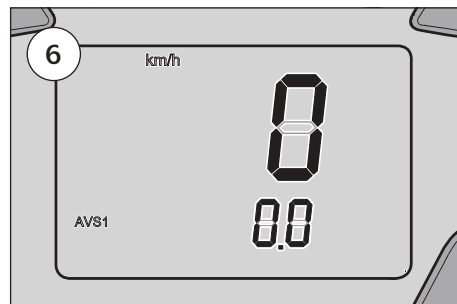

8- SPEED / TRIP 2 / FUEL (figure 8)

- SPEED: vitesse du véhicule - Indication max: 299 kmh ou 299mph;
- TRIP 2: distance- Indication max: 999, 9 km / miles (la donnée sera perdue dès que la batterie sera débranchée).

Pour réinitialiser TRIP 2, appuyer sur le bouton SCROLL (A) pendant plus de 3 secondes.

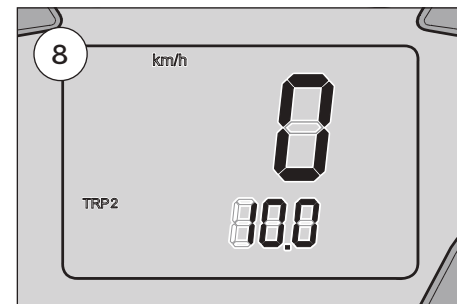

9- TRP 2 / CLOCK / FUEL (figure 9)

- TRIP 2: distance- Indication max: 999,9 km / miles (la donnée sera perdue dès que la batterie sera débranchée).

Pour réinitialiser TRIP 2, appuyer sur le bouton SCROLL (A) pendant plus de 3 secondes;

- CLOCK: horloge - Indication de 0:00 à 23:59:59 (la donnée viendra perdue dès que la batterie sera débranchée).

Pour régler l'horloge, appuyer sur le bouton SCROLL (A) pendant plus de 3 secondes pour augmenter les heures, après avoir relâché le bouton, laisser s'écouler 3 secondes avant de pouvoir augmenter les minutes.

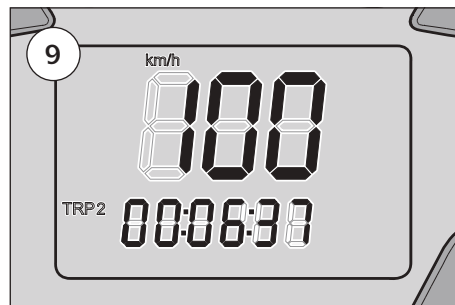

10- SPEED /RPM / FUEL (Indication numérique régime moteur) (figure 10)

- SPEED: vitesse du véhicule - Indication max: 299 kmh ou 299 mph.

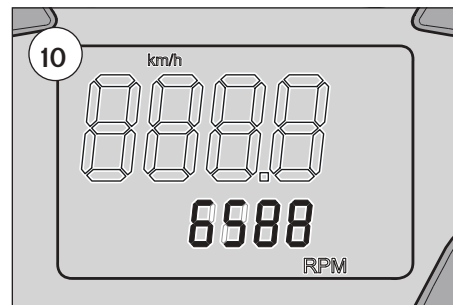

SYSTEME DE FREINAGE ANTIBLOCCAGE - ABS

Ce modèle est équipé d'un système de freinage antiblocage (ABS), conçu pour empêcher le blocage des freins de roue lors des freinages brusques.

- Le système ABS ne réduit pas la distance de freinage.

Dans certaines circonstances, le système ABS peut même allonger les distances de freinage.

- Le système ABS ne fonctionne pas à des vitesses inférieures à 10 km / h.
- Le levier et la pédale de frein peuvent subir un léger rebond si les freins sont actionnés. C'est normal.
- Utilisez toujours les plaquettes et les pneus recommandés pour assurer le bon fonctionnement du système ABS.

ARRET DE LA MOTO ET DU MOTEUR

- Fermer complètement la poignée (1) de gaz de façon à réduire la vitesse de la moto.
- Freiner aussi bien à l'avant (2) qu'à l'arrière (3) tout en diminuant les vitesses (pour une forte décélération, appuyer avec force sur le levier et sur la pédale de frein).
- Une fois la moto arrêtée, tirer le levier d'embrayage (4) et amener le levier de vitesses (5) au point mort.
- Amener la clé de contact (6) en position OFF (position d'extraction de la clé).

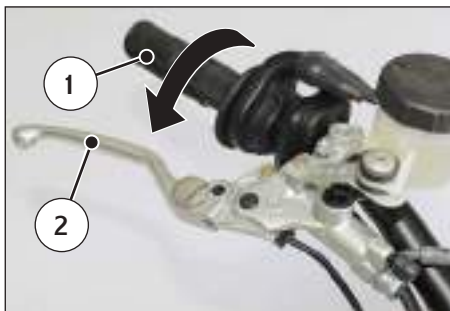
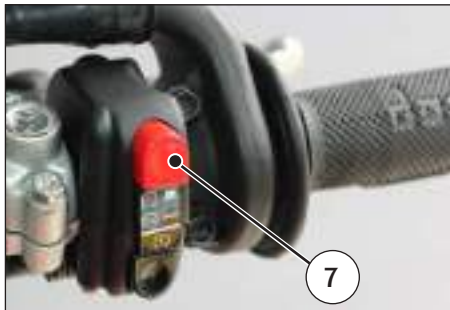

ARRET DU MOTEUR EN CAS D'URGENCE

- Appuyer sur le bouton rouge (7) pour arrêter le moteur ; le ramener à nouveau en position « relâchée » après utilisation.



Une fois le véhicule à l'arrêt, appuyer celui-ci sur la béquille latérale.

BÉQUILLE LATÉRALE

Chaque moto est dotée d'une béquille latérale (1).

ATTENTION* : la béquille a été conçue pour supporter **UNIQUEMENT LE POIDS DE LA MOTO**. Ne jamais s'asseoir sur la moto en utilisant la béquille comme support, ce qui pourrait l'endommager et occasionner des blessures graves.

ATTENTION* :

La moto ne **DOIT** être placée sur béquille **QU'APRÈS** que le pilote soit descendu de son véhicule.

Dès que le pilote déplace la moto de sa position d'appui sur le sol à sa position verticale, il doit soulever du pied gauche la béquille abaissée pour la mettre en position relevée.

ATTENTION* : La moto est équipée d'un capteur (2) de sécurité, lequel autorise la mise en marche du moteur, avec la béquille abaissée, uniquement au point mort.

L'enclenchement d'une vitesse avec la béquille abaissée provoque l'extinction du moteur.

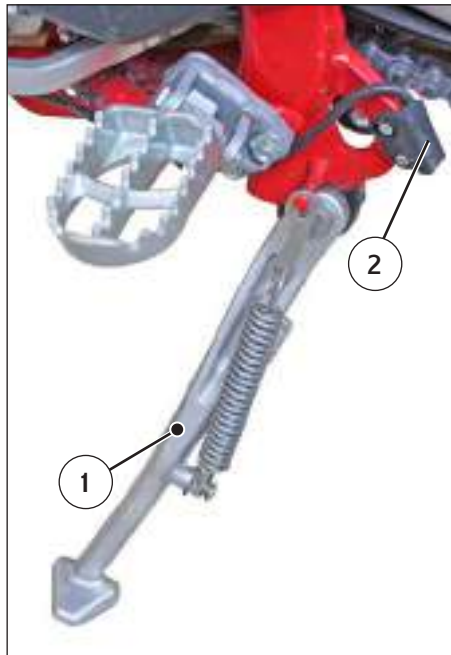

VERROU DE DIRECTION

A droite de la moto a été assemblé un bloc-direction (1).

Pour bloquer la direction, agir comme suit: tournez le guidon à gauche, introduire la clé dans la serrure et la tournez en sens antihoraire. Pousser la clé vers l'intérieur et, si nécessaire, tourner le guidon dans les deux sens. Tournez la clé en sens horaire te l'extraire de la serrure.

Pour débloquer la direction, effectuer les même opérations, mais en sens inverse.

ATTENTION* : Ne pas tourner le guidon avec la clé insérée dans la serrure du guidon afin d'éviter la rupture de celle-ci.

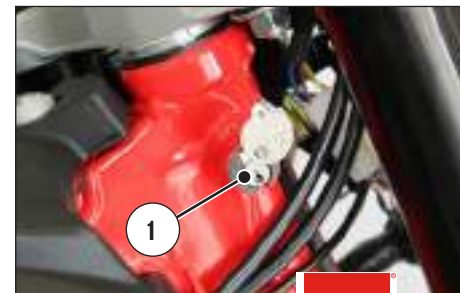

FUSIBLES

En cas de mauvais fonctionnement des fusibles, des inconvénients pourraient apparaître. Pour accéder aux fusibles, procéder de la manière suivante :

Enlever la selle (1) après avoir tourné dans le sens inverse des aiguilles d'une montre le pivot de fixation arrière (2).

Décrocher et soulever le couvercle (3) du boîtier des fusibles (4).

RÉF.	N° FUSIBLE	GROUPE	CAPACITÉ	COMPOSANTS
5	Fusible 1	ABS	15A	Unité de contrôle ABS
6	Fusible 2	ABS	10A	Pompe ABS
7	Fusible 3	ABS	5A	12 V Sous clé
8	Fusible 4	POWER	15A	RELAIS DE PUISSANCE - Injecteur - Bobine - Pompe à essence - Réchauffeur de sonde lambda - Vanne Canister
9	Fusible 5	PRINCIPAL	15A	ECU RACCORD DE L'ALIMENTATION TABLEAU DE BORD INTERRUPTEUR PRINCIPAL - Relais DC - Relais de l'alimentation - Relais du ventilateur - Béquille - Tableau de bord - Commande D - Télérupteur
10	Fusible 6	DC	20A	INTERRUPTEUR PRINCIPAL - Lumières de position - Klaxon - Module conditionnement signal essence RELAI DC (POW) - Phare antérieur - Freins - Intermittence RELAIS DU VENTILATEUR (POW) - Ventilateur
11	Fusible 7	NC	-	

Pour éviter les courts-circuits, amener l'interrupteur d'allumage sur OFF avant de toucher les fusibles.

- **Ne pas utiliser de fusibles d'une capacité différente du fusible d'origine.**







Livret de garantie et de service



L'OBJET DE LA GARANTIE

Votre nouvelle moto est garantie exempte de défauts d'origine conformément à la **Directive 99/44 CE**.

La garantie consiste à remplacer ou réparer gratuitement le véhicule ou les composants qui présenteraient des défauts de fabrication dans le délai susdit ou en tous cas, des défauts existant déjà avant la livraison du véhicule.

La garantie est valide uniquement si votre véhicule a suivi le programme d'entretien recommandé et si le livret a été tamponné.

Nous vous rappelons que la garantie ne couvre pas l'utilisation du véhicule pour des compétitions motocyclistes, puisqu'il s'agit là d'une utilisation différente et non compatible avec la conduite pour laquelle votre véhicule a été spécialement conçu.

A noter que, comme l'exige la loi, cette garantie est accordée directement par votre concessionnaire SWM que nous vous invitons à contacter en cas de nécessité.

Au cas où votre concessionnaire SWM ne pourrait pas satisfaire à vos exigences dans un délai raisonnable ou pour toute autre convenance, nous vous invitons à vous adresser à n'importe quel autre concessionnaire SWM, qui sera heureux de se mettre à votre service.

L'ACTIVATION DE LA GARANTIE

Votre véhicule est couvert par la garantie contre les défauts d'origine dès le moment où il vous est livré par votre concessionnaire SWM.

Quand vous recevrez votre SWM, nous vous invitons à signer avec votre concessionnaire le certificat de livraison du véhicule qui se trouve dans ce manuel.

QUE FAIRE EN CAS DE DEMANDE D'INTERVENTION SOUS GARANTIE

Au cas où votre véhicule nécessiterait, pendant la période de garantie, une intervention corrective de réparation et/ou remplacement consécutive à un défaut d'origine, nous vous conseillons de vous adresser aussitôt au concessionnaire (le vôtre) auprès duquel vous avez acheté le véhicule en lui expliquant la nature du problème et en lui faisant inspecter le véhicule.

Si une intervention s'avère nécessaire à la suite d'un défaut d'origine, votre concessionnaire s'emploiera à effectuer gratuitement la réparation ou le remplacement nécessaire, et ce, dans les plus brefs délais.

CONDITIONS DE GARANTIE

Exclusions

Les problèmes suivants sont exclus de la garantie:

- Les détériorations dues au non respect du calendrier d'entretien programmé prescrit par SWM.
- Les véhicules réparés avec des pièces détachées non conformes à l'original.
- Les véhicules pour lesquels le calendrier d'entretien programmé n'a pas été respecté ou dont le livret n'a pas été tamponné.
- Les véhicules utilisés pour des compétitions, des locations ou un usage hors piste en conditions difficiles.

Consommables et pièces d'usure:

La garantie ne couvre pas l'usure ni les détériorations normales générées par l'utilisation du véhicule pour les pièces suivantes.

- Bougies.
- Chaîne de distribution.
- Plaquettes et disques de frein.
- Disques et masses d'embrayage.
- Pneus.
- Lampes et fusibles.
- Câbles de transmission et de commande.
- Tubes et autres pièces en caoutchouc.
- Paliers.
- Filtre à air et à essence.
- Chaîne et engrenages de la transmission secondaire.

Lubrifiants

La garantie ne couvre pas les liquides : huile, graisse, acide de batterie et liquide de refroidissement.

Limites

Pour tous les véhicules : la garantie de la BATTERIE, de la SELLE et des PLASTIQUES est limitée à 6 mois.

- La garantie ne couvre pas les coûts d'entretien et de révision ni celui des pièces nécessaires à ces opérations.
- La garantie ne couvre pas les frais générés par la demande de garantie : frais supplémentaires de communication, gîte et couvert, ni les frais dérivés notamment, compensation pour la perte de temps, pertes commerciales, frais de location du véhicule de remplacement, frais de transport.

Remarque importante pour la validité de la garantie:

- Le livret de garantie doit être conservé soigneusement et être présenté au concessionnaire agréé SWM à chaque intervention.
- Les coupons de révision doivent être complétés à chaque intervention d'entretien programmé par le concessionnaire qui l'a réalisée.
- La garante peut être transférée aux propriétaires suivants jusqu'à son terme.
- En cas de changement de propriétaire, utiliser le coupon spécial qui se trouve dans le livret.
- Le fabricant se réserve le droit d'apporter des modifications et des améliorations à ses modèles sans être tenu d'apporter les mêmes modifications aux véhicules en circulation.



Handwriting practice area consisting of 12 horizontal dotted lines.

CERTIFICAT DE LIVRAISON

Date:

N° Cadre:

Modèle:

N° Moteur:

La moto a été préparée pour la livraison en effectuant tous les contrôles et les opérations de pré-livraison prévus par SWM MOTORCYCLES S.R.L. et avec tous les accessoires optionnels éventuellement demandés par le client.

Ce livret de garantie et le manuel d'utilisation et d'entretien ont été remis au client et tous les principaux dispositifs de conduite du véhicule lui ont été expliqués.

Cachet et signature du concessionnaire

L'organisation officielle de vente et la société SWM MOTORCYCLES S.R.L., déclarent que le traitement des données personnelles de l'acheteur, conformément à la Loi n° 765 de 1996 et modifications suivantes, peut aussi avoir lieu sans le consentement du Client et ce afin de remplir l'obligation du Service d'Assistance.

CLIENT

Prénom: _____

Nom: _____

Adresse: _____

Ville: _____

CP: _____

Téléphone: _____

Je déclare prendre possession en ce jour du véhicule susmentionné, complet et conforme à mes attentes et je déclare en outre recevoir ce livret de garantie et le manuel d'utilisation et d'entretien. J'autorise SWM MOTORCYCLES S.R.L. à traiter mes données personnelles aux fins de la fourniture du service d'assistance aux termes de la loi italienne n°675/1996 et modifications successives.

Signature du client

Copie pour SWM MOTORCYCLES S.R.L.





Handwriting practice area consisting of 12 horizontal dotted lines.

COMMUNICATION DE CHANGEMENT DE PROPRIÉTÉ

Date: Km:

N° Cadre:

Modèle:

N° Moteur:

Je soussigné: _____

Nom: _____

Prénom: _____

Adresse: _____

Ville: _____ CP: _____

Téléphone _____

Envoyer sous enveloppe fermée à: **SWM MOTORCYCLES S.R.L.** Servizio Assistenza Tecnica, Via Nino Bixio, 8 - 21024 Biandronno (VA) - Italie

L'organisation officielle de vente et la société SWM MOTORCYCLES S.R.L. déclarent que le traitement des données personnelles de l'acheteur, conformément à la loi italienne n° 675/1996 et modifications successives, peut également se faire sans le consentement du client, et ce, afin de remplir l'obligation de fourniture du service d'assistance.

CLIENT

J'informe SWM MOTORCYCLES S.R.L. que j'ai cédé en ce jour la propriété du véhicule susmentionné à M.

Nom: _____

Prénom: _____

Adresse: _____

Ville: _____

CP: _____

Téléphone: _____

auquel je remets ce livret de garantie et le manuel d'utilisation et d'entretien fournis.

Copie pour SWM MOTORCYCLES S.R.L.





Handwriting practice area consisting of 12 horizontal dotted lines.

Espace réservé à la conservation des documents fiscaux témoignant de l'exécution des contrôles d'entretien prévus par la garantie.

REVISION	<input type="text"/>	DATE	<input type="text"/>	Km	<input type="text"/>	Signature du client	<input type="text"/>	Cachet du concessionnaire	<input type="text"/>
REVISION	<input type="text"/>	DATE	<input type="text"/>	Km	<input type="text"/>	Signature du client	<input type="text"/>	Cachet du concessionnaire	<input type="text"/>
REVISION	<input type="text"/>	DATE	<input type="text"/>	Km	<input type="text"/>	Signature du client	<input type="text"/>	Cachet du concessionnaire	<input type="text"/>
REVISION	<input type="text"/>	DATE	<input type="text"/>	Km	<input type="text"/>	Signature du client	<input type="text"/>	Cachet du concessionnaire	<input type="text"/>
REVISION	<input type="text"/>	DATE	<input type="text"/>	Km	<input type="text"/>	Signature du client	<input type="text"/>	Cachet du concessionnaire	<input type="text"/>
REVISION	<input type="text"/>	DATE	<input type="text"/>	Km	<input type="text"/>	Signature du client	<input type="text"/>	Cachet du concessionnaire	<input type="text"/>
REVISION	<input type="text"/>	DATE	<input type="text"/>	Km	<input type="text"/>	Signature du client	<input type="text"/>	Cachet du concessionnaire	<input type="text"/>
REVISION	<input type="text"/>	DATE	<input type="text"/>	Km	<input type="text"/>	Signature du client	<input type="text"/>	Cachet du concessionnaire	<input type="text"/>
REVISION	<input type="text"/>	DATE	<input type="text"/>	Km	<input type="text"/>	Signature du client	<input type="text"/>	Cachet du concessionnaire	<input type="text"/>
REVISION	<input type="text"/>	DATE	<input type="text"/>	Km	<input type="text"/>	Signature du client	<input type="text"/>	Cachet du concessionnaire	<input type="text"/>

FR

AGRAFER le reçu fiscal ou le ticket témoignant de l'exécution des contrôles d'entretien prévus par la garantie.



DEUTSCH



INHALTSVERZEICHNIS

Wartungsplan	Seite 3
Technische Daten	Seite 4
Tabelle Schmiermittel, Betriebsflüssigkeiten	Seite 5
Kontrollen vor Fahrtantritt	Seite 6
Anordnung der Schalter und Bedienelemente	Seite 8
Bedienungsanleitung für das Motorrad	Seite 9
Den Motor starten	Seite 9
Schalter rechts am Lenker	Seite 9
Schalter links am Lenker	Seite 10
Digitalinstrument, Kontrolllampen	Seite 11
Anhalten des Motorrads und Abstellen des Motors	Seite 16
Abstellen des Motors im Notfall	Seite 16
Seitenständer	Seite 17
Lenkschloss	Seite 17
Sicherungen	Seite 18
Service-Heft	Seite 19
Garantie	Seite 20

SWM MOTORCYCLES S.R.L. möchte sich bei Ihnen bedanken, dass Sie eines unserer Produkte gewählt haben. Wir möchten Sie daran erinnern, dass für die Beibehaltung angemessener Leistungswerte und Ihrer eigenen Sicherheit eine sorgfältige Wartung Ihres Motorrads beim technischen Kundendienst, der Ihnen bei allen Vertragshändlern zur Verfügung steht, notwendig ist.

Unsere Techniker haben sich bemüht, ein Qualitätsfahrzeug, das das Ergebnis langjähriger Erfahrungen ist, herzustellen, um Ihnen für lange Zeit die Freude am sicheren Fahren zu garantieren.

Trotzdem ist Ihre Mitarbeit notwendig: Wir empfehlen, die Bedienungs- und Wartungsanleitung, die von der Seite www.swm-motorcycles.it nach der Registrierung heruntergeladen werden kann, aufmerksam zu lesen und die normalen und außerordentlichen Wartungsarbeiten und alle technischen Eingriffe nur von spezialisiertem Personal, das dem offiziellen Kundendienstnetz von SWM angehört, ausführen zu lassen.

DER WARTUNGSPLAN

Die SWM MOTORCYCLES S.R.L. hat einen Wartungsplan und einen Plan für die Kontrollen vor Auslieferung festgelegt, um für ihre Motorräder maximale Effizienz, Leistungswerte und Betriebssicherheit sicherstellen. Den Plan für die programmierte Wartung für Ihr Motorrad finden Sie in der Bedienungs- und Wartungsanleitung, die nach der Registrierung auf der Seite www.swm-motorcycles.it heruntergeladen werden kann. Die Ausführung der vorgesehenen Wartungscoupons, deren zeitlicher Abstand seitlich angegeben ist, wird unbedingt benötigt, um die Sicherheit und Zuverlässigkeit Ihres Fahrzeugs beizubehalten. Bitte beachten Sie, dass bei Schäden oder Störungen an Ihrem Fahrzeug, die durch Nichtausführung der Wartungscoupons entstanden sind, die Fahrzeugreparatur nicht durch die Garantieleistungen abgedeckt ist. Gleichzeitig übernimmt die SWM MOTORCYCLES S.R.L. keinerlei Haftung für eventuelle Personen- oder Sachschäden, die durch die oben genannten Schäden oder Störungen verursacht worden sind. Alle Wartungscoupons, einschließlich des ersten, werden sowohl für Material als auch Arbeitsaufwand, gegen Bezahlung ausgeführt. Die im Wartungsplan angegebenen Kontrollen vor Auslieferung werden hingegen von Ihrem Vertragshändler kostenfrei ausgeführt. Alle Arbeiten am Fahrzeug, unabhängig davon, ob es sich um Wartungscoupons, andere Reparaturarbeiten, Einstellungen, Austausch von Teilen oder anderes handelt, müssen in den autorisierten Werkstätten der SWM-Vertragshändler gemäß

den von der SWM MOTORCYCLES S.R.L. festgelegten Modalitäten vorgenommen werden. Beleg für die Ausführung der Wartungscoupons ist ausschließlich der Steuerbeleg (Rechnung oder Kassenbon), der Ihnen vom Vertragshändler am Ende der Arbeiten im Rahmen des Wartungsplans ausgehändigt wird.

TABELLE WARTUNGSPROGRAMM

SM 500 R E4	WARTUNGSPLAN				
	WARTUNGS- COUPON	WARTUNGS- COUPON	WARTUNGS- COUPON	WARTUNGS- COUPON	WARTUNGS- COUPON
	500 km	2500 km	4500 km	6500 km	8500 km

BEDIENUNGS- UND WARTUNGSANLEITUNG

Diese Kurzanleitung beschreibt die Grundanleitungen für die korrekte Benutzung des Motorrads. Die komplette Beschreibung ist in der "Bedienungs- und Wartungsanleitung" aufgeführt, die nach der Registrierung von der Seite www.swm-motorcycles.it heruntergeladen werden kann.

TECHNISCHE ANGABEN

MOTOR

Typ monocilindrico a 4 tempi
Kühlung mit Flüssigkeit, mit elektroluterrad
Bohrungmm 97
Hubmm 67,8
Hubraumcm³ 501
Verdichtungsverhältnis 12,9:1
Anlassen elektrisch
(mit Dekompressionvorrichtung)

VENTILSTEUERUNG

Typ doppel obenliegender Nockenwelle;
4 Ventile Ventilspiel (Kalttem Motor)
Ansaugseite 0,10 ÷ 0,15 mm
Auspuffseite 0,2 ÷ 0,25 mm

SCHMIERUNG

Typ zu trockenem Gehäuse mit
Doppel Buckel pumpe und Filtereinsatz

ZÜNDUNG

Typ Elektronische mit Inductive Entladung
und Digital-Vorverstellung
Zündkerze typ NGK CR8E
Elektrodenabstand 0,7 mm

KRAFTSTOFF FORDERUNG

Typ Einspritzung

PRIMÄRÜBERSETZUNG

Antriebsritzel- Kupplungskranz Z 23- Z 63
Übersetzungsverhältnis 2,739

KUPPLUNG

Typ Mehrfachscheibe in Ölbad mit
hydraulischen Steuerung

WECHSELGETREIBE

Typ mit Zahnradern in ständigem Eingriff
Übersetzungsverhältnisse
1. Gang 2,000 (z 28/14)
2. Gang 1,611 (z 29/18)
3. Gang 1,333 (z 24/18)
4. Gang 1,086 (z 25/23)
5. Gang 0,920 (z 23/25)
6. Gang 0,814 (z 22/27)

SEKUNDÄRÜBERSETZUNG

Abtriebsritzel- Wechselradkranz Z 15- Z 42
Übersetzungsverhältnis 2,800

FAHRGESTELL

Typ Einziger Träger, doppelte Wiege,
in Stahlrohren; hinterer Rahmen
aus Leichtmetalllegierung.

VORDERFEDERUNG

Typ Telehydraulische Gabel mit
umgekehrten Schäften und vorgeschobenem
Bolzen (einstellbar in Einfederung
und Ausfederung); Schäfte ø 48 mm
Hub auf der Beinenachse 250 mm

HINTERFEDERUNG

Typ progressive mit hydraulischem
Einzeldämpfer
Einzeldämpfer Radhub 290 mm

VORDERRADBREMSE

Typ ... schwimmend gelagerte Bremsscheibe ø320
mm Typ "Wave" mit
hydraulischer Betätigung und Festradialzange

HINTERRADBREMSE

Typ mit stationärer gelagerte Bremsscheibe
ø240 mm mit hydraulischer Betätigung
und schwimmend gelagertem Bremssattel

FELGE

Vorder aus Leichtmetall: 3,50x17"
Hinter aus Leichtmetall: 4,25x17"

REIFEN
Vorder 120/70-17"

Hinter 150/60x17"

Kaltluftdruck
(vorder) 2,0 kg/cm²

Fahrer und Passagier
(hinter) 2,2 kg/cm² Fahrer und Passagier

AMBESSUNGEN, GEWICHT, KAPAZITÄT
Radstand mm 1465
Gesamtlänge mm 2112
Max. Breite mm 820
Max. Höhe mm 1220
Sattelhöhe mm 940
Min. Höhe vom Boden mm 298
Leergewicht kg 133
Kraftstoffbehälterkapazität,
mit Kraftstoffreserve, für l 1,8) l 7,2
Flüssigkeit im Kühl Kreislauf l 1,1±1,3

Öl im Kurbelgehäuse
Regel mäßiger Ölwechsel und ÖlfILTERwechsel. . l. 1,7
Ölwechsel l. 1,5

TABELLE SCHMIERMITTEL, BETRIEBSFLÜSSIGKEITEN

Schmieröl Motor, Getriebe, Hauptantrieb
MOTUL 7100 TECHNO SYNTHESE 5W40

Motor-Kühlflüssigkeit
MOTUL MOTOCOOL EXPERT

Bremsflüssigkeit
MOTUL DOT 3&4

Kupplungsflüssigkeit
MINERALÖL SAE 10 FÜR HYDRAULIKKREISE

Fett-Schmierung
MOTUL GREASE 100

Schmiermittel der Sekundärtriebwerke
MOTUL CHAIN LUBE

Vorderrad-Gabelöl
MOTUL FORK OIL LIGHT 5W

Öl für hinteren Stoßdämpfer
MOTUL MOTUL SHOCK OIL FL

Schmiermittel für elektrische Kontakte
MOTUL EZ LUBE

DE



KONTROLLEN VOR FAHRTANTRITT

A. Ölstand Motor-Getriebe

Das Motorrad auf einer ebenen Fläche senkrecht halten und den Ölstand durch das Schauglas (1) rechts am Motorgehäuse kontrollieren. Prüfen, dass sich der Ölstand zwischen den beiden Markierungen MIN und MAX befindet. Zum Nachfüllen die Öl-Einfüllschraube (2) entfernen.

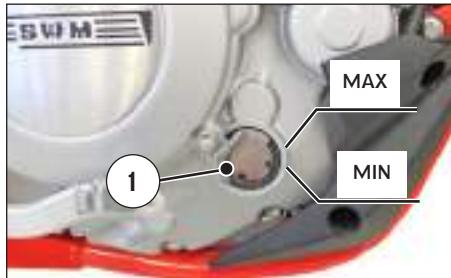

B. Kraftstoff-Füllstand

Den Füllstand im Tank kontrollieren und gegebenenfalls auffüllen.

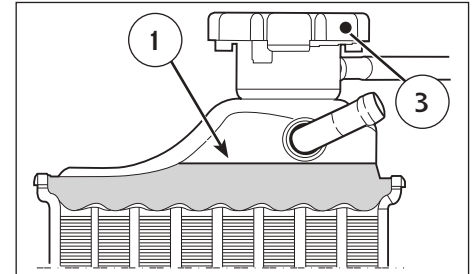

C. Kühlflüssigkeitsstand

Den Füllstand (1) im rechten Kühler bei kaltem Motor und senkrecht stehendem Fahrzeug kontrollieren. Die Kühlflüssigkeit muss sich 10 mm über den Kühlelementen befinden.

Die Kühlflüssigkeit muss stets auch im Ausdehnungsgefäß (2) vorliegen; der Stand muss immer die in der Abbildung angegebene Markierung MIN überschreiten.

Im gegenteiligen Fall, durch die Füllöffnung (4) nachfüllen. Der Kühlerdeckel (3) hat zwei Sperr-Positionen: Auf der ersten Position kann zunächst der Druck aus dem Kühlkreislauf abgelassen werden.

HINWEIS:

Bei warmem Motor niemals den Kühlerdeckel (3) abnehmen. Es besteht die Gefahr, dass Flüssigkeit austritt und Verbrühungen verursacht.

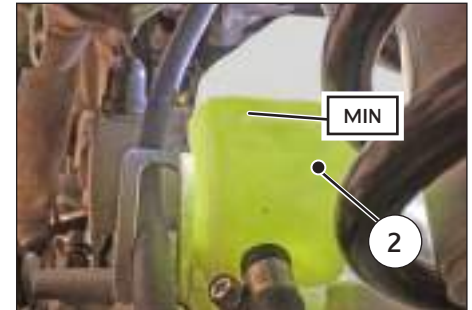

D. Bremsflüssigkeitsstand

Vorderradbremse

Der Stand der Flüssigkeit im Tank der Pumpe darf sich niemals unterhalb des Mindestwerts befinden, der auf dem durchsichtigen Tank (1) angezeigt wird.

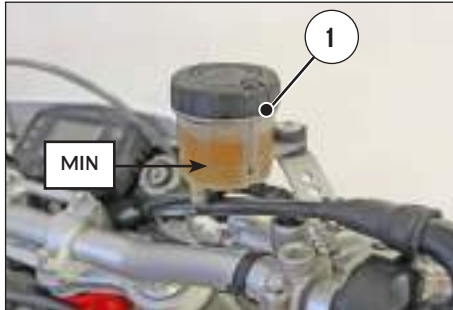

Hinterradbremse

Der Stand muss sich stets oberhalb der in der Abbildung angegebenen Markierung (1) befinden.



E. Elektrische Anlage

Den Motor, wie im Absatz "Bedienungsanleitung für das Motorrad" angegeben, starten und kontrollieren, dass die Scheinwerfer, das Rücklicht, das Bremslicht, die Blinker, die Armaturenbrettbeleuchtung und die Hupe richtig funktionieren.

F. Reifendruck

Prüfen, dass der Reifendruck den Angaben aus dem Absatz "Technische Angaben" entspricht.

ANORDNUNG DER SCHALTER UND BEDIENELEMENTE

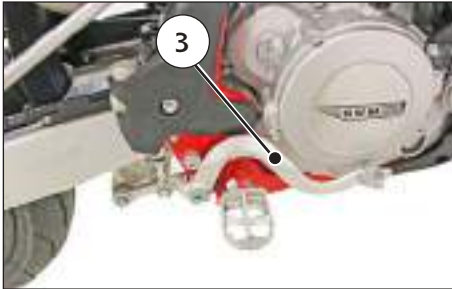
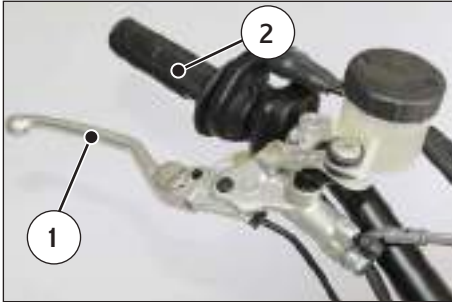

1. Bremshebel Vorderradbremse
2. Gasgriff
3. Bremspedal Hinterradbremse
4. Rechter Schalter
5. Instrument
6. Zündschloss
7. Linker Schalter
8. Kupplungshebel
9. Schaltpedal (der erste Gang wird eingelegt, indem das Pedal nach unten gedrückt wird. Für alle anderen Gänge muss das Pedal nach oben gedrückt werden. Die "Leerlauf"-Position befindet sich zwischen dem 1. und dem 2. Gang).

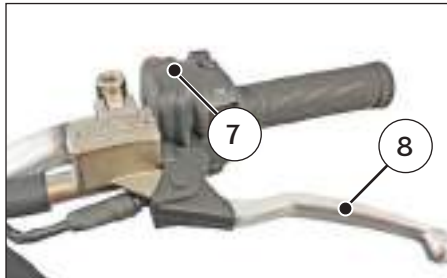

BEDIENUNGSANLEITUNG FÜR DAS MOTORRAD

DEN MOTOR STARTEN

Bei kaltem Motor, d. h. nach längerem Stillstand des Motorrads oder bei niedrigen Temperaturen, wie folgt vorgehen:

- 1) Den Zündschlüssel (1) im Zündschloss auf ON drehen (das Summen, das man hört, wenn der Schlüssel auf ON gedreht wird, wird durch die Benzinpumpe verursacht, die die Benzin-Versorgungsanlage unter Druck setzt).
- 2) Den Kupplungs-Hebel (2) ziehen.
- 3) Das Schaltpedal (3) in Leerlaufstellung bringen;
- 4) Kontrollieren, dass die Taste (4) herausgezogen ist, anschließend den Anlasserschalter (5) drücken. Den kalten Motor nicht hochtourig laufen lassen, damit sich das Öl erwärmen und an alle Punkte geleitet werden kann, die eine Schmierung benötigen.

ANMERKUNG

Auf der Halterung des Kupplungshebels ist ein Sicherheitsschalter angebracht, der es ermöglicht, den Motor NUR mit gezogener Kupplung anzulassen.

Bei heruntergelassenem Ständer kann das Motorrad nur im Leerlauf gestartet werden.

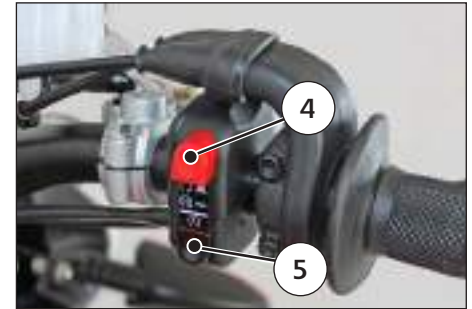
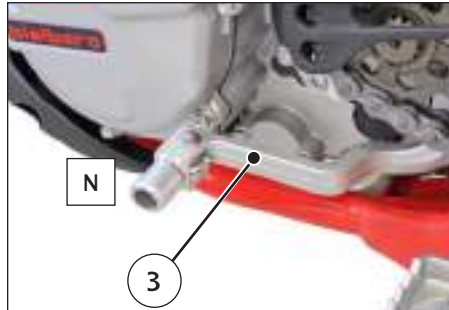
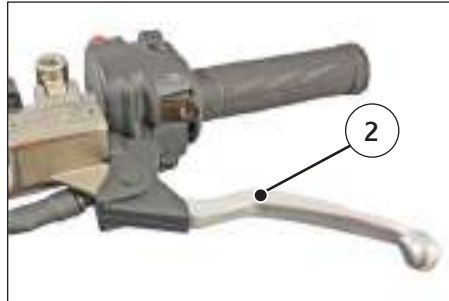

SCHALTER RECHTS AM LENKER

Der rechte schalter hat folgende Steuerungen:

- 1) Motor-Anlasserschalter
- 2) Schalter zum Abstellen des Motors im NOTFALL

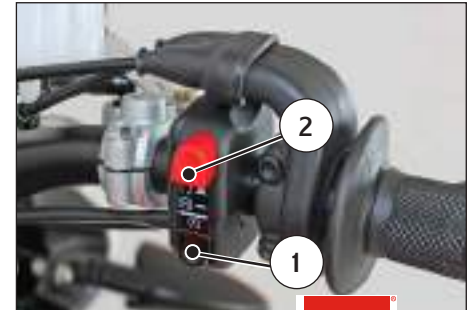

SCHALTER LINKS AM LENKER

Der linke Schalter hat folgende Steuerungen:

Scheinwerfer (A)

- 1) Lichthupe (stellt sich automatisch zurück)
- 2) Auswahl Fernlicht
Auswahl Abblendlicht

Blinker (B), (C)

- 3) Einschalten des linken Blinkers (stellt sich automatisch zurück)

Einschalten des rechten Blinkers (stellt sich automatisch zurück)

Zum Ausschalten der Blinker auf den Schalter drücken, nachdem er sich auf die Mitte zurückgestellt hat.

4) Hupe



5) ABS-Ausschluss-Schalter Hinterrad

- Die ABS-Funktion am Hinterrad kann für in der Schaltung-Betrieb deaktiviert werden.

ANMERKUNG



Um die ABS-Funktion am Hinterrad ein- oder auszuschalten, muss das Motorrad stehen.

Ausschalten des ABS am Hinterrad

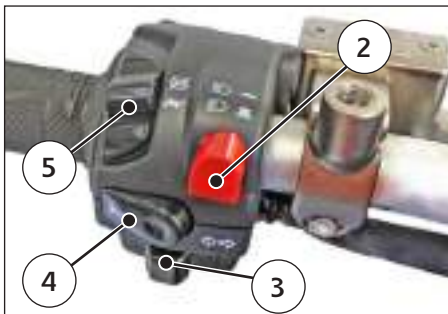
- Verstellt man den Wahlschalter (5) nach  und hält ihn 3 Sekunden lang, wird das ABS am Hinterrad ausgeschaltet; auf der Digitalanzeige leuchtet die Kontrollleuchte  blinkend.



Einschalten des ABS am Hinterrad

- Um das ABS wieder einzuschalten, den Wahlschalter auf  stellen und 1 Sekunde lang halten; die Leuchte  auf der Digitalanzeige erlischt.

ANMERKUNG

Jedesmal, wenn man den Zündschlüssel aus der Stellung „OFF“ in die Stellung „ON“ dreht, schaltet sich das ABS-System automatisch von selbst ein.

WICHTIGER HINWEIS FÜR KALTSTART ODER START BEI NIEDRIGEN TEMPERATUREN

Es wird empfohlen bis der Motor nach Zurückstellen des Choke-Hebels normal auf das Öffnen des Gasgriffs anspricht.

Auf diese Weise wird das Öl zu allen Punkten geleitet, die eine Schmierung benötigen und die Kühlflüssigkeit erreicht die für einen richtigen Motorbetrieb benötigte Temperatur.

Es sollte vermieden werden, den Motor zu lange warmlaufen zu lassen.

DIGITALINSTRUMENT, KONTROLLAMPEN

Das Motorrad ist mit einem Digital-Instrument versehen, auf dem auch 5 Leuchtanzeigen montiert sind: Fernlicht, Motorstörung, Blinkeranzeigen, Leerlauf und ABS-Kontrollleuchte.

1) Kontrollleuchte Fernlicht (BLAU).

Sie leuchtet auf, wenn das Fernlicht eingeschaltet wird.

2) Leuchte Motorstörung (ORANGE).

Sie leuchtet auf, wenn der Motor nicht ordnungsgemäß funktioniert; es wird empfohlen, sich so schnell wie möglich in ein SWM-Kundendienstzentrum zu begeben.

Nach Behebung der Störung erlischt die Leuchte.

3) Kontrollleuchte Richtungsanzeiger (GRÜN).

Sie leuchtet blinkend, wenn der rechte oder linke Richtungsanzeiger betätigt wird.

4) Kontrollleuchte Leerlauf (GRÜN).

Sie leuchtet, wenn sich das Schaltpedal in Leerlaufstellung befindet.

5) ABS-Kontrollleuchte (ORANGE).

Sie leuchtet blinkend, wenn die ABS-Funktion am Hinterrad ausgeschaltet ist.

Sie leuchtet ständig bei Vorliegen einer Störung des ABS-Systems; es wird empfohlen, sich so schnell wie möglich in ein SWM-Kundendienstzentrum zu begeben.

Nach Behebung der Störung erlischt die Leuchte.

ANMERKUNGEN

- Nach dem Drehen des Schlüssels, erfolgt in den ersten Sekunden der Check des Displays; nach Abschluss der Kontrollphase zeigt das Instrument die zuletzt eingestellte Funktion an.
- Nach dem Abschalten des Motors werden keine Instrumenten-Funktionen mehr angezeigt.
- Das Umschalten von einer Funktion zur nächsten, sowie das entsprechende Nullstellen, muss über die Taste SCROLL (A) erfolgen.



- Folgende Funktionen können nacheinander in der angegebenen Reihenfolge ausgewählt werden.

- 1- SPEED / ODO / FUEL
- 2- SPEED / H / FUEL
- 3- SPEED / UHR / FUEL
- 4- SPEED / TRIP 1 / FUEL
- 5- SPEED / STP 1 / FUEL
- 6- SPEED / AVS 1 / FUEL
- 7- SPEED / SPEED MAX / FUEL
- 8- SPEED / TRIP 2 / FUEL
- 9- TRP 2 / UHR / FUEL
- 10- SPEED / RPM (numerische Anzeige) / FUEL

.....

ANZEIGE KRAFTSTOFFRESERVE

Erreicht der Stand des Kraftstoffs im Tank das Reserveniveau, beginnt der Balken (1), zu blinken; so schnell wie möglich tanken.

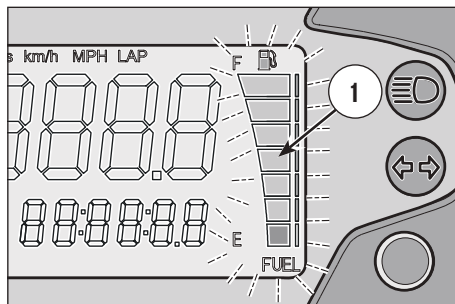

1- SPEED (kmh oder mph) / ODO / FUEL (Abbildung 1)

- SPEED: Fahrzeug-Geschwindigkeit – Max. Anzeige: 299 kmh oder 299 mph;
- ODO: Gesamt-Kilometeranzeige – Max. Anzeige: 99999 km;

Zum Umstellen von km auf Meilen oder von Meilen auf km wie folgt vorgehen:

- 1) Auf Abbildung 1 einstellen, den Zündschlüssel auf OFF stellen und die Taste SCROLL (A) drücken.
- 2) Den Zündschlüssel auf ON stellen und dabei die Taste SCROLL (A) für 3 Sekunden gedrückt halten.

Zur Bestätigung des erfolgten Umschaltens schalten sich für 3 Sekunden „SET“ und die Segmente Meilen und mph oder km und kmh ein, anschließend stellt es sich auf die Standardfunktion aus Abbildung 1 zurück.

ANMERKUNG

Nach Abschluss des oben beschriebenen Verfahrens wird der Wert für ODO umgewandelt und alle anderen Werte auf Null gesetzt (ZÄHLER H bleibt unverändert).

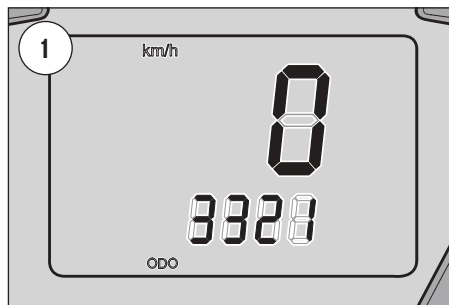

2- SPEED / H / FUEL (Abbildung 2)

- SPEED: Geschwindigkeit – Max. Anzeige: 299 kmh oder 299 mph;
- H: Zeigt die Motor-Betriebsstunden an (der Wert wird alle 10 Minuten in einem nicht löschbaren Speicher gespeichert);
- Max. Anzeige: 9999:59.

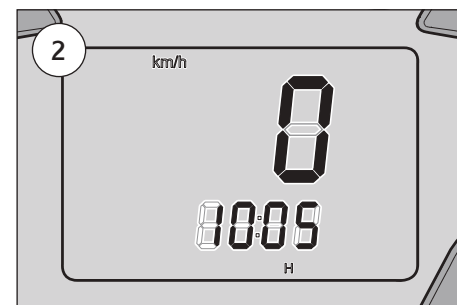

3- SPEED / CLOCK / FUEL (Abbildung 3)

- SPEED: Geschwindigkeit – Max. Anzeige: 299 kmh oder 299 mph;
- CLOCK: Uhr – Anzeige von 0:00 bis 23:59:59 (der Wert geht bei Entnahme der Batterie verloren).

Zum Einstellen der Uhr die Taste SCROLL (A) länger als 3 Sekunden drücken, um die Stundenanzeige vorzustellen. Nach Loslassen der Taste kann nach 3 Sekunden die Minutenanzeige vorgestellt werden.

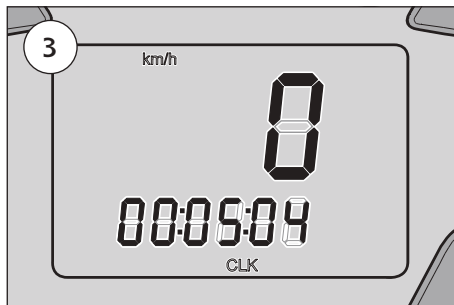

4- SPEED / TRIP 1 / FUEL (Abbildung 4)

- SPEED: Geschwindigkeit – Max. Anzeige: 299 kmh oder 299 mph;
- TRIP 1: Fahrtstrecke – Max. Anzeige: 999, 9 km (der Wert geht bei Entnahme der Batterie verloren).

Beim Nullstellen von STP 1 werden auch die Werte der TRIP 1 und der AVS 1 auf Null zurückgesetzt.

Die TRIP 1 ist zusammen mit STP 1 (*) aktiviert.

(*): siehe Abbildung 5

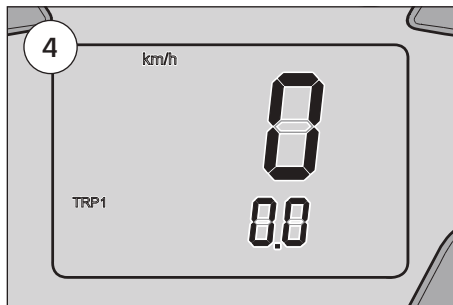

5- SPEED / STP 1 / FUEL (Abbildung 5)

- SPEED: Geschwindigkeit – Max. Anzeige: 299 kmh oder 299 mph;
- STP 1: Fahrzeit km – mi;
- Anzeige von 0:00 bis 23:59:59 (der Wert geht bei Entnahme der Batterie verloren).

Der Zähler STP 1 wird (bei angezeigter Funktion) durch einen Druck von mehr als 3 Sekunden auf die Taste SCROLL (A) aktiviert.

- 1. Druck: Aktivieren der Funktion;
- 2. Druck: Zähler Stop;
- 3. Druck: Nullstellung STP 1 und der Werte TRIP 1 und AVS 1;
- 4. Druck: Aktivieren der Funktion;
- 5. Druck: Zähler Stop;

.....
und so weiter

ANMERKUNG

Werte STP 1 + Werte TRIP 1 = AVS 1 (*).

(*): siehe Abbildung 6

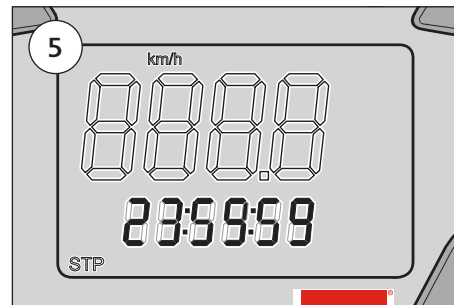

6- SPEED / AVS 1 / FUEL (Abbildung 6)

- SPEED: Geschwindigkeit – Max. Anzeige: 299 kmh oder 299 mph;
- AVS 1: Das ist die Fahrzeug-Durchschnittsgeschwindigkeit, sie ergibt sich aus der Fahrstrecke (TRIP 1) und der Fahrzeit (STP 1) (der Wert geht bei Entnahme der Batterie verloren).

ANMERKUNG

Beim Nullstellen von STP 1 werden auch die Werte der TRIP 1 und der AVS 1 auf Null zurückgesetzt.

7- SPEED / V MAX / FUEL (Abbildung 7)

- SPEED: Geschwindigkeit – Max. Anzeige: 299 kmh oder 299 mph;
- V MAX: Zeigt die vom Fahrzeug erreichte Höchstgeschwindigkeit in kmh oder mph an.

Max. Anzeige: 299 kmh oder 299 mph. Zum Nullstellen von V MAX die Taste SCROLL (A) länger als 3 Sekunden drücken.

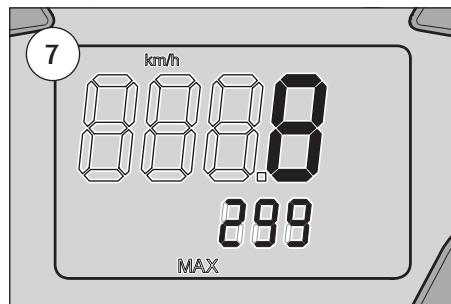
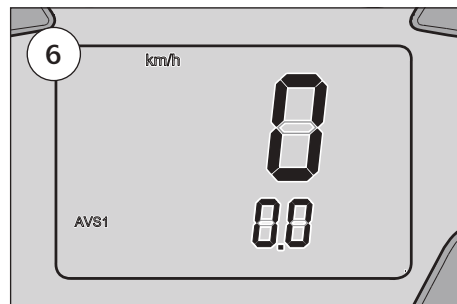

8- SPEED / TRIP 2 / FUEL (Abbildung 8)

- SPEED: Geschwindigkeit – Max. Anzeige: 299 kmh oder 299 mph;
- TRIP 2: Fahrtstrecke – Max. Anzeige: 999, 9 km / miles (der Wert geht bei Entnahme der Batterie verloren).

Zum Nullstellen von TRIP 2 die Taste SCROLL (A) länger als 3 Sekunden drücken.

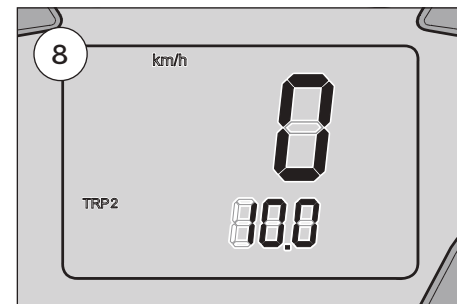

9- TRP 2 / CLOCK / FUEL (Abbildung 9)

- TRIP 2: Fahrtstrecke – Max. Anzeige: 999,9 km / miles (der Wert geht bei Entnahme der Batterie verloren).

Zum Nullstellen von TRIP 2 die Taste SCROLL (A) länger als 3 Sekunden drücken.

- CLOCK: Uhr – Anzeige von 0:00 bis 23:59:59 (der Wert geht bei Entnahme der Batterie verloren).

Zum Einstellen der Uhr die Taste SCROLL (A) länger als 3 Sekunden drücken, um die Stundenanzeige vorzustellen. Nach Loslassen der Taste kann nach 3 Sekunden die Minutenanzeige vorgestellt werden.

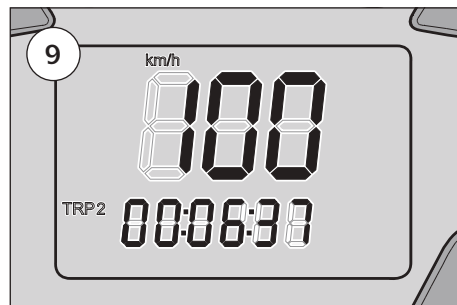

10- SPEED /RPM / FUEL (numerische Anzeige der Motordrehzahl) (Abbildung 10)

- SPEED: Geschwindigkeit – Max. Anzeige: 299 kmh oder 299 mph;

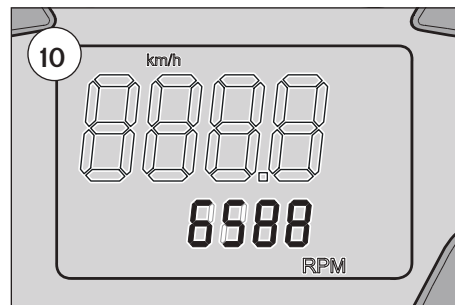

ANTIBLOCKIERSYSTEM - ABS

Dieses Modell ist mit einem Antiblockiersystem der Bremsen (ABS) ausgestattet, das entworfen wurde, um das Blockieren der Bremsen der Räder bei abrupten Bremsvorgängen zu verhindern.

- Das ABS reduziert den Bremsweg nicht. Unter gewissen Umständen kann das ABS den Bremsweg verlängern.
- Das ABS greift unterhalb einer Geschwindigkeit von 10 km/h nicht ein.
- Der Bremshebel und das Bremspedal können einen leichten Rückschlag aufweisen, wenn die Bremsen betätigt werden. Dies ist normal.
- Stets empfohlene Bremsbeläge und Reifen verwenden, um den ordnungsgemäßen Betrieb des ABS zu gewährleisten.

ANHALTEN DES MOTORRADS UND ABSTELLEN DES MOTORS

- Den Gasgriff (1) vollständig schließen, so dass das Motorrad Geschwindigkeit verliert.
- Sowohl mit der Vorderradbremse (2) als auch mit der Hinterradbremse (3) bremsen und gleichzeitig die Gänge runterschalten (für eine starke Verzögerung den Bremshebel und das Bremspedal kräftig betätigen).
- Nachdem das Fahrzeug angehalten ist, den Kuppelungshebel (4) ziehen und das Schaltpedal (5) auf Leerlaufposition stellen.
- Den Zündschlüssel (6) auf Position OFF drehen (in dieser Position kann der Schlüssel abgezogen werden).

ABSTELLEN DES MOTORS IM NOTFALL

- Zum Abstellen des Motors die rote Taste (7) drücken. Nach der Verwendung die Taste wieder auf "herausgezogene" Position stellen.

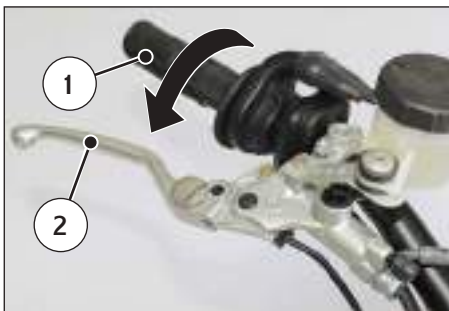
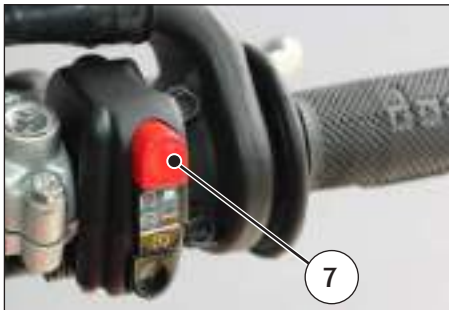

Nach dem Anhalten muss das Fahrzeug auf dem Seitenständer abgestellt werden.

SEITENSTÄNDER

Jedes Fahrzeug ist mit einem Seitenständer (1) ausgestattet.

ACHTUNG*: Der Seitenständer ist so entwickelt worden, dass er **NUR DAS FAHRZEUGGEWICHT** aushält. Nicht auf das Fahrzeug setzen, wenn der Seitenständer als Stütze verwendet wird. Er könnte brechen und dabei schwere Verletzungen verursachen.

ACHTUNG*: Das Fahrzeug darf erst auf den Seitenständer gestellt werden, **NACHDEM** der Fahrer vom Fahrzeug abgestiegen ist. Ist das Motorrad von der Stützposition am Boden auf die vertikale zurückgebracht, muss der Fahrer mit dem linken Fuß den Ständer von der heruntergelassenen auf die hochgestellte Position bringen.

ACHTUNG*: Auf dem Motorrad befindet sich ein Sicherheitssensor (2), der das Starten im Leerlauf bei heruntergelassenem Ständer ermöglicht.

Legt man den Gang bei heruntergelassenem Ständer ein, schaltet sich der Motor aus.

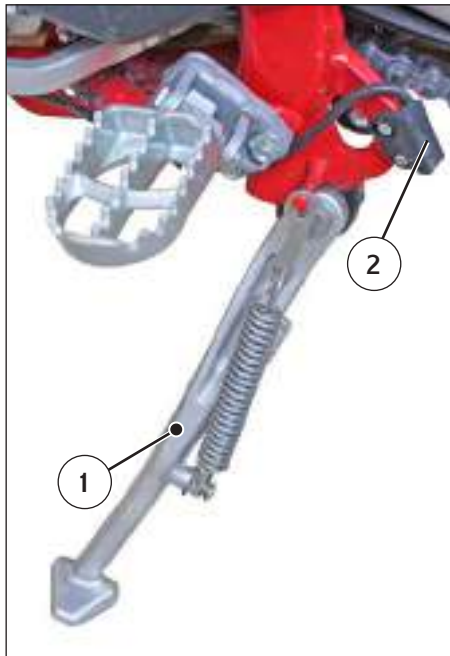

LENKSCHLOSS

Das Motorrad ist mit einer Lenkerblockung ausgestattet (1), die sich auf der rechten Seite des Lenkers befindet.

Um den Lenker zu blockieren, folgendermassen vorgehen:

den Lenker in beide Richtungen drehen. Den Schlüssel in das Schloss stecken und dem Uhrzeigersinn entgegen drehen. Ihn nach innen drücken, und, wenn nötig, den Lenker in beide Richtungen drehen. Den Schlüssel im Uhrzeigersinn drehen und ihn aus dem Schloss herausziehen.

Um die Lenkung freizugeben, umgekehrt operieren.

ACHTUNG*: Das Lenkrad nicht drehen, wenn der Schlüssel im Lenkradschloss steckt, um zu vermeiden, dass er bricht.

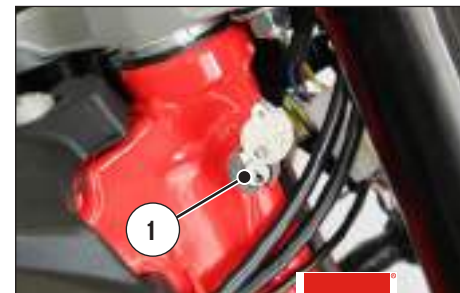

SICHERUNGEN

Wenn die Sicherungen schlecht funktionieren, können Störungen am Fahrzeug auftreten. Um an die Sicherungen zu gelangen, wie folgt vorgehen:

Den Sattel (1) entfernen, nachdem man den hinteren Befestigungszapfen (2) gegen den Uhrzeigersinn gedreht hat.

Den Deckel (3) des Sicherungskastens (4) aushaken und anheben.

BEZ.	SICHERUNG NR.	GRUPPE	NENNSTROM	BAUTEILE
5	Fusibile 1	ABS	15A	ABS-Steuergerät.
6	Fusibile 2	ABS	10A	ABS-Pumpe
7	Fusibile 3	ABS	5A	12V zündschlossabhängig
8	Fusibile 4	POWER	15A	LEISTUNGSRELAIS <ul style="list-style-type: none"> - Einspritzdüse - Spule - Benzinpumpe - Lambda-Sonden-Heizung - Tankentlüftungsventil
9	Fusibile 5	HAUPTLEITUNG	15A	MOTORSTEUERGERÄT NETZSTECKER ARMATURENBRETT HAUPTSCHALTER <ul style="list-style-type: none"> - GS-Relais - Leistungsrelais - Ventilator-Relais - Ständer - Armaturenbrett - Steuerung re - Fernsteuerschalter
10	Fusibile 6	DC	20A	HAUPTSCHALTER <ul style="list-style-type: none"> - Standlicht - Hupe - Aufbereitungsmodul Benzinsignal GS-RELAIS (LEISTG.) <ul style="list-style-type: none"> - Vorderer Scheinwerfer - Bremsen - Blinklicht VENTILATOR-RELAIS (LEISTG.) <ul style="list-style-type: none"> - Ventilator
11	Fusibile 7	NC	-	

Um Kurzschluss zu vermeiden muss vor Arbeiten an den Sicherungen der Zündschalter auf OFF gestellt werden.

• **Keine Sicherungen mit einer anderen Leistung als der Originalleistung verwenden.**







Garantie- und Serviceheft



INHALT DER GARANTIE

Gemäß der **Verbrauchsgüterkaufrichtlinie 99/44/EG** ist Ihr neues Motorrad garantiert ohne Herstellungsmängel.

Die Garantie besteht für den Austausch oder kostenfreie Reparatur des Fahrzeugs bzw. der Bauteile, die innerhalb der oben genannten Frist Herstellungsmängel oder Mängel aufweisen, die bereits vor der Fahrzeugübergabe vorhanden waren.

Die Garantie gilt nur, wenn an Ihrem Fahrzeug die empfohlene programmierte Wartung korrekt ausgeführt wurde und alle Serviceabschnitte korrekt abgestempelt wurden.

Wir weisen darauf hin, dass die Garantieleistungen nicht für Fahrzeuge gelten, die bei Motorradrennen eingesetzt werden, da es sich in diesem Fall um einen Einsatz handelt, für den Ihr Fahrzeug nicht ausdrücklich entwickelt worden ist.

Bitte beachten Sie, dass, wie gesetzlich vorgeschrieben, diese Garantieleistungen direkt von Ihrem SWM-Vertragshändler erbracht werden. Wir möchten Sie daher bitten, sich bei allen Fragen an Ihren Vertragshändler zu wenden.

In Fällen, bei denen Ihr SWM-Vertragshändler Ihr Anliegen nicht in angemessener Zeit erledigen kann oder falls es für Sie bequemer sein sollte, wenden Sie sich bitte an einen beliebigen anderen SWM-Vertragshändler, der Ihnen gerne zur Verfügung stehen wird.

INKRAFTTRETEN DER GARANTIE

Ihr Fahrzeug ist ab der Übergabe durch Ihren SWM-Vertragshändler durch eine Garantie auf Herstellungsmängel abgedeckt.

Wenn Sie ihr SWM bekommen, bitten wir Sie, zusammen mit dem Vertragshändler, das Auslieferungszertifikat des Fahrzeugs zu unterschreiben, das Sie in dieser Anleitung finden.

WIE MÜSSEN ARBEITEN IM RAHMEN DER GARANTIELEISTUNGEN BEANTRAGT WERDEN

Benötigt Ihr Fahrzeug während des Garantiezeitraumes wegen Herstellungsmängeln eine außerordentliche Reparatur bzw. Austausch, wenden Sie sich bitte umgehend an den (Ihren) Vertragshändler, bei dem Sie das Fahrzeug gekauft haben. Beschreiben Sie ihm das aufgetretene Problem und lassen Sie ihn das Fahrzeug untersuchen.

Muss die Arbeit wegen eines aufgetretenen Herstellungsmangels vorgenommen werden, wird der Vertragshändler die benötigten Arbeiten bzw. den erforderlichen Austausch kostenfrei und so schnell wie möglich vornehmen.

GARANTIEBEDINGUNGEN

Ausschlüsse

Ausgeschlossen von der Garantie sind:

- Verschleiß, der auf der fehlenden Einhaltung der regelmäßigen Wartung beruht, die von SWM vorgeschrieben ist.
- Fahrzeuge, deren Reparaturen mit Ersatzteilen ausgeführt wurden, die nicht dem Original entsprechen.
- Fahrzeuge, bei denen die regelmäßige Wartung nicht ausgeführt wurde oder bei denen die Abschnitte im Serviceheft nicht korrekt abgestempelt wurden.
- Fahrzeuge, die bei Rennen/Vermietungen/schwerer Off-Road-Nutzung eingesetzt wurden.

Verschleißteile:

Die Garantie deckt keinen Verschleiß und die normale Abnutzung durch Benutzung des Fahrzeuges folgender Teile:

- Zündkerzen.
- Steuerkette.
- Bremsbacken und Bremscheiben.
- Kupplungsscheiben und Kupplungsmassen.
- Reifen.
- Lampen und Sicherungen.
- Übertragungs- und Steuerkabel.
- Leitungen und alle anderen Gummiteile.
- Lager.
- Luft- und Benzinfilter.
- Kette und Zahnräder des sekundären Antriebs.

Schmiermittel

Die Garantie deckt nicht die Flüssigkeiten: Öl, Fett, Batteriesäure und Kühlmittel.

Einschränkungen

Für alle Fahrzeuge: die Garantie der BATTERIE, des SATTELS und der KUNSTSTOFFTEILE ist auf 6 Monate begrenzt.

- Die Garantie deckt nicht die Wartungs- und Revisionskosten und auch nicht die Kosten der notwendigen Teile für diese Arbeiten.
- Die Garantie deckt nicht die Ausgaben, die auf der Garantieforderung beruhen, wie: zusätzliche Ausgaben für Kommunikationen, eventuelle Verpflegungs- und Hotelkosten, oder Kostenausgleich für die verlorene Zeit, kommerzielle Verluste, Mietkosten für Ersatzfahrzeug, Transportkosten.

Wichtiger Hinweis für die Gültigkeit der Garantie:

- Das Garantiepaket muss sorgfältig aufbewahrt und bei jedem Eingriff dem offiziellen Vertrags-händler SWM vorgelegt werden.
- Die Revisionsabschnitte müssen vom Vertrags-händler ausgefüllt werden, der die Eingriffe ausgeführt hat.
- Die Garantie kann bis zu Ihrem Ablauf an die nächsten Besitzer übertragen werden.
- Bei einem Besitzerwechsel benutzt man den dazu vorgesehenen Abschnitt in diesem Heft.
- Der Hersteller behält sich das Recht vor, Änderungen und/oder Verbesserungen an seinen Fahrzeugmodellen auszuführen, ohne die Pflicht, diese Änderungen an den schon zugelassenen Fahrzeugen ausführen zu müssen.



Handwriting practice area consisting of 12 horizontal dotted lines.

ÜBERGABEBESCHEINIGUNG

Datum:

Rahmennummer:

Modell:

Motornummer:

Das Motorrad ist für die Auslieferung mit allen von der SWM MOTORCYCLES S.R.L. vorgesehenen Kontrollen und Kontrollen vor Auslieferung vorbereitet und um alle, eventuell vom Kunden als Sonderzubehör bestellten, Zubehörteile ergänzt worden.

Dem Kunden ist das vorliegende Service-Heft sowie die Bedienungs- und Wartungsanleitung ausgehändigt und ihm die wichtigsten zum Lieferumfang des Motorrads gehörenden Vorrichtungen zum Fahren erläutert worden.

Stempel und Unterschrift des Vertragshändlers

Die offizielle Verkaufsorganisation und die Gesellschaft SWM MOTORCYCLES S.R.L erklären, unter Verweis auf das Gesetz Nr. 675 aus dem Jahr 1996 und nachfolgenden Änderungen, dass die Weitergabe der persönlichen Daten des Käufers, im Rahmen der Pflicht zur Ausübung von Kundendienst-Leistungen, auch ohne Einwilligung des Kunden erfolgen kann.

KUNDE

Vorname: _____

Nachname: _____

Anschrift: _____

Stadt: _____

PLZ: _____

Telefonnummer: _____

Ich erkläre, dass ich das oben genannte Motorrad komplett und meinen Erwartungen gemäß erhalten habe. Außerdem erkläre ich, dass ich das Garantieheft sowie die Bedienungs- und Wartungsanleitung erhalten habe. Ich erlaube der SWM MOTORCYCLES S.R.L. die Weitergabe meiner persönlichen Daten zum Zweck der Lieferung von Kundendienst-Leistungen gemäß Gesetz 675/1996 und nachfolgenden Änderungen.

Unterschrift des Kunden

Kopie für SWM MOTORCYCLES S.R.L.





Handwriting practice area consisting of 12 horizontal dotted lines.

MITTEILUNG ZUR EIGENTUMSÜBERTRAGUNG

Datum: Km:

Rahmennummer:

Modell:

Motornummer:

Der Unterzeichnende: _____

Vorname: _____

Nachname: _____

Anschrift: _____

Stadt: _____ PLZ: _____

Telefonnummer: _____

In geschlossenem Umschlag an folgende Adresse schicken: **SWM MOTORCYCLES S.R.L.** Kundendienst, Via Nino Bixio, 8 - 21024 Biandronno (VA) - Italien

Die offizielle Verkaufsorganisation und die Gesellschaft SWM MOTORCYCLES S.R.L. erklären, unter Verweis auf das Gesetz Nr. 675 aus dem Jahr 1996 und nachfolgenden Änderungen, dass die Weitergabe der persönlichen Daten des Käufers, im Rahmen der Pflicht zur Ausübung von Kundendienst-Leistungen, auch ohne Einwilligung des Kunden erfolgen kann.

KUNDE

Der SWM MOTORCYCLES S.R.L. wird mitgeteilt, dass mit heutigem Datum das Eigentum des oben genannten Fahrzeug übertragen wurde an Herrn/Frau:

Vorname: _____

Nachname: _____

Anschrift: _____

Stadt: _____

PLZ: _____

Telefonnummer: _____

Gleichzeitig wurde ihm das vorliegende Garantie-Heft sowie die zum Lieferumfang des Motorrads gehörenden Bedienungs- und Wartungsanleitung ausgehändigt.

Kopie für SWM MOTORCYCLES S.R.L.





Handwriting practice area consisting of 12 horizontal dotted lines.

Platz zum Aufbewahren der Steuerbelege, mit denen nachgewiesen wird, dass die vorgesehenen Wartungscoupons ausgeführt worden sind.

WARTUNGS- COUPON	<input type="text"/>	DATUM	<input type="text"/>	Km	<input type="text"/>	Unterschrift des Kunden	<input type="text"/>	Stempel des Vertragshändlers	<input type="text"/>
WARTUNGS- COUPON	<input type="text"/>	DATUM	<input type="text"/>	Km	<input type="text"/>	Unterschrift des Kunden	<input type="text"/>	Stempel des Vertragshändlers	<input type="text"/>
WARTUNGS- COUPON	<input type="text"/>	DATUM	<input type="text"/>	Km	<input type="text"/>	Unterschrift des Kunden	<input type="text"/>	Stempel des Vertragshändlers	<input type="text"/>
WARTUNGS- COUPON	<input type="text"/>	DATUM	<input type="text"/>	Km	<input type="text"/>	Unterschrift des Kunden	<input type="text"/>	Stempel des Vertragshändlers	<input type="text"/>
WARTUNGS- COUPON	<input type="text"/>	DATUM	<input type="text"/>	Km	<input type="text"/>	Unterschrift des Kunden	<input type="text"/>	Stempel des Vertragshändlers	<input type="text"/>
WARTUNGS- COUPON	<input type="text"/>	DATUM	<input type="text"/>	Km	<input type="text"/>	Unterschrift des Kunden	<input type="text"/>	Stempel des Vertragshändlers	<input type="text"/>
WARTUNGS- COUPON	<input type="text"/>	DATUM	<input type="text"/>	Km	<input type="text"/>	Unterschrift des Kunden	<input type="text"/>	Stempel des Vertragshändlers	<input type="text"/>
WARTUNGS- COUPON	<input type="text"/>	DATUM	<input type="text"/>	Km	<input type="text"/>	Unterschrift des Kunden	<input type="text"/>	Stempel des Vertragshändlers	<input type="text"/>
WARTUNGS- COUPON	<input type="text"/>	DATUM	<input type="text"/>	Km	<input type="text"/>	Unterschrift des Kunden	<input type="text"/>	Stempel des Vertragshändlers	<input type="text"/>
WARTUNGS- COUPON	<input type="text"/>	DATUM	<input type="text"/>	Km	<input type="text"/>	Unterschrift des Kunden	<input type="text"/>	Stempel des Vertragshändlers	<input type="text"/>

DE

Den Steuerbeleg oder Kassenbon, mit denen nachgewiesen wird, dass die Wartungscoupons ausgeführt worden sind, mit einer Büroklammer oder einem Hefter BEFESTIGEN.



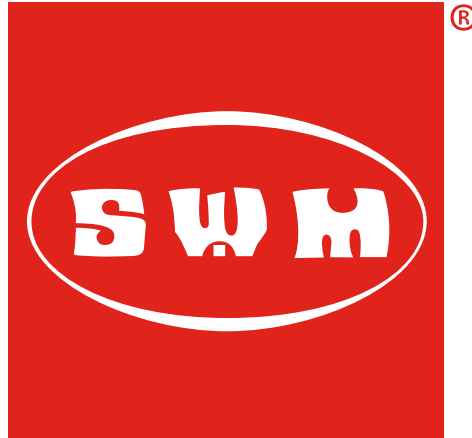

ESPAÑOL



SUMARIO

Plan de mantenimiento

programado pág. 3

Ficha técnica pág. 4

Tabla de lubricación, repostajes pág. 5

Controles preliminares pág. 6

Localización de los mandos pág. 8

Instrucciones para el uso de

la motocicleta pág. 9

Arranque del motor pág. 9

Conmutador derecho en el manillar pág. 9

Conmutador izquierdo en el manillar pág. 10

Instrumento digital, testigos pág. 11

Parada de la motocicleta y del motor pág. 16

Parada del motor en emergencia pág. 16

Soporte lateral pág. 17

Bloqueo de la dirección pág. 17

Fusibles pág. 18

Folleto de servicio pág. 19

Garantía pág. 20

SWM MOTORCYCLES S.R.L. le da las gracias por su elección y le recuerda que para conservar las prestaciones adecuadas y las condiciones de seguridad idóneas de su moto se necesita llevar a cabo un esmerado mantenimiento de su vehículo, el cual debe realizarse siempre en el Servicio de Asistencia Técnica disponible en todos nuestros Concesionarios.

Nuestros técnicos se han entregado para diseñar un vehículo de calidad, fruto de mucha experiencia, capaz de garantizarle el placer de una conducción segura y duradera.

Sin embargo, es necesaria su colaboración: Les recomiendo leer atentamente el Manual de uso y mantenimiento que se puede descargar del portal www.swm-motorcycles.it previo registro, y de hacer ejecutar las operaciones de mantenimiento ordinario y extraordinario, como todas las intervenciones técnicas, sólo por personal especializado perteneciente a la Red de los concesionarios oficiales SWM.

EL PLAN DE MANTENIMIENTO PROGRAMADO

SWM MOTORCYCLES S.R.L. ha definido el plan de mantenimiento programado y las operaciones de preentrega expuestas a fin de asegurar a sus motos los máximos niveles de eficiencia, prestaciones y seguridad de funcionamiento. Encontrará el plan de mantenimiento programado estudiado para su moto en el Manual de uso y mantenimiento que se puede descargar del portal www.swm-motorcycles.it previa inscripción. La realización de los controles periódicos, cuya frecuencia se halla al lado, es absolutamente necesaria para mantener constante el nivel de seguridad y de fiabilidad del vehículo. Le recordamos que en caso de que su vehículo manifieste roturas o funcionamientos incorrectos por no haber realizado las correspondientes revisiones periódicas de mantenimiento, la reparación del vehículo no será cubierta por la garantía y al mismo tiempo no podrá considerarse a SWM MOTORCYCLES S.R.L. responsable por eventuales lesiones que pueda sufrir el usuario del vehículo a causa de las susodichas roturas o funcionamientos incorrectos. Todas las revisiones periódicas de mantenimiento, incluso la inicial, se realizan con cargo tanto del material como de la mano de obra. En cambio, las operaciones de preentrega expuestas en el plan de mantenimiento las realiza gratuitamente su Concesionario.

Todas las intervenciones sobre el vehículo, tanto revisiones periódicas de mantenimiento, como cualquier otra operación de reparación, ajuste, sustitución o demás, han de llevarse a cabo obligato-

riamente en los talleres autorizados de los Concesionarios SWM, según las modalidades establecidas por SWM MOTORCYCLES S.R.L.. La única prueba de la ejecución de las revisiones periódicas es el recibo (factura o resguardo) que le emitirá el Concesionario al final de la intervención de mantenimiento programado.

TABLA DE MANTENIMIENTO

SM 500 R E4	ESQUEMA DE MANTENIMIENTO PERIÓDICO				
	REVISION PERIÓDICA	REVISIÓN PERIÓDICA	REVISIÓN PERIÓDICA	REVISIÓN PERIÓDICA	REVISIÓN PERIÓDICA
	500 km	2500 km	4500 km	6500 km	8500 km

MANUAL DE USO Y MANTENIMIENTO

El presente manual rápido incluye las instrucciones básica para el uso correcto de la moto. La documentación completa la puede hallar en el “Manual de uso y mantenimiento” que puede descargar del portal www.swm-motorcycles.it previa inscripción.

FICHA TÉCNICA

MOTOR

Tipo..... monocilindrico de 4 tiempos
Enfriamiento por liquido con electroventilador
Diámetro cilindro mm 97
Carreramm 67,8
Cilindrata.....cm³ 501
Relación de compresió 12,9:1
Puesta en marcha..... electrico
(condispositivo de descompresión automático)

DISTRIBUCION

Tipo . doble eje a excéntricos en cabeza; 4 valvulas
Juego valvulas (a motor frio)
Aspiración..... 0,10 ÷ 0,15 mm
Escape0,2 ÷ 0,25 mm

LUBRICACIÓN

Tipo..... de cárter seco con dos bombas a
lóbulos y filtro a cartucho

ENCENDIDO

Tipo.....Electrónico de descarga inductiva
con avance variable de control digital
Bujía tipo.....NGK CR8E
Distancia electrodos bujía.....0,7 mm

ALIMENTACION

Tipo..... a inyección eletrónica

TRANSMISION PRIMARIA

Piñón motor- Corona embrague Z 23- Z 63
Relación de transmisión 2,739

EMBRAGUE

Tipo..... multidisco en baño de aceite
con mando hidráulico

CAMBIO VELOCIDAD

Tipo..... de engranajes de toma constante
Relación de transmisión
En 1a velocidad..... 2,000 (z 28/14)
En 2a velocidad1,611 (z 29/18)
En 3a velocidad 1,333 (z 24/18)
En 4a velocidad 1,086 (z 25/23)
En 5a velocidad 0,920 (z 23/25)
En 6a velocidad0,814 (z 22/27)

TRANSMISION SECUNDARIA

Piñón salida cambio-
Corona en la rueda..... Z 15- Z 42
Relación de transmisión 2,800

BASTIDOR

Tipo..... monoviga, doble cuna,
en tubos de acero; bastidor trasero
en aleación ligera.

SUSPENSION DELANTERA

Tipohorquilla telehidráulica de
vástagos vueltos al revés y perno
adelantado (regulable en compresión y
extensión); vástagos Ø 48 mm
Carrera en el eje de las patas 250 mm

SUSPENSION TRASERA

Tipo.....progressiva con
monoamortiguador hidráulico
Carrera de la rueda 290 mm

FRENO DELANTERO

Tipo..... de disco flotante Ø 320 mm
de el modelo "Wave" de
mando hidráulico de pinza fija radial

FRENO TRASERO

Tipo..... de disco fijo Ø240 de mando
hidráulico y pinza flotante

LLANTAS

Delantera in liga ligera: 3,50x17"
Trasera in liga ligera: 4,25x17"

NEUMÁTICO

Delantero 120/70-17"

Trasero 150/60x17"

Presión de inflado en frío
(delantero) 2,0 kg/cm²

Con el piloto y el pasajero
(trasero) 2,2 kg/cm² con el piloto y el pasajero

DIMENSIONES, PESO, CAPACIDAD

Distancia entre ejes mm 1465

Longitud total mm 2112

Larghezza massima mm 820

Altura máxima mm 1220

Altura sillín mm 940

Altura mínima desde el suelo mm 298

Peso a secco kg 133

Capacidad depósito carburante

(incluida una reserva, para di l 1,8) l 7,2

Líquido circuito de enfriamiento l 11±1,3

Aceite en el carter

Substitución aceite y filtro aceite l 1,7

Substitución aceite l 1,5

TABLA DE LUBRICACIÓN, REPOSTAJES

Aceite lubricación motor, cambio de marchas,
transmisión primaria

MOTUL 7100 TECHNOSYNTHESE 5W40

Líquido refrigerante motor

MOTUL MOTOCOOL EXPERT

Líquido instalación de frenado

MOTUL DOT 3&4

Líquido embrague

ACEITE MINERAL SAE 10 PARA CIRCUITOS
HIDRÁULICOS

Lubricación por grasa

MOTUL GREASE 100

Aceite lubricación cadena transmisión secundaria

MOTUL CHAIN LUBE

Aceite horquilla delantera

MOTUL FORK OIL LIGHT 5W

Aceite amortiguador trasero

MOTUL MOTUL SHOCK OIL FL

Protección contactos eléctricos

MOTUL EZ LUBE



CONTROLES PRELIMINARES

A. Nivel de aceite del motor-transmisión

Con el vehículo en plano y en posición vertical, verificar el nivel del aceite a través de la mirilla de inspección (1) que se encuentra en el cárter derecho del motor. Verificar que el nivel se encuentre entre las dos muescas MÍN y MÁX. Para agregar aceite es preciso quitar el tapón (2) de carga.

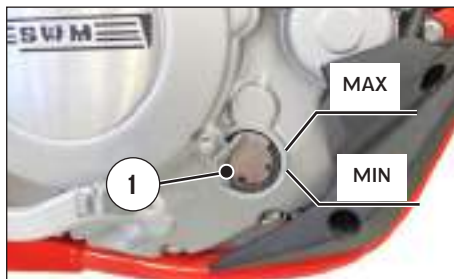

B. Nivel carburante

Controlar el nivel en el depósito y reabastecer si es necesario.

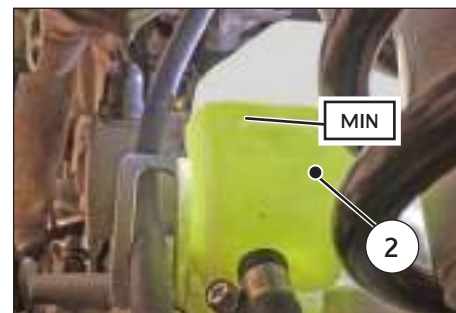
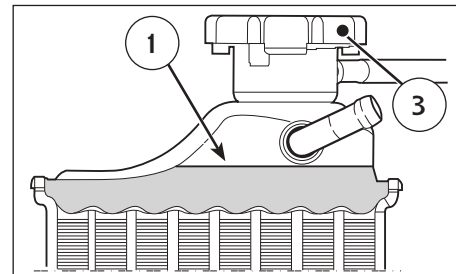

C. Nivel líquido de enfriamiento

Controlar el nivel (1) en el radiador derecho con el motor frío y parado con la motocicleta en posición vertical. El refrigerante debe encontrarse 10 mm por encima de los elementos.

También en el vaso de expansión (2) tiene que haber siempre líquido refrigerante; el nivel tiene que estar siempre por encima de la marca MÍN. indicada en la figura.

En caso contrario, añadir por el tapón (4).

El tapón (3) del radiador está provisto de dos posiciones de bloqueo, la primera sirve para la descarga preventiva de la presión existente en el circuito de enfriamiento.

ADVERTENCIA:

No quite el tapón del radiador con el motor caliente. Se corre el riesgo de que el líquido salga y produzca quemaduras.

D. Nivel fluido frenos

Freno delantero

El nivel del líquido en el depósito de la bomba no tiene que encontrarse nunca por debajo del valor mínimo indicado en el depósito transparente (1).

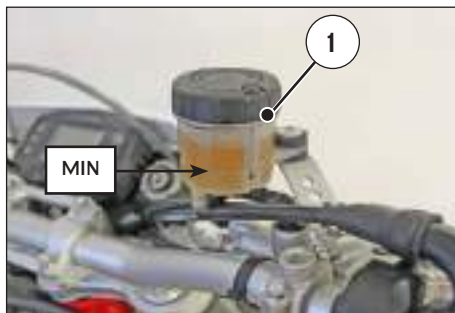

Freno trasero

El nivel tiene que estar por encima de la marca (1) indicada en la figura.

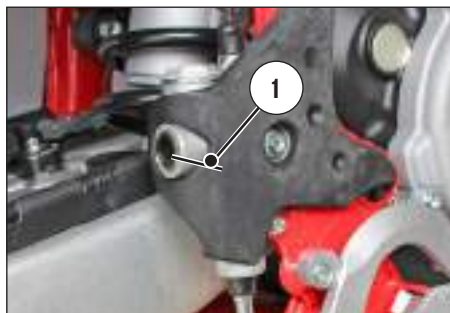

E. Instalación eléctrica

Poner en marcha el motor (como indicado en el apartado "Instrucciones para el uso de la motocicleta"), y controlar que los faros, la luz de parada, los indicadores de dirección, los testigos en el salpicadero y el avisador acústico funcionen normalmente.

F. Presión neumáticos

Controlar la presión de los neumáticos, la cual debe corresponder con lo indicado en el apartado "Ficha técnica".

LOCALIZACIÓN DE LOS MANDOS

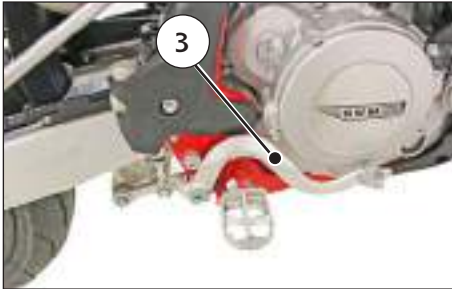
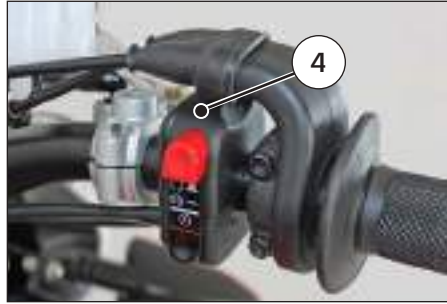
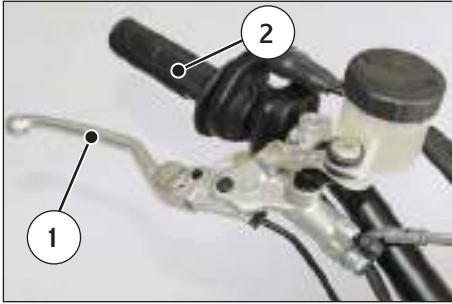

1. Palanca mando freno delantero
2. Maneta mando gas
3. Pedal mando freno trasero
4. Conmutador derecho
5. Instrumento
6. Interruptor de encendido
7. Conmutador izquierdo
8. Palanca mando embrague
9. Pedal de mando del cambio de marchas (se embraga la primera marcha empujando hacia abajo la palanca; para todas las otras marchas empujarla hacia arriba. La posición de punto muerto se encuentra entre la primera y la segunda marcha).

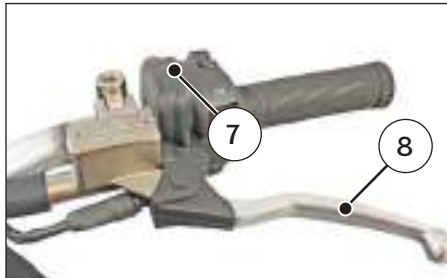

INSTRUCCIONES PARA EL USO DE LA MOTOCICLETA

ARRANQUE DEL MOTOR

A motor frío, es decir después de prolongada detención de la motocicleta o en presencia de baja temperatura ambiental, obrar en el modo siguiente:

- 1) poner la llave (1) del interruptor de encendido en posición ON (el zumbido que se produce girando la llave en posición ON se debe a la bomba del combustible que da presión a la instalación de alimentación);
- 2) tirar de la palanca (2) del embrague;
- 3) poner el pedal (3) del cambio en punto muerto;
- 4) controlar que el pulsador (4) se encuentre en posición extraída y pulsar el pulsador (5) de arranque. No haga funcionar el motor frío a un número elevado de revoluciones a fin de permitir que se caliente el aceite y que circule en todos los puntos que necesitan lubricación.

NOTA

En el soporte de la palanca del embrague hay un interruptor de seguridad que SOLO permite efectuar el arranque si se ha tirado de la palanca del embrague.

Con el caballete hacia abajo se puede arrancar el movimiento solo con la marcha en punto muerto.

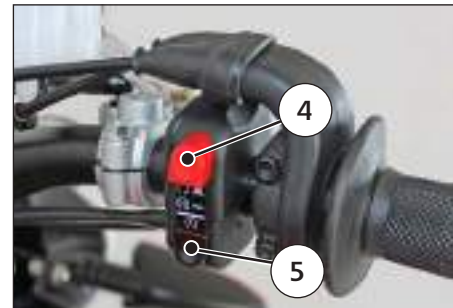
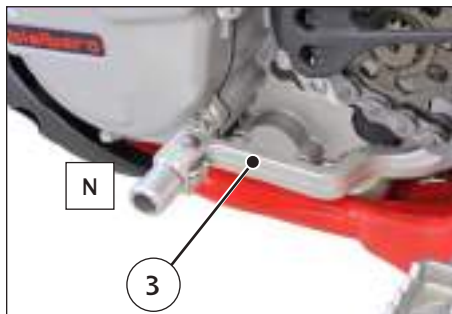
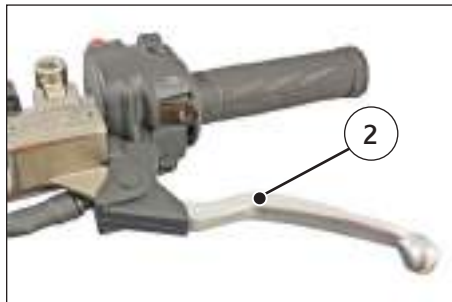

CONMUTADOR DERECHO EN EL MANILLAR

El conmutador derecho tiene los siguientes mandos:

- 1) Pulsador arranque motor
- 2) Interruptor de EMERGENCIA parada del motor.

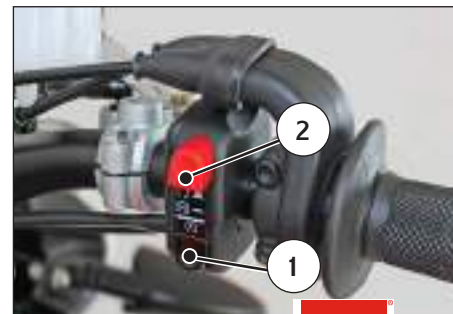

CONMUTADOR IZQUIERDO EN EL MANILLAR

El conmutador izquierdo tiene los siguientes mandos:

Faro (A)

- 1) Rayo deslumbrante (retorno automático)
- 2) Mando selección luz deslumbrante
Mando selección luz de cruce

Indicadores de dirección (B), (C)

- 3) Activación indicadores de dirección izquierdos (retorno automático)
Activación indicadores de dirección derechos (retorno automático)
Para desactivar el indicador pulse la palanca de mando cuando ha vuelto al centro.

4) Avisador acústico

5) Selector de exclusión del ABS de la rueda trasera

- La función ABS de la rueda trasera se puede desactivar para una conducción en pista.

NOTA

Para activar o desactivar la función ABS de la rueda trasera, la moto tiene que estar parada.

Desactivación del ABS de la rueda trasera

- Desplazar el selector (5) hacia "ABS" y mantenerlo en dicha posición durante 3 segundos: el sistema ABS de la rueda trasera se desactiva y, en el instrumento digital, el testigo "ABS" se enciende parpadeando.

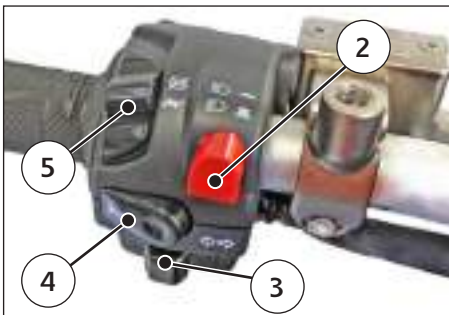

Activación del ABS de la rueda trasera

- Para activar de nuevo el ABS, desplazar el selector hacia "ABS" durante al menos un segundo; el testigo "ABS" del instrumento digital se apaga.

NOTA

Cada vez que se gira la llave de encendido desde la posición "OFF" hasta la posición "ON", el sistema ABS se reactiva automáticamente.

NOTA IMPORTANTE EN CASO DE ARRANQUE A FRÍO A BAJAS TEMPERATURAS



Se recomienda efectuar un breve calentamiento al ralenti hasta que habrá una normal respuesta del motor en las aberturas del mando del gas.



De esta manera el aceite, al circular, alcanza todos los puntos que necesitan lubricación y el líquido refrigerante alcanza la temperatura necesaria para el funcionamiento correcto del motor.

Evitar calentar el motor por demasiado tiempo.

INSTRUMENTO DIGITAL, TESTIGOS

La motocicleta está equipada con un instrumento digital en el cual también hay 5 testigos: luces de carretera, fallo del motor, indicadores de dirección, punto muerto y ABS.

- 1) Indicador de la luz de carretera  (AZUL).
Se enciende simultáneamente a las luces de carretera.
- 2) Testigo de mal funcionamiento del motor  (NARANJA).
Se enciende cuando el motor no funciona correctamente; se aconseja acudir inmediatamente a un centro de asistencia SWM.
Una vez resuelto el fallo, el testigo se apaga.
- 3) Indicador de las luces de dirección  (VERDE).
Se enciende parpadeando simultáneamente al indicador de dirección derecho o izquierdo.

- 4) Indicador de marcha en punto muerto  (VERDE).
Se enciende cuando la palanca del cambio está en punto muerto.
- 5) Luz testigo ABS  (ANARANJADO).
Se enciende parpadeando cuando la función ABS de la rueda trasera está desactivada.
Se enciende de forma fija en caso de avería del sistema ABS; se aconseja acudir inmediatamente a un centro de asistencia SWM.
Una vez resuelto el fallo, el testigo se apaga.

NOTAS

- Tras girar la llave, durante los primeros segundos se controla el display; acabada la fase de control, en el instrumento se visualiza la última función programada.
- Con cada apagado del motor se suspende la visualización de las funciones del instrumento.
- El paso de una función a la otra y a la relativa puesta a cero tiene que ser efectuado a través de la tecla SCROLL (A).



- Las funciones, que se pueden seleccionar en el orden, son las siguientes.

- 1- SPEED / ODO / FUEL
- 2- SPEED / H / FUEL
- 3- SPEED / OROLOGIO / FUEL
- 4- SPEED / TRIP 1 / FUEL
- 5- SPEED / STP 1 / FUEL
- 6- SPEED / AVS 1 / FUEL
- 7- SPEED / SPEED MAX / FUEL
- 8- SPEED / TRIP 2 / FUEL
- 9- TRP 2 / OROLOGIO / FUEL
- 10- SPEED / RPM (Indicación numérica) / FUEL

.....

INDICADOR DE RESERVA DE CARBURANTE

Cuando el nivel de carburante en el depósito alcanza el nivel de reserva, la barra (1) se enciende parpadeando; repostar el carburante lo antes posible.

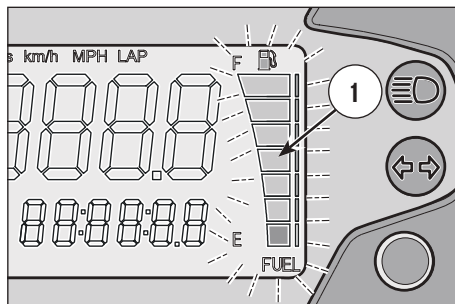

1- SPEED (kmh o bien mph) / ODO / FUEL (figura 1)

- SPEED: velocidad del vehículo - Indicación máx.: 299 kmh o bien 299 mph;
- ODO: odómetro- Indicación máx.: 99999 km;

Para pasar de km a millas o de millas a km proceder en el modo siguiente:

- 1) visualizar la figura 1, colocar la llave de encendido en posición OFF y pulsar el botón SCROLL (A).
- 2) colocar la llave de encendido en posición ON manteniendo presionado el botón SCROLL (A) por 3 segundos .

Como confirmación de la ocurrida conversión se activarán, por 3 segundos, "SET" y los segmentos millas /mph o bien km/kmh; se volverá sucesivamente a la función estándar de la figura 1.

NOTA

Al final de la operación descrita, el dato ODO será convertido y todos los demás datos borrados (el CONTADOR DE H queda inalterado).

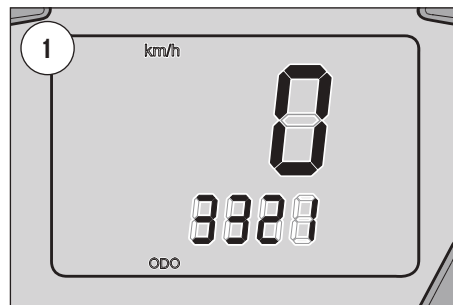

2- SPEED / H / FUEL (figura 2)

- SPEED: velocidad - Indicación máx.: 299 kmh o bien 299 mph;
- H: Indica las horas de funcionamiento del motor (los datos son guardados en memoria permanente cada 10 minutos)
- Indicación max: 9999:59.

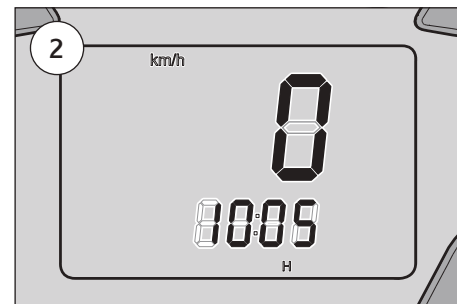

3- SPEED / CLOCK / FUEL (figura 3)

- SPEED: velocidad del vehículo - Indicación max.: 299 kmh o bien 299 mph;
- CLOCK: reloj- Indicación de 0:00 a 23:59:59 (el dato se perderá al desconectar la batería).

Para regular el reloj, pulsar el botón SCROLL (A) por más de 3 segundos para incrementar las horas; al soltar el botón, después de 3 segundos es posible incrementar los minutos.

4- SPEED / TRIP 1 / FUEL (figura 4)

- SPEED: velocidad del vehículo - Indicación máx.: 299 kmh o bien 299 mph;
- TRIP 1: distancia- Indicación máx.: 999, 9 km (el dato se perderá al desconectar la batería).

La puesta a cero del STP 1 también comporta aquella de los datos TRIP 1 y AVS 1.

El TRIP 1 es contextualmente activo a STP 1 (*).

(*): ver figura 5

5- SPEED / STP 1 / FUEL (figura 5)

- SPEED: velocidad -Indicación máx.: 299 kmh o bien 299 mph;
- STP 1: tiempo de recorrido km-mi.
- Indicación de 0:00 a 23:59:59 (el dato se perderá al desconectar la batería).

El contador STP 1 se activa pulsando el botón SCROLL (A), una vez visualizada la función, por más de 3 segundos.

- Fase 1: activación función;
- Fase 2: parada de los contadores;
- Fase 3: puesta a cero STP 1 y datos TRIP 1 y AVS 1;
- Fase 4: activación función;
- Fase 5: parada de los contadores;

.....
y así sucesivamente

NOTA

datos STP 1 + datos TRIP 1 = AVS 1 (*).

(*): ver figura 6

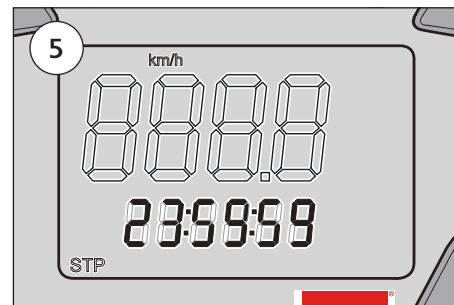
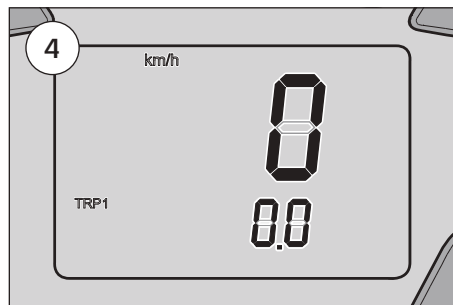
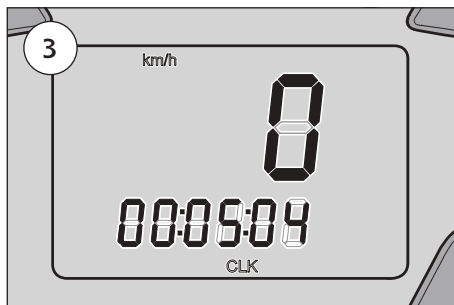

6- SPEED / AVS 1 / FUEL (figura 6)

- SPEED: velocidad - Indicación máx.: 299 kmh o bien 299 mph;
- AVS 1: representa la velocidad media de recorrido del vehículo, dada una distancia (TRIP 1) y un tiempo de recorrido (STP 1) (el dato se perderá al desconectar la batería).

NOTA

La puesta a cero del STP 1 también implica la puesta a cero de los datos TRIP 1 y AVS 1.

7- SPEED / V MÁX / FUEL (figura 7)

- SPEED: velocidad del vehículo - Indicación máx.: 299 kmh o bien 299 mph;
- V MÁX: indica la velocidad MÁX, en kmh o mph, alcanzada por el vehículo.

Indicación máx. 299 kmh o 299 mph. Para borrar V MÁX, pulsar el botón SCROLL (A) por más de 3 segundos.

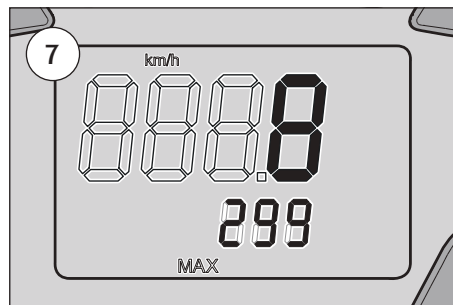
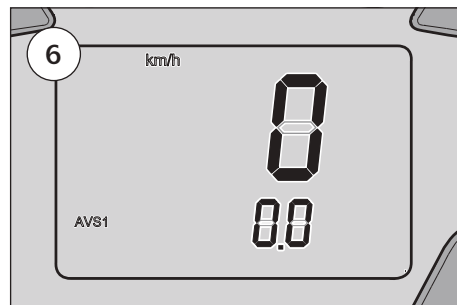

8- SPEED / TRIP 2 / FUEL (figura 8)

- SPEED: velocidad del vehículo - Indicación máx.: 299 kmh o bien 299 mph;
- TRIP 2: distancia- Indicación máx.: 999, 9 km / millas (el dato se perderá al desconectar la batería). Para borrar el TRIP 2, pulsar el botón SCROLL (A) por más de 3 segundos.

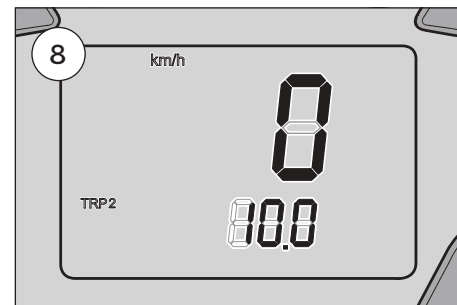

9- TRP 2 / CLOCK / FUEL (figura 9)

- TRIP 2: distancia- Indicación máx. 999, 9 km / millas (el dato se perderá al desconectar la batería). Para borrar el TRIP 2, pulsar el botón SCROLL (A) por más de 3 segundos;
- CLOCK: reloj- Indicación de 0:00 a 23:59:59 (el dato se perderá al desconectar la batería). Para regular el reloj, pulsar el botón SCROLL (A) por más de 3 segundos, para incrementar las horas; al soltar el botón, después de 3 segundos, es posible incrementar los minutos.

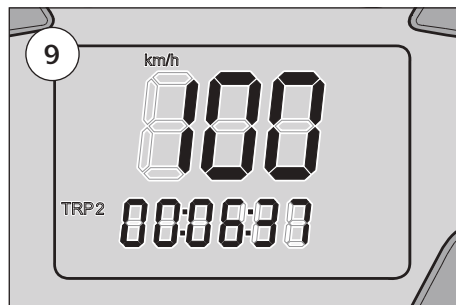

10- SPEED /RPM / FUEL (Indicación numérica régimen motor) (figura 10)

- SPEED: velocidad del vehículo - Indicación máx. 299 kmh o bien 299 mph.

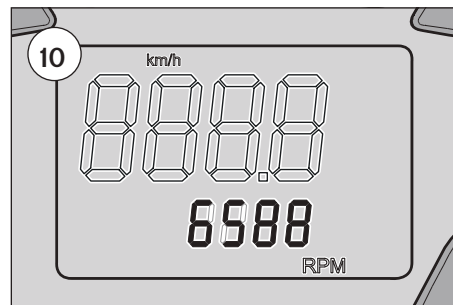

SISTEMA ANTIBLOQUEO DE FRENOS - ABS

Este modelo está dotado con un sistema antibloqueo de frenos (ABS), diseñado para impedir el bloqueo de los frenos de las ruedas durante las frenadas bruscas.

- El sistema ABS no reduce el espacio de frenada. En determinadas circunstancias, el sistema ABS puede alargar los espacios de frenada.
- El sistema ABS no se activa a velocidades inferiores a 10 km/h.
- La palanca y el pedal del freno pueden sufrir un ligero contragolpe cuando se accionan los frenos. Esto es normal.
- Utilizar siempre las pastillas y los neumáticos aconsejados para garantizar el correcto funcionamiento del sistema ABS.

PARADA DE LA MOTOCICLETA Y DEL MOTOR

- Cerrar completamente el mando (1) del gas de manera que la motocicleta decelere.
- Frenar con los frenos delanteros (2) y traseros (3) mientras se reducen las marchas (para obtener una fuerte desaceleración, actuar de manera decidida sobre la palanca y el pedal de los frenos).
- Una vez detenida la motocicleta, tirar de la palanca de embrague (4) y colocar la palanca de cambios (5) en posición de punto muerto.
- Girar la llave de arranque (6) en posición OFF (posición de extracción de la llave).

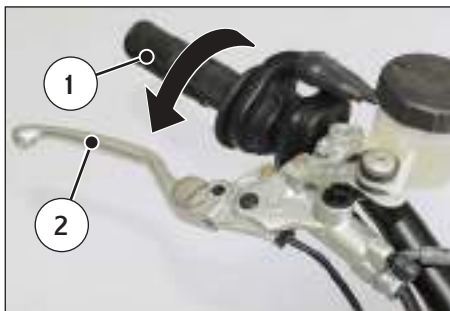
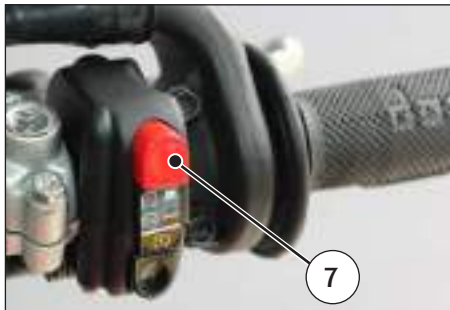

PARADA DEL MOTOR EN EMERGENCIA

- Pulsar el botón rojo (7) para detener el motor; después del uso volver a colocarlo en posición "extraída".

Luego de detener la motocicleta, colocarla en el soporte lateral.

SOPORTE LATERAL

Cada motocicleta está equipada con un soporte lateral (1).

ATENCIÓN: El soporte está diseñado para soportar **SÓLO EL PESO DE LA MOTOCICLETA**.

No sentarse sobre el vehículo utilizando el soporte como apoyo; podrían producirse roturas que conllevarían graves lesiones personales.

ATENCIÓN*:

La motocicleta **DEBE** apoyarse sobre el soporte lateral **SÓLO DESPUÉS** de que el conductor haya bajado de la misma.

Una vez reconducido la motocicleta desde la posición de apoyo en el terreno a aquella vertical, el piloto, con el pie izquierdo, debe alzar el caballete desde la posición descendida a la posición hacia arriba.

ATENCIÓN*: En la motocicleta hay un sensor (2) de seguridad que permite aproximar la moto, con el caballete hacia abajo y en punto muerto.

Poniendo la marcha con el caballete hacia abajo, se apaga el motor.

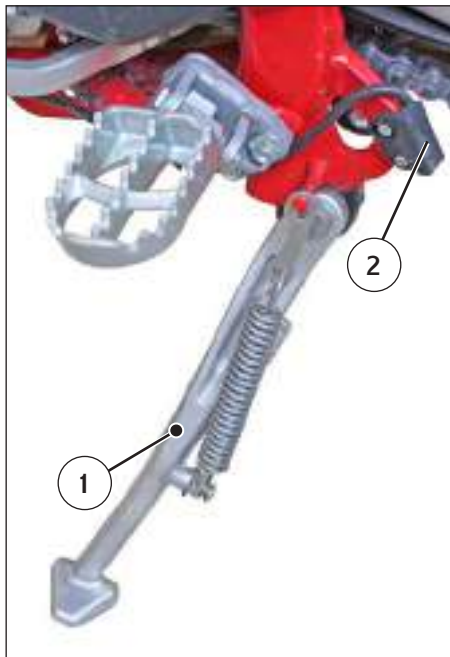

BLOQUEO DE LA DIRECCIÓN

La motocicleta está provista de un bloqueador (1) de dirección que se encuentra en la parte derecha de la manillar de dirección.

Para bloquear la dirección actúe como se indica a continuación:

gire el manillar hacia la izquierda, coloque la llave en la cerradura y gire en sentido antihorario. Empuje hacia dentro y si fuera necesario, gire el manillar en los dos sentidos. Gire la llave en el sentido horario y extráigala de la cerradura .

Para desbloquear la dirección, cumpla las operaciones en sentido inverso.

ATENCIÓN: No girar el manillar con la llave puesta en el bloqueo de la dirección para evitar que se rompa.

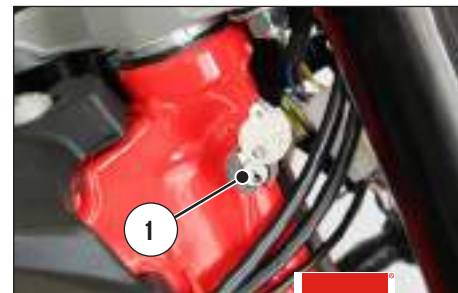

FUSIBLES

En caso de mal funcionamiento de los fusibles, podrían detectarse inconvenientes en la motocicleta. Para acceder a los fusibles realizar las siguientes operaciones:

Sacar el sillín (1) después de haber girado en sentido antihorario el perno posterior (2) de fijación.

Desenganchar la tapa (3) de la caja de fusibles (4) y levantarla.

REF.	N.º FUSIBLE	GRUPO	CAPACIDAD	COMPONENTES
5	Fusible 1	ABS	15A	Centralita ABS.
6	Fusible 2	ABS	10A	Bomba ABS
7	Fusible 3	ABS	5A	12 V bajo llave
8	Fusible 4	POWER	15A	RELÉ DE POTENCIA <ul style="list-style-type: none">- Inyector- Bobina- Bomba de gasolina- Calefactor sonda Lambda- Válvula de canister
9	Fusible 5	PRINCIPAL	15A	ECU ENCHUFE SALPICADERO INTERRUPTOR PRINCIPAL <ul style="list-style-type: none">- Relé de CC- Relé de potencia- Relé del ventilador- Caballete- Salpicadero- Mando DCH. - Telerruptor
10	Fusible 6	DC	20A	INTERRUPTOR PRINCIPAL <ul style="list-style-type: none">- Luces de posición- Bocina- Módulo acondicionamiento señal gasolina RELÉ DE CC (POW) <ul style="list-style-type: none">- Faro delantero- Frenos- Intermitentes RELÉ DEL VENTILADOR (POW) - Ventilador
11	Fusible 7	NC	-	

Para evitar cortocircuitos, antes de intervenir en los fusibles, posicionar el interruptor de encendido en OFF.

• **No utilizar un fusible de capacidad diferente de la del original.**





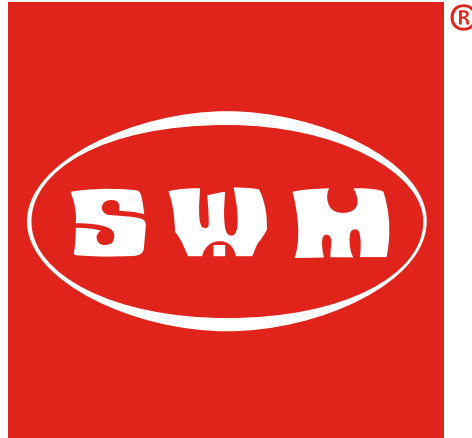

Manual de garantía y de servicio



EL CONTENIDO DE LA GARANTÍA

Su nueva moto presenta, según aplicación de la **Directiva 99/44 CE**, una garantía de exención de defectos de origen.

La garantía consiste en la sustitución o reparación gratuita del vehículo o de los componentes que, dentro de dicho plazo, manifiesten defectos de fabricación o, asimismo, defectos preexistentes a la entrega del vehículo.

La garantía es válida sólo si nuestro vehículo ha cumplido con el programa de mantenimiento recomendado y si todas las revisiones han sido selladas correctamente.

Le recordamos que la garantía no será válida en caso del uso del vehículo en competiciones de motos, ya que se trata de un uso distinto y no compatible con el uso para el cual su vehículo ha sido específicamente diseñado.

Hay que recordar que, como requiere la ley, esta garantía la otorga directamente su Concesionario SWM al que le invitamos a dirigirse para cualquier necesidad.

Si su Concesionario SWM no pudiera satisfacer sus peticiones dentro de un plazo razonable, o si en un momento dado a usted le resultase más cómodo, le invitamos a dirigirse a un cualquier otro Concesionario de la red SWM, el cual se pondrá de buen grado a su servicio.

LA ACTIVACIÓN DE LA GARANTÍA

Su vehículo está cubierto por la garantía, en lo concerniente a defectos de origen, a partir del momento en que su Concesionario SWM se lo entrega.

Al recibir su SWM, le pedimos de firmar, junto con el Concesionario, el Certificado de entrega del vehículo que encuentra en este manual.

QUÉ HACER EN CASO DE PETICIÓN DE INTERVENCIÓN EN GARANTÍA

En caso de que, en el periodo de validez de la garantía, su vehículo necesite una intervención extraordinaria de reparación y/o sustitución dependiente de un defecto de origen, le aconsejamos dirigirse inmediatamente al Concesionario donde compró el vehículo (su Concesionario) describiéndole el problema existente y haciéndole examinar el vehículo.

Si la intervención fuese necesaria debido a un defecto de origen, su Concesionario procederá a efectuar de manera gratuita la reparación o sustitución necesaria y ello en el menor tiempo posible.

CONDICIONES DE GARANTÍA

Exclusiones

Se excluyen de la garantía:

- Los deterioros derivados de la observancia del plan de mantenimiento periódico prescrito por SWM.
- Los vehículos cuyas reparaciones han sido realizadas con repuestos no conformes con el original.
- Los vehículos para los cuales no se ha cumplido con el plan de mantenimiento periódico o para los cuales las revisiones no han sido debidamente selladas
- Los vehículos utilizados para competiciones/ arrendamiento/uso gravoso todo terreno.

Piezas de consumo y desgaste:

La garantía no cubre el desgaste y el deterioro normal determinado por el uso del vehículo para las siguientes piezas:

- Bujías.
- Cadena de distribución.
- Pastillas y discos de freno.
- Discos y masas de embrague.
- Neumáticos.
- Lámparas y fusibles.
- Cables de transmisión y de mando.
- Tubos y todas las otras partes de goma.
- Cojinetes.
- Filtro de aire y combustible.
- Cadena y engranajes transmisión secundaria.

Lubricantes

La garantía no cubre los líquidos: aceite, grasa, ácido batería y líquido refrigerante.

Limitaciones

Para todos los vehículos: la garantía de la BATERÍA, del ASIENTO y de los PLÁSTICOS es de 6 meses.

- La garantía no cubre los costes de mantenimiento y revisión, ni el coste de las piezas necesarias para estas operaciones.
- La garantía no cubre los gastos derivados de la solicitud de garantía como: gastos adicionales para las comunicaciones, los gastos de alojamiento y comida, ni ningún otro gasto derivado como compensaciones por el tiempo perdido, pérdidas comerciales, gastos de arrendamiento del vehículo sustitutivo, gastos de transporte.

Nota importante para la validez de la garantía:

- El carnet de garantía debe guardarse con cuidado y ser presentado al concesionario oficial SWM en cada intervención.
- Los cupones de revisión deben ser completados por el concesionario que ha realizado la intervención.
- La garantía puede transferirse a los sucesivos propietarios hasta su fecha de vencimiento.
- En caso de traspaso de propiedad, utilizar el cupón de revisión correspondiente presente en este manual.
- El productor se reserva el derecho de aportar modificaciones y/o mejoras a todos sus modelos sin la obligación de realizar estas modificaciones en los vehículos ya en circulación.





Handwriting practice area consisting of 12 horizontal dotted lines.

CERTIFICADO DE ENTREGA

Fecha:

N° Bastidor:

Modelo:

N° Motor:

El vehículo se ha preparado para la entrega tras haber efectuado todos los controles y las operaciones de preentrega previstos por SWM MOTORCYCLES S.R.L., y está equipado con todos los eventuales accesorios opcionales solicitados por el Cliente.

Al Cliente se le ha entregado el presente Manual de Garantía así como el Manual de Uso y Mantenimiento, y se le ha informado sobre los principales dispositivos de conducción suministrados con el vehículo.

Sello y firma del concesionario

La organización oficial de venta y la sociedad SWM MOTORCYCLES S.R.L. declaran que el tratamiento de los datos personales del comprador, con referencia a la Ley italiana n° 675 del 1996 y modificaciones sucesivas, puede tener lugar sin que sea necesario el consentimiento expreso del Cliente, ejecutando la obligación de suministro del Servicio de Asistencia.

CLIENTE

Nombre: _____

Apellidos: _____

Dirección: _____

Localidad: _____

Código Postal: _____

Teléfono: _____

Declaro recibir hoy el vehículo arriba indicado, completo y conforme a mis expectativas, y también declaro recibir el presente Manual de Garantía así como el Manual de Uso y Mantenimiento. Autorizo a SWM MOTORCYCLES S.R.L. al tratamiento de mis datos personales para el suministro del Servicio de Asistencia según la Ley 675/1996 y sucesivas modificaciones.

Firma del cliente

Copia para SWM MOTORCYCLES S.R.L.





Handwriting practice area consisting of 12 horizontal dotted lines.

COMUNICACIÓN DE TRASPASO DE PROPIEDAD

Fecha: Km:

Nº Bastidor:

Modelo:

Nº Motor:

El abajo firmante: _____

Nombre: _____

Apellidos: _____

Dirección: _____

Ciudad: _____ Código Postal: _____

Teléfono: _____

Enviar en un sobre cerrado a: **SWM MOTORCYCLES S.R.L.** Servizio Assistenza Tecnica, Via Nino Bixio, 8 - 21024 Biandronno (VA) - Italy

La organización oficial de venta y la sociedad SWM MOTORCYCLES S.R.L. declaran que el tratamiento de los datos personales del comprador, con referencia a la Ley italiana nº 675 del 1996 y modificaciones sucesivas, pueden tener lugar sin que sea necesario el consentimiento expreso del Cliente, ejecutando la obligación de suministro del Servicio de Asistencia.

CLIENTE

Comunica a SWM MOTORCYCLES S.R.L. que en fecha de hoy ha cedido la propiedad del vehículo arriba indicado al nuevo propietario:

Nombre: _____

Apellidos: _____

Dirección: _____

Ciudad: _____

Código Postal: _____

Teléfono: _____

al cual hace entrega de este Manual de Garantía así como del Manual de Uso y Mantenimiento suministrados con el vehículo.

Copia para SWM MOTORCYCLES S.R.L.





Handwriting practice area consisting of 12 horizontal dotted lines.

Espacio para la conservación de la documentación fiscal que da fe de la ejecución de las revisiones periódicas de mantenimiento previstas.

REVISIÓN PERIÓDICA	<input type="text"/>	FECHA	<input type="text"/>	Km	<input type="text"/>	Firma del Cliente	<input type="text"/>	Sello del Concesionario	<input type="text"/>
REVISIÓN PERIÓDICA	<input type="text"/>	FECHA	<input type="text"/>	Km	<input type="text"/>	Firma del Cliente	<input type="text"/>	Sello del Concesionario	<input type="text"/>
REVISIÓN PERIÓDICA	<input type="text"/>	FECHA	<input type="text"/>	Km	<input type="text"/>	Firma del Cliente	<input type="text"/>	Sello del Concesionario	<input type="text"/>
REVISIÓN PERIÓDICA	<input type="text"/>	FECHA	<input type="text"/>	Km	<input type="text"/>	Firma del Cliente	<input type="text"/>	Sello del Concesionario	<input type="text"/>
REVISIÓN PERIÓDICA	<input type="text"/>	FECHA	<input type="text"/>	Km	<input type="text"/>	Firma del Cliente	<input type="text"/>	Sello del Concesionario	<input type="text"/>
REVISIÓN PERIÓDICA	<input type="text"/>	FECHA	<input type="text"/>	Km	<input type="text"/>	Firma del Cliente	<input type="text"/>	Sello del Concesionario	<input type="text"/>
REVISIÓN PERIÓDICA	<input type="text"/>	FECHA	<input type="text"/>	Km	<input type="text"/>	Firma del Cliente	<input type="text"/>	Sello del Concesionario	<input type="text"/>
REVISIÓN PERIÓDICA	<input type="text"/>	FECHA	<input type="text"/>	Km	<input type="text"/>	Firma del Cliente	<input type="text"/>	Sello del Concesionario	<input type="text"/>
REVISIÓN PERIÓDICA	<input type="text"/>	FECHA	<input type="text"/>	Km	<input type="text"/>	Firma del Cliente	<input type="text"/>	Sello del Concesionario	<input type="text"/>
REVISIÓN PERIÓDICA	<input type="text"/>	FECHA	<input type="text"/>	Km	<input type="text"/>	Firma del Cliente	<input type="text"/>	Sello del Concesionario	<input type="text"/>

ES

FIJAR con una grapa o un clip el Recibo o Resguardo fiscal que dan fe de la realización de las revisiones periódicas de mantenimiento.





Handwriting practice area consisting of 12 horizontal dotted lines.





SWM Motorcycles srl, Via Nino Bixio 8, 21024 Biandronno (VA), Italy

ph. +390332769911, fax +390332769958, info@swm-motorcycles.it, www.swm-motorcycles.it