



CUH

Upute za uporabu



UPUTE ZA UPORABU

Dobrodošli među Super SOCO vlasnike! Ovaj vodič opisuje sve funkcije motocykla i pravilnu i sigurnu uporabu CUX električnog motocykla. Radi vaše sigurnosti s pozornošću pročitajte ovaj priručnik prije uporabe i osigurajte da se cijelo vrijeme poštuju sljedeće upute:

- Proučite i u potpunosti savladajte sadržaj ovog priručnika, uključujući, ali bez ograničenja, relevantne upute, mjere opreza i upozorenja.
- Potpuno savladajte rad i sigurnosne mjere CUX električnog motocykla.
- Potpuno savladajte sadržaj najljepnica upozorenja za CUX električni motocykl.
- Super SOCO neće biti odgovoran za bilo kakve neovlaštene preinake, štete zbog uporabe neoriginalnih rezervnih dijelova ili za oštećenja koja proizlaze iz ugradnje dijelova koji utječu na performanse i sigurnost motocykla.

Budete li imali bilo kakvih pitanja o motocyklu, obratite se korisničkoj službi Super SOCO.

Stoimo vam na raspolaganju u bilo kojem trenutku. Želimo vam ugodno i sigurno korisničko iskustvo!

Sigurnosne upute

Slijedite ove smjernice za svoju i tuđu korist:

- Ne vozite motocykl pod utjecajem lijekova, alkohola ili droga koje utječu na vašu sposobnost upravljanja vozilom ili kada se osjećate loše.
 - Prije vožnje provjerite stanja na časti i stanje motora. Pridržavajte se PROMETNIH PRAVIDA i izbjegavajte situacije koje su rizične.
 - Nosite kacigu, odgovarajuću zaštitnu odjaću, rukavice i čizme.
 - Prije uporabe uvijek provjerite rasvjetlu, rad kočnica, ispravno slanje guma i tlak u gumama, kao i ostale dijelove, nisu li se slučajno opustili, odnosno, čuje li se neobična buka. U cilju redovitog održavanja motocykla obratite se servisnom centru marke Super SOCO.
 - Zbog vlastite sigurnosti i sigurnosti drugih, NE koristite duga svjetla u dobrim uvjetima osvjetljenja. Neprekidna uporaba dugog svjetla zaslijepljuje vozače i pješake koji dolaze, ometajući time normalan promet.
- NEMOJTE telefonirati niti odgovarati na dolazni poziv dok putujete, jer je to izuzetno opasno, možete prouzrokovati nezgodu.

- 01 -

Spisak za provjeru



Daljinski
upravljač



Retrovizori



Upute za uporabu



Ključ za pokretanje



Viličasti ključ za

retrovizore



Punjač baterije

- 02 -

Umetanje baterije

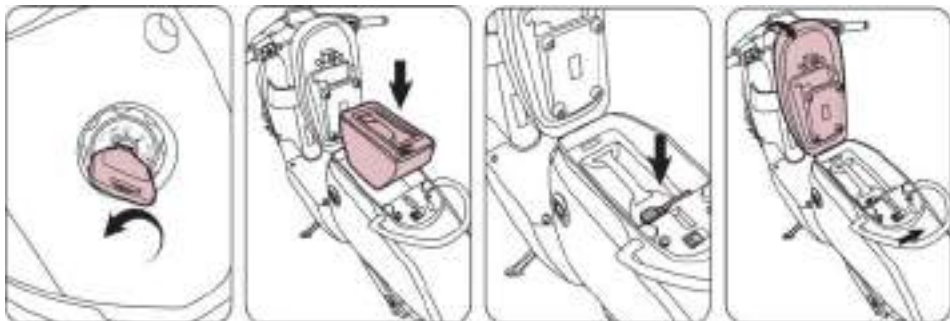

1 Okrenite ključ za pokretanje ulijevo i otvorite sjedalo.

2 Umetnite bateriju u odjeljak za odlaganje baterije.

3 Spojite priključak baterije.

4 Uključite glavni prekidač, i zatim zaključajte sjedalo.

- 03-

Pokretanje CUx-a



- 1 Pritisnite gumb "Otključaj" na daljinskom upravljaču.
- 2 Navucite kacigu
- 3 Podignite bočni podupirač.
- 4 Sjednite na skuter i umetnite ključ za pokretanje.



- 5 Okrenite ključ za pokretanje udesno u smjeru natpisa "START".
- 6 Pritisnite gumb "Parkiranje".
- 7 "READY" („spreman“) nalpis na komandnoj ploči - motocikl je spreman za polazak.
- 8 Povucite ručicu za gas za pokretanje motocikla.

Sadržaj

Baterije i dijelovi

Upute za održavanje u pogonu

Upute za vožnju

Upute za uporabu baterije

Održavanje i jamstvo Šifre grešaka

Bilješke

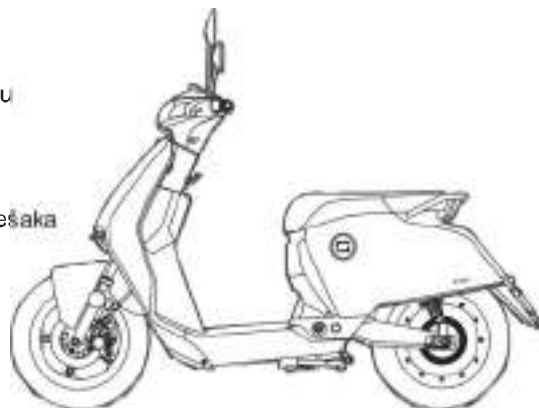

VOZILO I DIJELOVI

a. Elementni i dijelovi

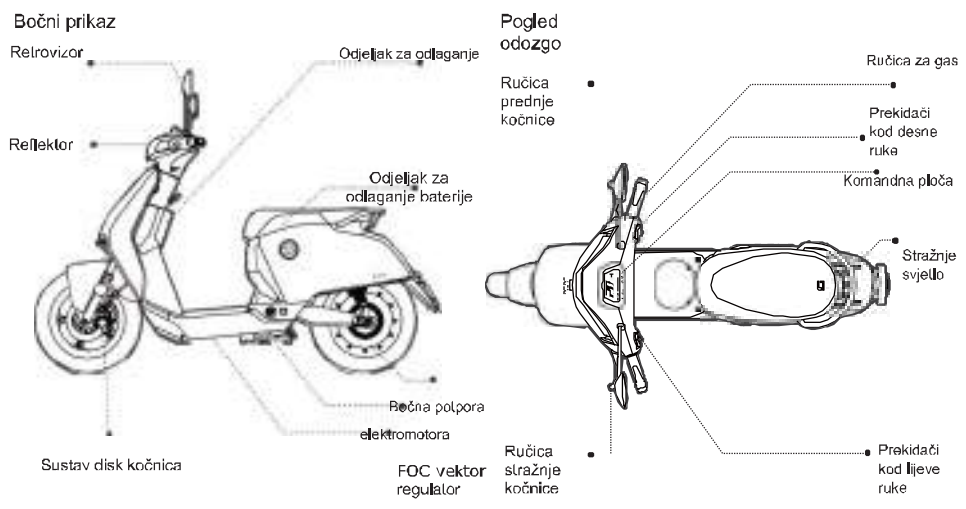

b. Komandna ploča



- 1 Brzina
Prikaz trenutne brzine/Indikator šifre pogreške
- 2 Prikazuje trenutno vrijeme, u slučaju pogreške

S piklogramom "Poruka o pogrešci" označava šifru nastale pogreške

- 3 Način vožnje
Prikazuje aktualni način vožnje.

- 4 Sat za kilometražu/Brijač dnevno pređenih kilometara

- 5 Razina napunjenosti baterije (%)

Označava razinu napunjenosti baterije

- 6 Razina napunjenosti baterije (na slici)
Označava razinu napunjenosti baterije

Zarulja-indikator upaljenog dugog svjetla.

Indikator pogreške
 Punjenje

Indikator pokazatelja smjera

Kvar baterije

Način uštede energije
 Optimalna potrošnja energije
 Visoke performanse

Tempomat-indikator

Kad je tempomat uključen, Zarulja upozorenja svijetli.

- 7 Pokazatelj podatkovne veze
Označava status podatkovne veze

- 8 Indikator punjenja
Označava postupak punjenja baterije

UPUTE ZA ODRŽAVANJE U POGONU

a. PREKIDAČI KOD LIJEVE

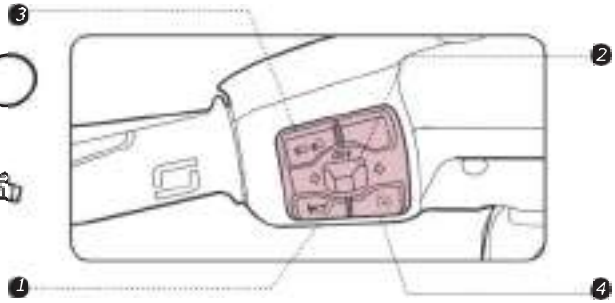
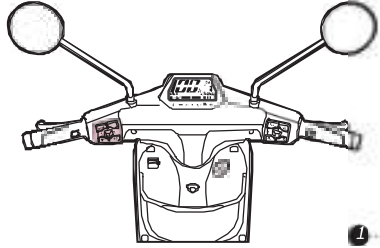

1 Truba

Pritisnut daje zvučni signal koji se prekida, kada se tipka otpusti.

2 Pokazivač smjera

Kliznite prekidač uljevo za uključivanje lijevog pokazivača smjera, kliznite prekidač udesno za uključivanje desnog pokazivača smjera. Pritiskom na srednji "OFF" gumb, isključuje se pokazivač smjera.

3 Dugi/kratki reflektor

Pritisnite za uključivanje i isključivanje dugog i kratkog svjetla.

4 Tempomat

Držite ručicu gasa u bilo kojem položaju (održavajući željenu brzinu), a zatim pritisnite gumb "Tempomat" kako biste uključili tempomat. Za isključivanje, povucite jednu od ručica kočnice ili povucite ručicu gasa.

UPUTE ZA ODRŽAVANJE U POGONU

b. PREKIDAČI KOD DESNE RUKE 1

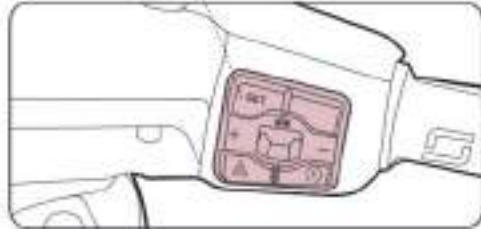
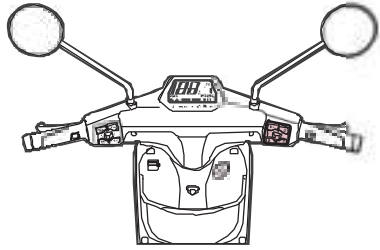

1 Gumb "SET" za podešavanje

Gumb za promjenu vrijednosti prikazanih na komandnoj ploči.

1. Pritisnite i držite gumb "SET" manje od 2 sekunde. Na ovaj se način ploča s instrumentima prebacuje se između prikaza brojača kilometara i prikaza dnevnog brojača kilometara.

2. Pritisnite i držite gumb "SET" 2 do 8 sekundi kako biste poništili dnevni brojač kilometara.

3. Držite pritisnut gumb "SET" duže od 8 sekundi. Na ovaj se način može promijeniti jedinica mjerenja koja je prikazana na komandnoj ploči između km/km/sat i milja/milja na sat.

UPUTE ZA ODRŽAVANJE U POGONU

b. PREKIDAČI KOD DESNE RUKE

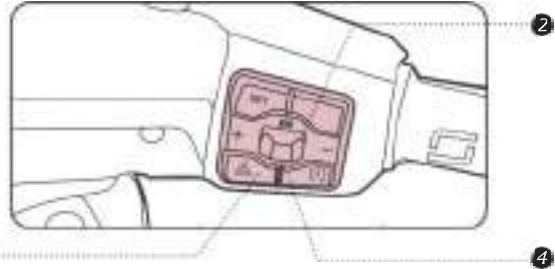
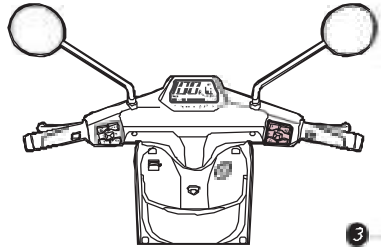

2 Mijenjanje načina rada

Motor ima tri režima rada: ekonomični, optimalna potrošnja energije i visoke performanse. Kada se uključí prema desno, nalazi se u ekonomičnom režimu rada, u sredini je za gradski režim rada, a na lijevo se može uključiti sportski režim rada.

4 Režim rada parkiranja

Gumb za parkiranje ima dvije funkcije: kada se pritisne, motor i ručica za gas su neaktivni i svijetli signalna žaruljica "P"; pri ponovnom pritisku motocikl izlazi iz režima rada parkiranja.

3 Indikator zastoja

Pritisnite gumb "Indikator zastoja" kako biste uključili indikator zastoja.

UPUTE ZA ODRŽAVANJE U POGONU

c. Otpuštanje

Pritisnite tipku za otpuštanje, tipka "POWER" svijetli neprekidno. Motocikl prelazi u otključano stanje.

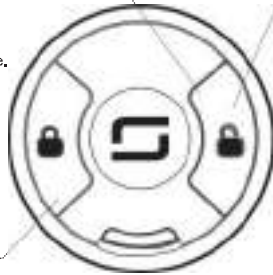

e. Zatvaranje

Kad motor miruje pritisnite tipku za zaključavanje, stepenice. Gumb "POWER" trepće, motocikl prelazi u zaključano stanje.

d. Pametni daljinski upravljač

Super SOCO pametni daljinski upravljač 2.0, Unutar dometa otpuštanje i zaključavanje, Držite pritisnut gumb Otpuštanje 3 sekunde, a zatim će se brava ispod sjedala automatski otključati.

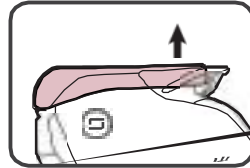

UPUTE ZA ODRŽAVANJE U POGONU

f. Otvaranje spremišta/odjeljka za baterije

Umetnite ključ za pokretanje i okrenite ga ulijevo

g. Korištenje brave upravljača

1 Nakon zaustavljanja motora, okrećite upravljač ulijevo do kraja, stavite ključ u bravu upravljača i okrenite ga udesno kako biste ga zaključali.

2 Umetnite ključ u bravu upravljača i okrenite ga ulijevo kako biste ga otpustili.



h. Pokretanje ključem za pokretanje

Okrećajte motocikl pomoću pametnog daljinskog upravljača, a zatim umetnite ključ za pokretanje, okrenite ključ za pokretanje u smjeru natpisa "ON", motocikl je spreman za start, okrenite ključ za pokretanje u smjeru "OFF" tako će motocikl biti isključen.

i. Start bez ključa za pokretanje

Okrećajte Vaš motocikl pametnim daljinskim upravljačem /alim pritisnite gumb "START", motocikl je spreman za start. Za isključivanje ponovno pritisnite gumb "START".



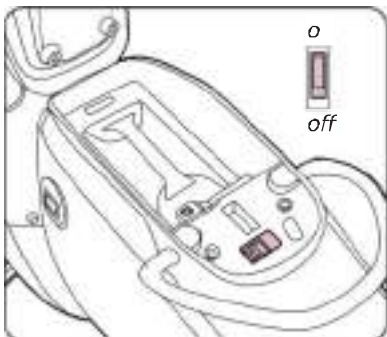

j. Korištenje glavnog prekidača

Kao odspojni prekidač za električni skuter CUX, glavni se prekidač automatski aktivira iz sigurnosnih razloga kada otkrije kvar u krugovima motora ili struja premaši zadanu sigurnosnu granicu zbog kratkog spoja.

SAVJET: Iz sigurnosnih razloga ISKLJUČITE glavni prekidač:

1. prilikom šaranja motora ili;
2. tijekom dugotrajnog skladištenja motora ili;
3. prilikom uklanjanja baterija.

a. PROVJERE PRIJE UPORABE

Prije uporabe električnog motocikla CUX, izvršite sljedeće provjere kako biste osigurali svoju sigurnost kada budete u pokretu:

1. Provjerite je li upravljač stabilan i može li se slobodno okretati.
2. Provjerite rade li prekidači desne i lijeve ručke ispravno.
3. Provjerite radi li poluga ručke za gas pravilno.
4. Provjerite je li odgovarajući tlak u gumama. Preporučeni tlak u gumama je 1.75 bar i za prednje i stražnje kotače.
5. Pregledajte gume na pukotine, oštećenja, istrošenost, proboje ili ulaska strane materijala u njih.
6. Provjerite je li dubina profila odgovarajuća.
7. Provjerite svijetli li indikatorska žaruljica kvara na komandnoj ploči nakon uključivanja motora.
8. Provjerite je li baterija odgovarajuće napunjena za svakodnevnu uporabu.
9. Provjerite rade li odgovarajuće prednja i stražnja svjetla te kočnice i pokazivači smjera.
10. Provjerite radi li truba ispravno.
11. Provjerite jesu li retrovizori čisti. Podesite zrcala u odgovarajući kul.
12. Provjerite ima li dovoljno kočionog ulja i rade li ispravno upravljač i sustav kočenja.

UPUTE ZA VOŽNJU

b. POKRETANJE MOTOCIKLA

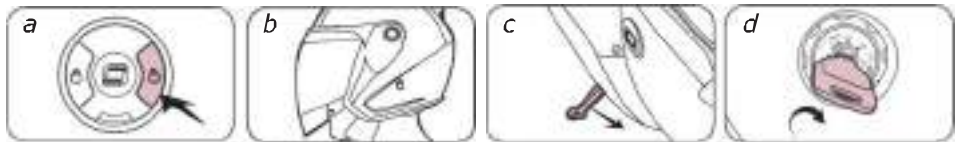

1 Pritisnite gumb "Otpusti" na daljinskom upravljaču

2 Navucite kacigu

3 Podignite bočnu potporu

4 Umetnite ključ za pokretanje i okrenite ga na "ON"



5 Pritisnite gumb "START"

6 Pritisnite gumb za parkiranje

7 Ako na ploči s instrumentima svijetli natpis "READY", motor je spreman za pokretanje

8 Za polazak lagano okrenite ručicu gasa.

SAVJETI:

Prije vožnje, provjerite jeste li bočnu potporu podigli i je li trava upravljača otpuštena.
NEMOJTE tijekom vožnje pritisnuti tipku "Parkiranje", jer će to isključiti motor i izazvati opasnost tijekom vožnje.
NEMOJTE spuštati bočnu potporu tijekom vožnje, jer će to isključiti napon motora i može uzrokovati opasnost tijekom vožnje.
Motocikl se može uključiti samo u stanju mirovanja. U slučaju neobične situacije, molimo da se vratite na rub ceste kako biste izbjegli opasnost.

UPUTE ZA VOŽNJU

- 1 U cilju izbjegavanja pretjerane potrošnje energije i prekomjerne struje, odnosno, da biste sačuvali sigurnost, vozite umjerenim tempom i izbjegavajte intenzivna ubrzanja.
- 2 Maksimalna nosivost motocikla je 150 kg. Strogo je ZABRANJENO koristiti motocikl iznad ove vrijednosti.
- 3 Iz sigurnosnih razloga, stavite motocikl u stanje parkiranja prije pokretanja, kako biste izbjegli slučajno okretanje ručice za gas.
- 4 Prilikom parkiranja isključite motocikl i ponesite sa sobom ključ za pokretanje.

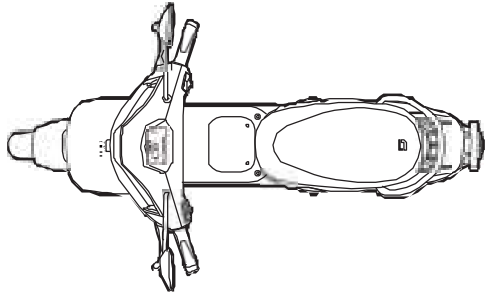

UPUTE ZA UPORABU BATERIJE



1 Otvorite pretinac za odlaganje ispod

2 sjedala Isključite glavni prekidač

3 Izvadite bateriju

4 Spojite punjač na bateriju

5 Priključite punjač u mrežnu utičnicu.

Postupak punjenja označen je crvenim svjetlom.
Kad se baterija potpuno napuni, žaruljica svijetli zeleno.

Savjeti:

Zaštitite bateriju od vode, vlage i kiše.

Temperatura punjenja: 0–45 °C, temperatura ispuštanja: -20–45 °C; Učink baterije smanjuje se u hladnom okruženju;

Bateriju držite izvan dohvata djece i dalje od zapaljivih materijala i izvora topline.

Strogo je ZABRANJENO bacati u vatru ili izlagati šoku ili deformaciji;

Puni se samo iz odgovarajućeg punjača, upotreba drugog punjača nije dopuštena;

Ako ga dugo ne koristite, izvadite bateriju iz motocykla;

Ovaj je proizvod strogo testiran prije napuštanja tvornice i zato je rastavljanje strogo ZABRANJENO!

Ako imate bilo kakvih pitanja, kontaktirajte Vašeg distributera.

UPUTE ZA UPORABU BATERIJE

SKLADIŠTENJE, ODRŽAVANJE I TRANSPORT

- 1 Čuvati na suhom i dobro prozračenom mjestu. Za dugotrajno skladištenje ili transport, samo napola napunite bateriju (potpuno ispražnjenu bateriju punite samo 3 sata);
- 2 Punjač baterije čuvati na čistom, suhom i dobro prozračenom mjestu. Držati podalje od nagrizajućih tvari i izvora topline. Uvjeti skladištenja: temperatura okoline: -20–35 °C, relativna vlažnost zraka: <65%;
- 3 Uvijek odvojite punjač od baterije i električne mreže, smanjenje.



ODRŽAVANJE I JAMSTVO

Redovitim održavanjem može se održati ČUX električni motocikl sigurnim uz mogućnost izbjegavanja da se vijek trajanja smanji. Molimo pregledajte odjele navedene prijedloge i pažljivo održavajte svoj motocikl.

RUTINSKO ČIŠĆENJE I ODRŽAVANJE

Čišćenje: Očistite motocikl čistom vodom i neutralnim deterdžentom, obrišite površine mekom krpom i spužvom; bez žičanih četki, brusnog papira itd. koristiti za čišćenje kako ne bi ogreball površinu dijelova i motocikla. Nakon čišćenja obrišite mekom krpom da bude suho.

VAŽNO!

Isključite prekidač napajanja prije čišćenja.

Nemojte koristiti jak mlaz vode za čišćenje kako biste izbjegli oštećenje mehaničkih dijelova zbog vodenog tlaka.

Skладиštenje: Ako je moguće, parkirajte u suhoj i hladnoj prostoriji kako biste zaštitili motor od sunčeve svjetlosti i kiše i kako biste izbjegli skraćivanje vijeka trajanja zbog korozije.

Ako se motor neće koristiti dulje vrijeme, isključite glavni prekidač za napajanje i odvojite priključak baterije kako biste spriječili prekomjerno pražnjenje baterije. Nakon dugotrajnog skladištenja, potpuno napunite bateriju prije uporabe motocikla.

REDOVITI PREGLED I ODRŽAVANJE

Novi motocikl mora se odvesti u servisni centar marke Super SOCO na prvi obvezni pregled i održavanje nakon pređenih 1000 km ili u roku od 2 mjeseca nakon kupnje motocikla.

VAŽNO!

Jamstvene preglede i održavanje provode servisni centri marke Super SOCO. Servisni centri marke Super SOCO koriste samo tvorničke dijelove za popravke i održavanje.

JAMSTVENI UVJETI:

2 godine ili 20 000 km prijeđenih kilometara (što se prije dogodi) od isporuke motocikla potrošaču

Zahtjevi za jamstvo će biti odbijeni:

- Ako potrošač ne izvrši potrebne jamstvene provjere u sukladnosti s uputama proizvođača, odnosno, ne ispravi utvrđene nedostatke;
- Ako motocikl nije opremljen proizvođačevim (ili jednako vrijednim) rezervnim dijelom;
- Ako je motocikl modificiran na način koji nije odobrio proizvođač ili se potrošač nije pridržavao uputa za uporabu;
- Ako je kvar posljedica prirodnog trošenja (npr. kočione pločice/diskovi);
- Ako je kvar nastao zbog nepravilnog rukovanja, pretjerane uporabe, prometne nesreće, elementarne štete, nepravilnog skladištenja;
- Ako potrošač ne ispuni svoju obvezu naknade štete i na taj način nanese daljnju štetu.

Održavanje

a. Simptomi pogreški i rješenja

Pogreška	Razlog pogreške	Rješenje
Motocikl ne dobiva napajanje i taj gumb za pokretanje ne svijetli.	<ol style="list-style-type: none">1. Baterija nije pravilno spojena.2. Glavni prekidač nije uključen.	<ol style="list-style-type: none">1. Pravilno spojte bateriju.2. Uključite glavni prekidač.
Motocikl se ne kreće unatoč okretanju ručice za gas.	<ol style="list-style-type: none">1. Nizak napon baterije2. Bočni podupirač nije proklapljen3. Motor je u režimu parkiranja4. Ručica kočnice ne doseže odgovarajuću položaj5. Pogreška ručice gasa6. Pogreška u pravljačkoj odnici	<ol style="list-style-type: none">1. Napunite bateriju2. Pocignite bočnu potporu3. Pritisnite gumu "Parkiranje"4. Pomaknite ručicu kočnice u ispravan položaj5. Stupite u kontakt sa servisom.6. Stupite u kontakt sa servisom.
Brzina je mala, a domet je kratak.	<ol style="list-style-type: none">1. Nizak napon baterije2. Gumcni kotač je spušten3. Motocikl je proopterećen4. Kočnica nije pravilno postavljena (kočnica će uvijek kočiti)5. Baterija je zastarjela ili joj je prošao radni vijek	<ol style="list-style-type: none">1. Napunite bateriju2. Napuhajte gumu i proverite tlak u gumama prije uporabe3. Proverite je li opterećenje spravno4. Stupite u kontakt sa servisom.5. Zamijenite bateriju
Baterija se ne može napuniti.	<ol style="list-style-type: none">1. Nedovoljan kontakt na priključku punjača2. Koristite odgovarajuću vrstu punjača3. Baterija je zastarjela ili joj je prošao radni vijek	<ol style="list-style-type: none">1. Proverite je li mrežni utikač pravilno uključen2. Koristite Super SOCO punjač3. Zamijenite bateriju

Održavanje

Šifra pogreške	Simptom	Rješenje
99	Pogreška u komunikaciji upravljanja motorom	Stupite u kontakt s ovlaštenim servisnim centrom.
98	Privremena pogreška upravljanja motorom (prekrmjerna struja, pregrijavanje)	Stupite u kontakt s ovlaštenim servisnim centrom.
97	Kvar u napajanju motora strujom	Stupite u kontakt s ovlaštenim servisnim centrom.
96	Kvar Hallovog senzora	Stupite u kontakt s ovlaštenim servisnim centrom.
95	Pogreška u upravljačkim komandama	Provjerite jesu li baterija ili punjač pravilno spojeni. Ako postoji kvar, stupite u kontakt s ovlaštenim servisnim centrom.
94	Komunikacijska pogreška baterije	Provjerite jesu li baterija ili punjač pravilno spojeni. Ako postoji kvar, stupite u kontakt s ovlaštenim servisnim centrom.
93	Prekrmjerna struja tijekom punjenja	Prekrijte punjenje i provjerite punjač baterije.
92	Prenapon tijekom punjenja	Prekrijte punjenje i provjerite punjač baterije.
91	Pregrijavanje baterije	Obustavite punjenje i zaustavite motocikl.
90	Prekrmjerna struja tijekom uporabe	Zaustavite motocikl.
89	Punjenje na niskoj temperaturi okoliša	Zaustavite motocikl na zagrijanom mjestu i tamo nastavite punjenje.
88	Koristite na niskim temperaturama okoliša	Zaustavite motocikl na zagrijanom mjestu.
87	Pogreška internetske veze	Pronađite područje s jačim pokrivanjem ili kontaktirajte ovlašteno servisno centar ako se pogreška nastavlja pojavljivati.
86	Pogreška GPS veze	Pronađite područje s jačim pokrivanjem ili kontaktirajte ovlašteno servisno centar ako se pogreška nastavlja pojavljivati.

Komunikacijska pogreška baterije

b. Neispravnosti baterije			
Status baterije	Simptom neispravnosti baterije/stanje	Razlog pogreške/Sifra pogreške	Rješenje
Prije uporabe	Motocikl se ne uključuje, gumb "START" ne svijetli.	Niska razina punjenosti	Napunite bateriju.
Za vrijeme uporabe	Tijekom vožnje, kada je baterija napunjena ispod 10%, pogon se zaustavlja	Niska razina punjenosti, zaštita od niskog napona, normalna pojava	Napunite bateriju.
Za vrijeme uporabe	Sifra pogreška 88	Koristite na niskim temperaturama okoliša	Zaustavite motocikl na nekom grijanom mjestu.
Za vrijeme uporabe	Sifra pogreška 90	Prekomjerna struja tijekom uporabe	Ako se sifra pogreška 90 neprestano prikazuje, zaustavite se u stranu, zaustavite motor na nekoliko minuta
Za vrijeme uporabe	Sifra pogreška 91	Pregriavanje baterije	Obustavite punjenje i zaustavite motocikl.
Za vrijeme uporabe	Sifra pogreška 94	Komunikacijska pogreška baterije	Provjerite, jesu li baterija ili punjač pravilno spojeni. Ako postoji kvar, stupite u kontakt s ovlaštenim servisom.
Za vrijeme uporabe	Razina napunjenosti baterije pada je noću/danju.	U normalnim uvjetima, sljedeće komponente također oduzimaju bateriju: 4G modul, kontroler, slamski	Koristite motocikl kao i obično
Za vrijeme uporabe	Stvarni domet se razlikuje od tvorničkih podataka.	Na stvarni domet mogu utjecati čimbenici kako su: kvaliteta ceste, uvjeti na cesti, vrijeme, temperatura, opterećenje i otpor zraka.	Ako imate pitanja, stupite u kontakt s ovlaštenim servisom.

Šifre pogrešaka i moguća rješenja

Status baterije	Simptom neispravnosti baterije/stanje	Razlog pogreške/Sifra pogreške	Rješenje
Pohranjen	Motocikl se uoči, nema pogona	Spremljara baterija dugo se nije punila, zato je potpuno ispražnjena	Napunite bateriju, ako Vam to ne uspije, stupite u kontak. s ovlaštenim servisnim centrom.
Pod punjenjem	Šifra pogreške 89	Punjenje na niskim temperaturama oduži	Zaustavite motocikl na zagrijanom mjestu i tamo nastavite punjenje.
Pod punjenjem	Šifra pogreške 92	Prebrzo tijekom punjenja	Prekinite punjenje i provjerite punjač baterije.
Pod punjenjem	Punjač baterija postaje vruć tijekom postupka punjenja	Tijekom postupka punjenja velika struja prolazi kroz punjač i ulazni ulaz. Metalni omotač punjača može zračiti visoku toplinu, pa je njegova temperatura visoka.	Punjač koristite kao i obično u suhoj i klimatiziranoj prostoriji.
Baterija je bila izložena vodi	Baterija se ne može koristiti, motocikl se neće pokrenuti	Voda je ušla u bateriju jer je bila uronjena u vodu/veliku količinu vode.	Prekinite uporabu i kontaktirajte ovlaštene servisni centar.
Oštećen je omotač baterije	Tijekom fizičkog udarca na vanjskom omotaču baterije pojavile su se pukotine i lom.	Omotač baterije može se oštetiti tijekom uporabe	Prekinite uporabu i kontaktirajte ovlaštene servisni centar.

*Super SOCO želi vam
ugodno putovanje!*

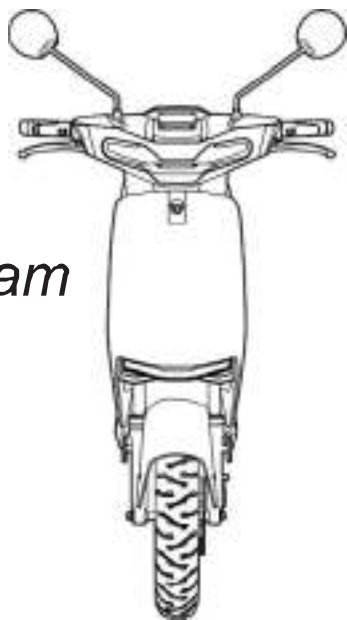

Službeni
Wechat nalog



Službeni
Weibo nalog



www.supersocc.com