



MANUAL DE USUARIO

ZB 110 Z1

ZB 110 G4



Zanella®

<https://www.motomanuals.net/>

<https://www.motomanuals.net/>

LEA ESTE MANUAL ATENTAMENTE, CONTIENE INFORMACIÓN DE SEGURIDAD

MANUAL DE USO ZB 110 Z1/G4



**USE CASCO Y
PROTECCIONES**



**NO CONSUMIR
DROGAS NI ALCOHOL**

Al conducir siempre use casco y vestimenta de protección.
Si va a conducir, no consuma drogas ni alcohol.



Zanella

<https://www.motomanuals.net/>

Muchas gracias por elegir un producto **Zanella**. Queremos que pase muchos momentos placenteros conduciendo este producto. Para ello, este manual contiene las instrucciones necesarias de uso y mantenimiento. Por su seguridad, es importante que lo lea antes de usar este vehículo. Tenga en cuenta que aumentará la vida útil y performance de su vehículo si realiza las operaciones de mantenimiento programado indicadas en este manual.

Todos los datos y procesos de mantenimiento están actualizados al día de hoy. Pero como puede haber innovaciones, nos reservamos el derecho a revisar los y/o modificarlos en un futuro, sin previo aviso. Ante la duda, consulte con un Concesionario Oficial **Zanella**. Por favor chequee el número de chasis (VIN) y el número de motor y regístrelo sobre este manual. Puede serle de utilidad en algún momento. Otra vez gracias por comprar un producto **Zanella**.

Sentí el alma.

IMPORTANTE: Esta motocicleta fue diseñada para transportar un conductor y un pasajero, nunca exceda la máxima capacidad de carga especificada en este manual.

Carga Máxima: 150 Kg.

LEA ESTE MANUAL DETENIDAMENTE

Ponga especial atención en los puntos siguientes:



PELIGRO

Indica posibilidad de rotura o severos daños personales si no se cumplen las indicaciones.



PRECAUCIÓN

Indica una posibilidad de daño personal o del equipo si no se cumplen las indicaciones. Nos da información provechosa. Este manual deberá considerarse como parte permanente de la motocicleta.

CONDUCCIÓN SEGURA DE LA MOTOCICLETA.....	7		
Reglas para conducir seguro.....	7	GUÍA DE PUESTA EN MARCHA.....	19
Indumentaria de protección.....	7	Chequeo previo.....	19
Recambios.....	8	Puesta en marcha del motor.....	20
Cuidados y Accesorios.....	8	Asentamiento.....	22
DESCRIPCIÓN.....	9	Conducción.....	23
Localización de partes.....	9	Frenado.....	24
Marcación de N° VIN.....	12	Estacionamiento.....	25
Instrumentos e indicadores.....	13	MANTENIMIENTO.....	25
Llave de ignición.....	13	Esquema de mantenimiento.....	26
Bloqueo del manubrio.....	14	Kit de herramientas.....	27
Comandos sobre manillar izquierdo.....	14	Control y cambio de aceite del motor.....	28
Comandos sobre manillar derecho.....	14	Bujía.....	28
Combustible y Tanque de combustible.....	15	Limpieza del carbón acumulado.....	29
Llave de ignición.....	16	Control y ajuste de la válvula.....	29
Aceite de motor.....	17	Filtro de aire.....	31
Neumáticos.....	18	Chequear fugas en el sistema de admisión.....	31

CONTENIDO

Operación de regulación de cortina.....	32
Velocidad de ralenti.....	32
Ajuste de embrague.....	33
Cadena.....	33
Chequeo y ajuste del freno delantero.....	36
Ajuste del freno trasero.....	39
Silenciador.....	39
Ajuste de luz de freno trasero.....	39
Batería.....	39
Fusible.....	40
Limpieza.....	41
Guía para el estacionamiento.....	42
Utilización luego del estacionamiento.....	43
ESPECIFICACIONES.....	44
DIAGRAMA ELÉCTRICO.....	46



ADVERTENCIA

La conducción requiere especial cuidado de su parte para su seguridad, conozca estos requerimientos antes de empezar a conducir.

REGLAS PARA CONDUCIR SEGURO

1. Siempre haga una inspección previa a arrancar el motor, usted podría evitar accidentes o daños en el equipo.
2. Muchos accidentes se producen por inexperiencia conductiva. No preste su motocicleta a un conductor inexperto.
3. Muchos accidentes con automóviles se producen porque el conductor no “ve” al motociclista.

CONSEJOS PARA EVITAR ACCIDENTES DE LOS QUE NO SE ES RESPONSABLE:

- Usar ropa brillante o reflectiva.
- No conducir en el “punto ciego” de otro conductor.

4. Respetar las leyes de conducción. Una excesiva velocidad es causante de muchos accidentes. Respete las velocidades máximas y nunca traspase las condiciones indicadas. Use las señales para advertir a otros conductores.

5. No permita que otros conductores lo sorprendan. Preste mucha atención en los cruces, en las entradas y salidas de los estacionamientos. Siempre recuerde conducir con ambas manos y apoyar ambos pies sobre el apoyapie del conductor, asimismo que el pasajero apoye ambos pies en el apoyapie trasero.

INDUMENTARIA DE PROTECCIÓN

1. Muchos accidentes fatales se producen por golpes en la cabeza. Use siempre casco. También use alguna protección de cara y ropa protectora. El pasajero necesita la misma protección.
2. El sistema de escape permanece caliente durante la operación con motor encendido y permanece caliente

luego del apagado del motor. Para evitar quemaduras no tocarlo mientras esté caliente y usar ropa que cubra totalmente las piernas.

3. No usar ropa holgada, para evitar ser agarrada por las palancas de control, de marcha, pedalines o ruedas

RECAMBIOS



PELIGRO

Recambios de la motocicleta o renovación de las partes originales puede hacer su vehículo ilegal. Tenga en cuenta las leyes de tránsito.

CUIDADOS Y ACCESORIOS



PELIGRO

Para prevenir accidentes tenga especial cuidado cuando se agregan accesorios o carga conduce con ellos, pudiendo reducir la estabilidad, performance y la

seguridad en la velocidad. Esta performance puede ser reducida por la instalación de accesorios no fabricados por la empresa, mala colocación o cubiertas gastadas. Esta guía general puede hacerlo decidir si equipar su motocicleta, como debe hacerlo y como cargar fácilmente.

CUIDADOS

- 1.** Es importante mantener el peso transportado de acuerdo a la recomendación. Un peso excesivo o que haga variar el centro de gravedad del vehículo puede hacer una conducción insegura.
- 2.** Ajuste la presión de los neumáticos de acuerdo al peso transportado.
- 3.** La maniobrabilidad y estabilidad del vehículo pueden ser afectados por la carga floja.
- 4.** No transportar partes largas o pesadas que hagan una conducción insegura.

DESCRIPCIÓN

ACCESORIOS

La empresa posee accesorios genuinos ya testeados, la fábrica no se responsabiliza por accesorios ajenos.

1. Cuide que los accesorios que use no interfieran con las luces ni afecten a la suspensión u operación de doblado.
2. No instalar accesorios que interfieran con la aerodinámica de la motocicleta o con la refrigeración del motor.
3. No instalar accesorios que interfieran con el tiempo de reacción sobre los controles, pudiendo impedir una rápida reacción ante una emergencia.
4. No instalar equipamiento eléctrico que exceda de la capacidad instalada en la motocicleta, un fusible de poca capacidad puede dañar las lámparas o el arranque del motor.
5. La motocicleta no está diseñada para transportar un trailer.

DESCRIPCIÓN

LOCALIZACIÓN DE LAS PARTES



1. Puño izquierdo.
2. Cambio de luces sobre manillar izquierdo.
3. Tablero.
4. Cambio de luces sobre manillar derecho.
5. Puño derecho.

DESCRIPCIÓN - ZB 110 G4

- 1- Rueda delantera
- 2- Suspensión - Amortiguador delantero
- 3- Motor
- 4- Cubre cadena
- 5- Rueda trasera
- 6- Farol trasero
- 7- Caño de escape silenciador
- 8- Amortiguador trasero
- 9- Pedal de puesta en marcha
- 10- Pedal de freno trasero
- 11- Retroreflector
- 12- Espejo retrovisor
- 13- Guardabarro trasero
- 14- Asiento
- 15- Farol de giro delantero
- 16- Farol delantero
- 17- Guardabarro delantero



DESCRIPCIÓN - ZB 110 Z1

- 1- Rueda delantera
- 2- Suspensión - Amortiguador delantero
- 3- Motor
- 4- Cubre cadena
- 5- Rueda trasera
- 6- Farol trasero
- 7- Caño de escape silenciador
- 8- Amortiguador trasero
- 9- Pedal de puesta en marcha
- 10- Pedal de freno trasero
- 11- Retroreflector
- 12- Espejo retrovisor
- 13- Guardabarro trasero
- 14- Asiento
- 15- Farol de giro delantero
- 16- Farol delantero
- 17- Guardabarro delantero



DESCRIPCIÓN

MARCACIÓN DEL NÚMERO VIN

Por favor llene los espacios con el número de motor de su motocicleta. Este ayudaría a encontrarlo en caso de hurto.

VIN N°:

MOTOR N°:



N° del Motor



N° VIN



Placa de Identificación

NOTA: El número de VIN está estampado sobre el lado derecho del tubo de giro de dirección. En algunos casos puede encontrarse en el refuerzo transversal del chasis que está debajo del asiento del motovehículo. El número del motor está estampado sobre la parte inferior del semicarter izquierdo.

INSTRUMENTOS E INDICADORES



- 1- Indicador de posición de cambio.
- 2- Velocímetro
- 3- Indicador de luz de giro
- 4- Señalador de luz alta
- 5- Indicador de combustible
- 6- Odómetro o cuenta kilómetro

Descripción	Función
1 Indicador de posición de cambio	Indica en qué cambio se encuentra el motor.
2 Velocímetro	Indica la velocidad de marcha.
3 Indicador de luz de giro	Destella cuando la llave de giro es operada hacia un lado u otro.
4 Señalador de luz alta	Indica cuando el farol delantero tiene luz alta encendida.
5 Indicador de combustible	Indica el remanente de combustible.
6 Odómetro o cuenta Kilómetro	Indica la cantidad de kilómetros acumulados.

LLAVE DE IGNICIÓN

(OFF) y (ON) sobre la llave indican:

(OFF) El circuito está cortado, motor y luces no pueden ser operadas y la llave es extraíble.

(ON) El circuito está abierto, motor y luces pueden ser operadas. El indicador neutral de cambio debe estar encendido y la llave no es extraíble.

BLOQUEO DEL MANUBRIO

Cuando la llave de contacto está en la posición BLOQUEADO en la cerradura de ignición, el manubrio queda bloqueado y no puede moverse.

1. Gire el manubrio a la izquierda o a la derecha, presionando hasta dar tope.
2. Inserte la llave de ignición dentro de la cerradura de ignición.
3. Gire la llave hasta la posición OFF.
4. Presione y gire la llave en sentido contrario a las agujas del reloj hasta llegar a la posición de BLOQUEADO. Para desbloquear el manubrio, presione y gire la llave en sentido horario.

COMANDOS SOBRE EL MANILLAR IZQUIERDO

Cambio de luz Alta/ Baja

Luz de giro

Botón de bocina

Cebador



LLAVE DE CAMBIO LUCES DELANTERAS

Pulsar la llave (HI) para seleccionar la luz alta o (LO) para seleccionar la luz baja.

LUZ DE GIRO

Mover la llave hacia ← L para indicar el giro a la izquierda y hacia → R para indicar el giro a la derecha. Presionar la palanca para desconectar la llave.

PULSADOR DE BOCINA

Presionar el pulsador para accionar la bocina.

COMANDOS SOBRE EL MANILLAR DERECHO

(Versión con arranque eléctrico)



Comando de luces

Pulsador de arranque eléctrico



DESCRIPCIÓN

COMANDO DE LUCES

La llave de luces tiene 3 posiciones “” “” y OFF o apagado marcado por: •

 La luz delantera, la luz trasera y la luz de instrumentos están encendidas.

 La luz trasera, la luz de posición y la luz de instrumentos están encendidas.

• La luz delantera, la luz trasera, la luz de posición y la luz de instrumentos están apagadas.

PULSADOR DE ARRANQUE

(Versión con arranque eléctrico)

Oprimir el botón  y simultáneamente accionar la palanca de freno delantero (ubicada en el puño derecho) para arrancar el motor.

COMBUSTIBLE Y TANQUE DE COMBUSTIBLE

La selección del combustible es un factor principal en la emisión de gases del motor y deberá cumplir con las indicaciones a mencionar. El combustible seleccionado

deberá ser sin plomo o combustible de bajo contenido de plomo y con un número de octano RQ-90# o superior.



Tapa de combustible

Caja de equipaje

TANQUE DE COMBUSTIBLE

La capacidad del tanque de combustible incluidos los 0.9 litros del suministro de reserva es de 4.5 litros.

Para sacar la tapa del tanque levante el asiento, colocando la llave en la cerradura bajo asiento. Luego gire la tapa en sentido antihorario. Luego de recargar combustible, colocar la tapa del tanque presionando y girando en sentido horario

DESCRIPCIÓN

La tapa del tanque será desbloqueada y podrá ser retirada. Luego de recargar el combustible, para cerrar la tapa, deberá presionar hacia abajo.



ADVERTENCIA

- La nafta es extremadamente inflamable y explosiva bajo condiciones no adecuadas. Cargue nafta en lugares ventilados con el motor detenido. No fume ni permita que las llamas o chispas estén cerca del tanque cuando esté cargando nafta.
- Antes de cargar nafta asegúrese de que esté filtrada primero.
- No sobrecargue el tanque (no debe haber nafta en el cuello del tanque). Luego de cargar, asegúrese de cerrar la tapa del tanque correctamente.
- Sea cuidadoso de no derramar combustible cuando está cargando. Si derrama combustible o su vapor, estos podrán encenderse o combustionar. Si hubiera derramado, asegúrese de limpiar el área antes de

encender el motor.

- Evite el contacto repetido o prolongado con los gases o vapores de nafta.

MANTENGA ALEJADO DEL ALCANCE DE LOS NIÑOS

LLAVE DE IGNICIÓN



OFF (•)

Con el indicador en la posición OFF, la nafta no puede fluir desde el tanque al carburador. Gire el robinete hacia la posición OFF cuando la moto no esté en uso.

ON ()

Con el indicador en posición ON, la nafta podrá fluir desde el tanque hacia el carburador.

 ADVERTENCIA

Para evitar quedarse sin combustible, que podría resultar en la detención del motor, aprenda como operar el indicador de combustible antes de operar su motocicleta. Sea prudente de no tocar ninguna parte caliente del motor cuando esté operando el indicador.

NOTA: Recuerde que el indicador debe estar en posición ON cada vez que conduzca.

ACEITE DE MOTOR

La calidad del aceite juega un papel importante en el funcionamiento del motor. Debe ser seleccionado de acuerdo a las reglas de abajo descriptas y cualquier otro aceite, como uno ordinario o vegetal, está prohibi-

do para su uso. Aceites recomendados: SAE15W/40SE class o SE, SF, SC class de acuerdo a: API Service Classification.

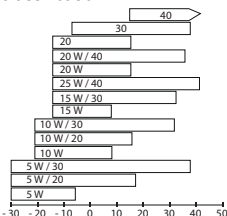

Este vehículo es provisto con aceite para motor SAE15W/40-SE class y este lubricante es adecuado sólo a temperaturas de 40°C a -10°C. Si es utilizado otro aceite este debe ser técnicamente equivalente en todo aspecto. La viscosidad varía según temperaturas y regiones, por lo tanto el lubricante debe ser seleccionado según nuestras recomendaciones.

Si el aceite del motor SAE15W/40-SE no se puede conseguir antes de reemplazar el lubricante, por favor drene el aceite remanente y límpie su interior con kerosene, luego llénelo con el nuevo aceite.

 **CUIDADO:** El funcionamiento del motor con aceite insuficiente puede causar serios daños al motor.

NEUMÁTICOS

La presión de aire adecuada proporcionará máxima estabilidad, un andar confortable y la durabilidad del neumático. Controle frecuentemente la presión del neumático y ajústela si es necesario. Seleccione el correcto reemplazo de los neumáticos de acuerdo a las especificaciones detalladas en la tabla Tabla 1.

TABLA 1

		Delantero	Trasero
Tamaño del neumático		2.50 - 17 - 42P	80/100 - 14 - 43P
Neumático frío	Sólo conductor	25 Lb/Pulg2	27 Lb/Pulg2
Presión	Conductor y pasajero	27 Lb/Pulg2	29 Lb/Pulg2

La presión de los neumáticos debe ser controlada antes de conducir cuando los neumáticos están "fríos". Controle los cortes, pinchaduras o cualquier objeto puntiagudo. Vea a su vendedor para cambio de neumáticos dañados.

ADVERTENCIA

- No intente emparchar un neumático o tubo interno dañado, el balanceo de la rueda y la seguridad del neumático pueden ser afectadas.
- Inflar el neumático inadecuadamente causará el uso anormal del neumático y pondrá en riesgo su seguridad. Un neumático poco inflado podrá ser causa

de que la rueda se resbale o se salga, causando pérdida de aire en el neumático y pérdida de control del vehículo.

- Conducir con neumáticos excesivamente usados es arriesgado y afectará la tracción y el manejo.
- El uso de otros neumáticos distintos a los detallados en la tabla 1, puede causar dificultades para conducir. Cuando la profundidad de la trama de la parte central del neumático alcance los límites de la tabla 2, por favor reemplace el neumático.

TABLA 2

Límite de profundidad de trama			
Neumático delantero	1,5 mm.	Neumático trasero	2,0 mm.

GUÍA DE PUESTA EN MARCHA

CHEQUEO PREVIO - PELIGRO

1. Si el chequeo o inspección previa al rodaje no es

realizada, se pueden producir lesiones personales o daños sobre el vehículo.

2. Inspeccione su motocicleta cada día antes del rodaje. Este listado le llevará solamente pocos minutos para inspeccionarlo y a la larga le hará ganar tiempo, gastos y posiblemente su vida.
3. El aceite de motor se deberá agregar si es necesario. Chequee pérdidas.
4. Reponer combustible cuando sea necesario. Chequee pérdidas.
5. Verificar funcionamiento de los frenos delanteros y traseros. Ajustar el juego.
6. Neumáticos: chequear desgaste y presión.
7. Chequear condición de cadena y juego. Ajustar y lubricar si es necesario.
8. Accionamiento cebador: chequear cierre y apertura en cada cambio de posición.
9. Luces, bocina, luz delantera, luz trasera, luz de freno, luces de giro, indicadores de tablero: chequear

que funcionen correctamente.

10. Chequear la batería.

11. Chequear todos los elementos de fijación, tornillos y tuercas.

12. Chequear sistema de dirección, si funciona suave y confiablemente. Corrija cualquier inconveniente antes de conducir, si no puede solucionarlo recurra a su concesionario.

PUESTA EN MARCHA DEL MOTOR

Siga los puntos mencionados a continuación:

PELIGRO

Nunca arranque el motor en lugares cerrados. Los gases de escape contienen monóxido de carbono (CO), este gas puede ocasionar serios daños a su salud.

- Coloque la transmisión en neutral.

PREPARACIÓN

Antes de arrancar inserte la llave de ignición, gírela hacia la posición ON y confirme lo siguiente:

- La transmisión está en neutral (luz indicadora en neutral).
- El grifo de combustible está en ON.

PROCEDIMIENTO DE ARRANQUE

Para reencender un motor caliente siga el procedimiento de temperaturas altas.

TEMPERATURA NORMAL

- 1.** Pulse hacia la izquierda el pulsador cebador hasta el tope.
- 2.** Con el acelerador ligeramente abierto (1/8 - 1/4 para su apertura completa) opere la patada de arranque o botón de arranque. Patee desde arriba hacia abajo con un movimiento rápido y continuo hasta que arranque el motor.



CUIDADO: Permitir que la patada de arranque golpee libremente contra el pedal de parada puede dañar la caja del motor.

NOTA: No use el botón de arranque por más de 5 segundos por vez. Deje descansar el botón de arranque aproximadamente 10 segundos antes de presionarlo nuevamente.

3. Caliente el motor abriendo y cerrando el acelerador suavemente durante 2 minutos y luego presione el pulsador del cebador completamente hasta el tope OPEN (abierto).

NOTA: Para arrancar el motor en regiones con temperaturas bajas, patee el pedal de inicio varias veces, al principio la llave de ignición debe estar en OFF (cerrada).

TEMPERATURAS ALTAS

35°C o más.

- 1.** No utilice el cebador.
- 2.** Arranque el motor siguiendo el paso 2 de las indicaciones "Temperatura normal".

TEMPERATURAS BAJAS

10°C o menos.

- 1.** Siga los pasos 1 y 2 de las indicaciones "Temperatura normal".
- 2.** Caliente el motor abriendo y cerrando suavemente el acelerador.
- 3.** Continúe calentando el motor hasta que este funcione sin problemas y responda al acelerador cuando la palanca del cebador esté completamente en posición OPEN (abierto).



CUIDADO:

- Exigir el acelerador o un funcionamiento del ralenti durante más de 5 minutos a una temperatura normal podría causar la decoloración del caño de escape.
- El uso continuado del acelerador puede dañar el pistón, la pared de lubricación del cilindro y puede perjudicar el motor.

INUNDACIÓN DE NAFTA EN EL MOTOR

El motor en su encendido luego de repetidos intentos, podría causar la inundación con un exceso de combustible. Para limpiar el motor, apague el motor de ignición y mueva la palanca cebador hasta el tope de abierto. Abra completamente el acelerador y encienda el motor varias veces con la patada de arranque. Coloque el botón de ignición en la posición ON y abra el acelerador suavemente, arranque el motor utilizando la patada de arranque.

ASENTAMIENTO

Ayude a asegurar la futura confiabilidad y performance de su motocicleta, prestándole atención extra a la forma en que Ud. conduce los primeros 1000 Km. Durante este período evite ir a máxima velocidad y cargar el motor fuertemente. Asegúrese de cambiar las velocidades constantemente. Durante los primeros 500 Km. asegúrese de que la velocidad máxima no supere los 40 Km/h; entre 500 - 1000 Km. asegúrese de que la velocidad no supere los 60 Km/h.

NOTA:

Después del período de adaptamiento, asegúrese de mantener su motocicleta de acuerdo al plan de mantenimiento, para que se encuentre en óptimo estado y rendimiento, lo cual alargará la vida útil del motor.

CONDUCCIÓN - ADVERTENCIA

Rever “Conducción segura de la motocicleta” antes de conducirla. Después de calentar el motor, la motocicleta está lista para ser conducida. Cuando el motor está arrancado, mover el pedal de cambio a primera velocidad. Cuando la motocicleta se mantiene a velocidad constante, cerrar el acelerador para bajar la velocidad del motor y cambiar a segunda velocidad.

Repita esta secuencia para cambiar progresivamente a tercera y cuarta velocidad. Coordine la operación del acelerador y la de los frenos para bajar suavemente la velocidad. Ambos frenos deben ser usados al mismo tiempo y no deben ser aplicados lo suficientemente fuerte para trabar la rueda, de lo contrario la efectividad del frenado será reducida y el control de la motocicleta será dificultoso.

EMBRAGUE DOBLE

1. Las motocicletas equipadas con un motor de doble

embrague tienen dos condiciones abajo descritas:

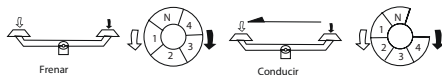

- Cuando la motocicleta no está en uso: Usted puede pasar directamente de cuarta velocidad a posición neutral (sistema rotativo).
- Cuando la motocicleta está en uso: Usted debe pasar de cuarta velocidad hacia primera y luego a posición neutral.

2. Las motocicletas equipadas con un motor de embrague simple tienen un sistema rotativo de cuatro velocidades.

EMBRAGUE SIMPLE

No realizar el cambio de velocidad de cuarta a neutro si el vehículo no

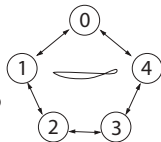

está a baja velocidad o completamente detenido

 **CUIDADO:** Reduzca la aceleración antes de pasar un cambio.

FRENADO

1. Para un frenado normal aplique gradualmente los frenos delanteros y traseros y gradúelos hasta la velocidad deseada.
2. Para una desaceleración máxima, cierre el acelerador y aplique el freno trasero y delantero firmemente.

 **ADVERTENCIA**

- El uso independiente del freno delantero o trasero reduce el rendimiento del frenado. El frenado extremo puede causar el bloqueo de la rueda, reduciendo el control de la motocicleta.
- Cuando sea posible reduzca la velocidad o frene antes de entrar en una curva. Cerrar el acelerador o

frenar en medio de la curva causará que la rueda se resbale, reduciendo el control de la motocicleta.

 **ADVERTENCIA**

- Cuando conduzca en condiciones de lluvia o superficies inseguras, la capacidad para maniobrar y detenerse será reducida. Sus acciones deberán ser cuidadosas bajo estas condiciones. Para su seguridad, sea extremadamente cauteloso cuando frene, acelere o doble.
- Cuando se está descendiendo una gran pendiente, utilice el frenado de compresión del motor, bajando cambios con uso intermitente de los dos frenos. El uso continuo de los frenos puede recalentarlos y reducir su efectividad. Manteniendo el pie sobre el pedal de freno o las manos en la palanca de freno puede encender las

Luces de freno enviando señales falsas a otros choferes. También puede recalentar los frenos y reducir su efectividad.

ESTACIONAMIENTO

Luego de parar la motocicleta, desplace la transmisión a posición neutral, gire la perilla de combustible hacia OFF, gire el manubrio totalmente a la izquierda, gire la llave de ignición hacia OFF y cuando realice el bloqueo del manubrio retire las llaves.

 **CUIDADO:** Estacione su motocicleta firmemente y en suelo nivelado para evitar que se caiga.

MANTENIMIENTO

El esquema de mantenimiento especifica cuán a menudo usted debería revisar su motocicleta y que cosas requieren atención. Es esencial que su motocicleta sea revisada según el esquema para asegurar el máximo

nivel de satisfacción, fiabilidad y control de emisión de gases. Estas instrucciones están basadas en la suposición de que la motocicleta será utilizada exclusivamente para su propósito. Operar la motocicleta a altas velocidades o en condiciones de humedad o suciedad en la moto, podría requerir controles más frecuentes al especificado en el esquema de mantenimiento. Consulte a su vendedor por recomendaciones según su uso o necesidades individuales.

ESQUEMA DE MANTENIMIENTO

El siguiente esquema de mantenimiento especifica todos los requisitos necesarios para mantener su motocicleta a punto y en condiciones. El trabajo de mantenimiento debe llevarse a cabo por técnicos adecuadamente entrenados y equipados.

ESQUEMA DE MANTENIMIENTO

		Frecuencia	Odómetro (kilómetros contados, nota 2)			
			1000km	4000km 6 meses	8000km 12 meses	12000km 18 meses
*	Combustible					
*	Filtro de combustible		C	C	C	C
*	Operación de acelerador					
*	Cebador de carburador					
	Filtro de aire	nota 1		C	C	C
	Bujía					
*	Luz de válvula					
	Aceite de motor	anual	R	CADA 2000 KM - R		
	Filtro de aceite	anual		C		
*	Cadena tensor		A	A	A	A
*	Regulación ralenti					
	Cadena		I, L	I, L	I, L	I, L
	Batería	mensual				
	Zapata de freno					
	Sistema de frenos					
*	Ajuste de juego de freno					
	Sistema de embrague					
	Sostén lateral					
*	Suspensión					
*	Tuercas de ajuste					
**	Ruedas / Rayos					
*	Dirección y rodamientos					

- **I:** INSPECCIONE Y LIMPIE, AJUSTE, LUBRIQUE O REEMPLACE SI ES NECESARIO.
- **C:** LIMPIE.
- **R:** REEMPLACE.
- **A:** AJUSTE.
- **L:** LUBRIQUE.

*Deberá ser revisado por su vendedor, a menos que el propietario tenga las herramientas apropiadas y esté mecánicamente calificado. Referirse al manual.

**Para mayor seguridad recomendamos que los ítems sean atendidos únicamente por su vendedor.

NOTA

1. Revise con mayor frecuencia el vehículo cuando es utilizado en zonas húmedas o con polvos.
2. A lecturas del odómetro más altas, siga la secuencia del intervalo aquí establecida.

KIT DE HERRAMIENTAS

Si en algún instante se necesitan ajustes o reemplazar partes, estas pueden ser realizadas con las herramientas que contiene el kit.

1. Llave saca bujía.
2. Mango de destornillador.
3. Destornillador.
4. Bocallave de 8 mm. x 10 mm.
5. Bocallave de 12 mm. x 14 mm.
6. Bolsa de herramientas.



CONTROL Y CAMBIO DE ACEITE DEL MOTOR

Varilla medidora de aceite

Marca de nivel superior

Marca de nivel inferior



CONTROL DEL NIVEL DE ACEITE DEL MOTOR

Controle el nivel de aceite del motor cada día antes de conducir su motocicleta. El nivel debe mantenerse entre la marca de nivel superior y la marca del nivel inferior de la varilla.

1. Arranque el motor y deje funcionar en ralentí por unos minutos.
2. Detenga el motor y coloque su motocicleta en suelo nivelado estabilizándola con el caballete central.
3. Luego de unos minutos, remueva la varilla medidora

de aceite límpiela e insertela sin enroscarla, retírela nuevamente. El nivel de aceite deberá estar entre la marca de nivel superior y la marca del nivel inferior de la varilla.

CAMBIO DE ACEITE

La calidad del aceite del motor es un factor esencial para el correcto funcionamiento y vida del motor. Cambie el aceite siguiendo las especificaciones del esquema de mantenimiento.

NOTA: *Cambie el aceite del motor con el motor a temperatura normal y con la motocicleta estabilizada con el caballete central para asegurar el drenado rápido y completo.*

BUJÍA - SELECCIÓN

Bujía recomendada A7TC.

CONTROL Y CAMBIO

1. Desconecte el capuchón de la bujía.
2. Limpie toda la suciedad de alrededor de la bujía. Remueva la bujía utilizando la llave para bujías del kit de herramientas.
3. Inspeccione en los electrodos y la porcelana central, depósitos, erosión o suciedad de carbón. Si la erosión o depósito es grande, reemplace la bujía. Limpie la humedad o carbón de su bujía usando un limpiador de bujías o un cepillo de alambre.
4. Chequee la apertura de la bujía utilizando un medidor de alambre. Si es necesario hacer un ajuste doble del lado del electrodo cuidadosamente. La apertura deberá estar entre 0.6-0.8 mm. Asegúrese de que la arandela de la bujía esté en buenas condiciones.



5. Con la arandela fija, inserte la bujía a mano, y luego utilizando la llave para bujías.
6. Reinstale el capuchón para bujías.

CUIDADO

La bujía debe estar ajustada con seguridad. Si no se encuentra cerrada correctamente puede sobrecalentarse y posiblemente dañe el motor. Nunca use una bujía con excesivo rango de temperatura, podría causar serios daños en el motor.

LIMPIEZA DEL CARBÓN ACUMULADO

Limpie regularmente el carbón acumulado alrededor de la bujía y aro pistón, en la parte superior del pistón, en la ranura del aro pistón y en la cámara de combustión.

CONTROL Y AJUSTE DE LA VÁLVULA

La excesiva apertura de la válvula podrá causar ruido y

un eventual daño al motor. Poca o ninguna apertura de la válvula evitará daños o pérdida de potencia. Controle la apertura de la válvula cuando el motor esté en frío en los intervalos específicos.

1. Tuerca de bloqueo.
2. Tornillo de regulación.



NOTA

El chequeo o ajuste de la apertura debe ser realizado con el motor frío. La apertura cambiará a medida que la temperatura suba.

1. Sacar la tapa del visor que se encuentra en la parte superior izquierda de la cubierta de la caja, la tapa del generador y la cubierta del cabezal cilíndrico.

2. Girar el volante del generador en sentido contrario a las agujas del reloj hasta que la marca T en el volante se alinee con la marca indicadora en el visor. En esta posición, el pistón puede estar en la compresión o en el escape. El ajuste debe ser realizado cuando el pistón esté en el TDC (punto muerto superior) de la compresión, cuando tanto las válvulas de admisión y escape estén cerradas. Esta condición puede ser determinada moviendo los brazos móviles. Si están sueltos, quiere decir que las válvulas están cerradas y el pistón está en tiempo de compresión. Si están duras y las válvulas abiertas, rotar el volante 360° y realinear la marca T con la marca indicadora. Chequee la apertura de ambas válvulas insertando un medidor entre el tornillo ajustador y el eje de la válvula.

LA APERTURA DEBE SER DE:

Admisión: 0.05 mm.

Escape: 0.05 mm.

Si es necesario realizar un ajuste, aflojar la tuerca de regulación y girar el tornillo ajustador de manera que haya una pequeña resistencia cuando el medidor sea insertado. Después de completar el ajuste, mantenga firme la tuerca de ajuste mientras sostiene el tornillo de ajuste para evitar que gire. Finalmente chequee nuevamente la apertura para asegurarse de que el ajuste no ha sido modificado. Reinstale el visor, la cubierta del generador y la cubierta del cabezal cilíndrico.

FILTRO DE AIRE

El filtro de aire debe ser revisado periódicamente como está especificado en el manual de mantenimiento. Revíselo más frecuentemente cuando maneje en áreas húmedas o polvorientas. Para más información consulte a su vendedor.

1. Desmonte la caja de aire.
2. Saque el filtro de aire.
3. Desmonte el filtro y extraiga el elemento filtrante.
4. Lave el filtro en solvente claro, no inflamable y déjelo secar.



PELIGRO

Nunca utilice solventes de bajo punto de inflamación o gasolina para limpiar el filtro de aire. Podría explotar.

5. Embeber el filtro de aire en aceite de motor de gasolina de 15W/40QE hasta que esté saturado, luego escurrir el aceite sobrante.
6. Lavar por dentro y por fuera la caja de aire.
7. Instalar las partes desinstaladas en orden inverso al cual fueron removidas.

CHEQUEAR FUGAS EN EL SISTEMA DE ADMISIÓN

En caso de fugas, repárelas y reemplace las partes

averiadas para un normal suministro de aire.

OPERACIÓN DE REGULACIÓN DE CORTINA



Puño acelerador

1. Chequee la suave rotación del puño del acelerador desde la posición totalmente abierta a totalmente cerrada.
2. Mida el juego. Debe ser de 2-6mm. Para ajustar, suelte la tuerca y gire el ajustador.

VELOCIDAD DE RALENTI

El motor debe estar a una temperatura de operación normal, para un preciso ajuste de velocidad.

NOTA: No trate de compensar los fallos en otros sistemas ajustando la velocidad de ralenti. Vea a su vendedor para realizar ajustes periódicos al carburador.

1. Caliente el motor, cambie a posición neutral y coloque la motocicleta en posición central.
2. Ajuste la velocidad de ralenti con el tornillo de determinación de velocidad, para establecer la velocidad de ralenti a 1500 rpm. aproximadamente. Girar el tornillo en el sentido de las agujas del reloj incrementará la velocidad, mientras que girar en sentido contrario de las agujas del reloj decrecerá la velocidad.



3. Cuando el motor no tenga velocidad de ralenti o funcione a una velocidad decreciente, establezca el tornillo de detenimiento de velocidad en el medio entre las dos posiciones límite, para ayudar a que se mezcle el combustible y el aire.
4. Encienda el motor nuevamente, reajuste el tornillo si es necesario.

AJUSTE DE EMBRAGUE



1. Tuerca de bloqueo.
2. Tornillo ajustador.

El ajuste de embrague debe hacerse con el motor detenido.

1. Afloje la tuerca.
2. Gire el tornillo en sentido a las agujas del reloj, para lograr un menor acoplamiento o en sentido contrario para un mayor acoplamiento. Por último ajustar fuerte la tuerca.
3. Chequee que el embrague funcione bien, si resbala o el cambio de velocidades es dificultoso, reajústelo.

CADENA

- Tira cadena
- Tuerca de eje trasera
- Tuerca de bloqueo
- Cadena



La vida útil de la cadena depende de una adecuada lubricación y ajuste. Un mantenimiento pobre puede causar desgaste prematuro o daño a la cadena. La cadena deberá ser chequeada y lubricada como parte de la inspección de pre-conducción. Bajo ese extremo, o cuando la moto es conducida en áreas polvorientas o con barro, una manutención más frecuente será requerida.

INSPECCIÓN

1. Detenga el motor, ubique la moto en su posición central y cambie la velocidad a neutral.
2. Chequee la caída en la cadena inferior. Debe ser ajustada para cumplir el siguiente movimiento manual: 10-20 mm.
3. Rote la rueda trasera y luego deténgase. Chequee la caída de la cadena. Repita el procedimiento varias veces. La caída deberá permanecer constante. Si la cadena cae sólo en ciertas secciones, algunas uniones

estarán dobladas y pegadas, esto puede eliminarse mediante la lubricación.

4. Inspeccione si los dientes de la rueda están excesivamente dañados o desgastados. Si es así reemplácelos.
5. Si están excesivamente dañados o desgastados reemplácelos, nunca use una cadena con la rueda dentada dañada, ya que desgastará la cadena.

AJUSTE

La caída de la cadena deberá ser revisada y ajustada, si es necesario cada 100 Km. Cuando sea operada a altas velocidades o bajo condiciones de aceleración rápida y frecuente, la cadena requerirá ajustes con mayor frecuencia. Si la cadena requiere ajustes el procedimiento es el siguiente:

1. Coloque la motocicleta sobre el caballete central, con la transmisión en neutral y el motor apagado
2. Suelte la tuerca de eje.

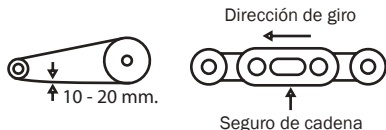

3. Suelte la tuerca de bloqueo para ajustar la cadena.
4. Gire ambos tiracadenas al mismo tiempo hasta que ambos se alineen con la marca indicadora y luego reinstale la tuerca de eje, la caída de la cadena debe ser de 10-20 mm.
5. Chequee la caída.
6. Una vez que la caída de la cadena haya sido modificada, será necesario relocalizar la rueda trasera, ya que el ajuste puede afectar el funcionamiento del freno trasero.

LUBRICACIÓN

Use aceite de motor o lubricante de cadena comercial-

mente preparado en preferencia a otros lubricantes. Sa-
turar c/unión de la cadena de manera que el lubricante
penetre entre las partes.

REMOCIÓN Y LIMPIEZA

Cuando la cadena se ensucie, deberá ser removida y
lavada antes de la lubricación.

1. Con el motor apagado remueva el clip de la cadena.
2. Limpie la cadena con solvente de punto de inflamación alto y déjelo secar. Inspeccione si la cadena está desgastada o dañada, si la cadena tiene rodillos dañados o uniones poco firmes o sueltas deberá cambiarla.
3. Observe si los dientes de la cadena están desgastados o dañados. Reemplace si es necesario. Nunca use una cadena nueva con una rueda dentada dañada, ambas deben estar en buenas condiciones, en caso contrario, si se utiliza un componente nuevo con uno

gastado o dañado, el nuevo se desgastará con más rapidez.

4. Lubricar la cadena.

5. Coloque la cadena sobre los dientes y junte las terminaciones de la cadena con la unión principal. Para un mejor ensamble mantenga las puntas de la cadena contra la parte adyacente trasera de la rueda dentada mientras la inserta en la unión principal.



ADVERTENCIA

Instale el broche de la cadena de manera que el lado cerrado del broche esté de cara a la dirección de rotación de rueda hacia delante.

6. Ajuste la cadena.

CHEQUEO Y AJUSTE DEL FRENO DELANTERO

Freno delantero de disco



Con el uso de los frenos a disco, cae el nivel de líquido de freno. Este no es un ajuste que se pueda realizar, pero el nivel del líquido y el disco deben ser inspeccionados periódicamente.

El sistema debe ser inspeccionado frecuentemente para asegurar que no existan pérdidas de líquido de freno. Si el nivel del líquido es bajo, el juego puede ser excesivo y los frenos a disco no podrán ser usados más allá de este espacio, esto se debe probablemente a la introducción de aire en el sistema de freno y este puede ser perjudicial. Vea a su vendedor por este servicio.

Nivel de líquido de freno



ADVERTENCIA

- El líquido de freno puede causar irritación. Evite el contacto con la piel u ojos. En caso de contacto, lave con abundante agua y llame al doctor si sus ojos fueron expuestos.
- Mantener fuera del alcance de los niños.



CUIDADO

- Maneje con cuidado el líquido para frenos, porque este puede causar daños en el plástico y en la superficie pintada.
- Cuando agregue líquido para frenos, asegúrese de que el tanque del líquido esté de manera horizontal antes de quitar la tapa, o el líquido podría volcarse.
- Use solo el líquido para frenos especificado en el sello del envase.

- Nunca introduzca contaminantes como barro o agua dentro del tanque de líquido para freno.

1. Coloque el vehículo en la posición central sobre un suelo nivelado.
2. Por medio del visor colocado en la bomba de freno puede observar el nivel del líquido de freno; si el nivel del líquido es bajo, la marca de nivel LOWER (bajo) se verá en el visor, especificando que debe ser agregado líquido de freno en el tanque.
3. Afloje los tornillos y remueva la tapa de la bomba, agregue líquido de freno hasta visualizar la marca del nivel UPPER (lleno).

PASTILLAS DE FRENO

El límite de espesor de las pastillas de freno es de 3 mm. Una vez que uno de los frenos se encuentre en el límite de espesor, reemplace ambas pastillas tan

pronto como sea posible, o la efectividad del frenado y la seguridad en la conducción será afectada adversamente.

OTROS CHEQUEOS

Asegúrese de que no existan pérdidas de líquido. Chequee si existe deterioro o grietas en la manguera y ajustes.

CHEQUEO Y AJUSTE DE FRENO DELANTERO

Chequee el cable de freno para ver si hay anomalías o signos de desgaste que puedan causar fallas. Lubrique el cable de freno con un lubricante de cable freno comercial para evitar desgastes prematuros y corrosión. Asegúrese que el brazo de freno y aceleradores estén en buena condición.

AJUSTE

La distancia que separa la palanca de freno antes de

que el freno comience a engranar es llamada ejecución libre. Medida desde la punta de la palanca de freno, la ejecución libre debe ser mantenida en 10-20 mm.

1. El ajuste debe ser hecho usando la tuerca de ajuste de la rueda delantera.
2. Girando la tuerca de ajuste en sentido a las agujas del reloj, se reducirá el juego y girándola en sentido contrario, se aumentara.
3. Aplicar el freno varias veces y chequee la libre rotación de la rueda cuando libere la palanca de freno.

NOTA:

- *Asegúrese que la apertura curva en la tuerca de ajuste esta ubicada en el perno del brazo de freno, luego de realizar los ajustes de ejecución libre.*
- *Si el ajuste apropiado no puede ser obtenido por este método, vea a su vendedor.*

SILENCIADOR

Límpie el carbón acumulado en el caño silenciador, chequee el caño y observe si no hay quebraduras reparándolo o reemplazándolo si fuera necesario.

AJUSTE DE LUZ DE FRENO TRASERO

Revise el funcionamiento del juego del freno trasero en la parte derecha atrás del motor. Los ajustes son realizados girando la tuerca de ajuste; gire la tuerca de ajuste en dirección de la punta de la flecha A si el freno actúa tarde, y en dirección de la flecha B si el freno actúa demasiado rápido.

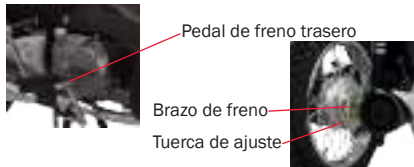

BATERÍA

La batería electrolítica es tóxica, asegúrese de no tirarla. Manéjese respetando las reglas locales de protección ambiental. Mantenga la batería de acuerdo con el programa de mantenimiento del manual. El nivel de la batería electrolítica debe estar entre la marca UPPER (alto) y la marca LOWER (bajo). Agregue apropiadamente agua destilada por encima del nivel con la marca UPPER.

1. Marca del nivel superior.

2. Marca nivel inferior



CUIDADO

Cuando la motocicleta va a dejar de ser usada por un período extenso de tiempo, quite la batería de la motocicleta y cárguela totalmente. Luego almacénela en un lugar fresco y seco. Si va a dejar la batería en la motocicleta, desconecte el cable negativo de la batería, luego haga lo mismo con el positivo.

ADVERTENCIA

La batería emana gases explosivos. Mantenga chispas, llamas y cigarrillos alejados. Provea adecuada ventilación cuando se esté utilizando la batería en lugares

cerrados. La batería contiene ácido sulfúrico (electrolito). El contacto con sus ojos o sus manos puede causar quemaduras severas. Usar ropa protectora y máscara protectora. Si el electrolito está en contacto con su piel, lave con abundante agua. Si hace contacto con sus ojos, lávelos con abundante agua por lo menos 15 minutos y llame inmediatamente al médico. El electrolito es venenoso. Si ingirió, tome grandes cantidades de agua o leche seguida de leche con magnesia o aceite vegetal y llame al médico.

Mantenga fuera del alcance de los niños.

FUSIBLE

Este vehículo está equipado con un fusible protector. Este cortará el circuito automáticamente en el caso de problemas como un cortocircuito o un problema de sobrecarga. De suceder, reemplace el mismo para reanudar el circuito.



Puede accionar la palanca de encendido luego de solucionar el problema.

SOLUCIÓN DE PROBLEMAS

Si el vehículo tiene problemas consulte con su vendedor.



CUIDADO

Si no tiene conocimiento profesional con respecto a motocicletas no intente desmantelar o reparar su motocicleta.

LIMPIEZA

Límpie su motocicleta regularmente para proteger la superficie y observe si hay daños, desgastes o pérdidas de aceite o fluidos de frenos.



CUIDADO

Alta presión de agua o de aire pueden dañar ciertas

partes de la motocicleta. Evite rociar con agua a presión en las siguientes áreas: centro de ruedas, tablero, carburador, escape de silenciador, bajo el tanque de combustible, cadena, bajo al asiento.

1. Lave el vehículo completamente con una gran cantidad de agua.

NOTA: *Límpie la luz delantera y demás partes plásticas usando un lienzo o esponja embebida en una solución de detergente y agua.*

2. Seque el vehículo, encienda el motor y déjelo funcionando por varios minutos.



ADVERTENCIA

La eficiencia de los frenos puede estar disminuída inmediatamente después del lavado. Tenga en cuenta una mayor distancia para frenar y así evitara accidentes.

3. Testee los frenos antes de conducir la motocicleta. Varios ajustes deberán ser realizados para restaurar el rendimiento normal de los frenos.
4. Lubrique la cadena inmediatamente después de haber lavado y secado la motocicleta.

GUÍA PARA EL ESTACIONAMIENTO

Algunas medidas deberán ser tomadas para el estacionamiento a largo plazo del vehículo, para reducir la mala influencia en su rendimiento. Antes de estacionarlo, es necesario el mantenimiento para asegurar el más alto rendimiento del vehículo cuando se lo comience a utilizar nuevamente.

ESTACIONAMIENTO

1. Limpie y seque el vehículo, y encere su superficie.
2. Vacíe la nafta dentro del tanque de nafta y el carburador, rocíe algún antióxido.



ADVERTENCIA

La gasolina es extremadamente inflamable y explosiva ante ciertas condiciones. Realice esta operación en un área bien ventilada con el motor detenido. No fume ni permita llamas o chispas en el área donde la gasolina es drenada o donde el tanque es llenado.

3. Corra la bujía para llenar con un poco de aceite de motor el cilindro, apague la ignición y patee el pedal varias veces para que el aceite entre en el cilindro y luego reinstale la bujía.
4. Limpie y aceite la cadena.
5. Desmonte la batería y almacénela en un lugar seco y bien ventilado. No exponga a la luz de sol directa.



CUIDADO

Cuando se esté desarmando la batería, retire el cátodo conductor primero y luego el ánodo conductor. Cuando se instale nuevamente, el procedimiento es la inversa.

MANTENIMIENTO

Mientras se realizan los procedimientos arriba mencionados la ignición deberá estar apagada.

6. Selle la salida del silenciador con tela plástica para prevenir que entre la humedad.
7. Cubra la motocicleta (no utilice plásticos u otros materiales encapados) y estacionela en un área fresca, seca y no exponga a la luz solar directa.

UTILIZACIÓN LUEGO DEL ESTACIONAMIENTO

1. Retire la cubierta del vehículo y luego límpiela.
2. Cargue la batería e instálela.
3. Limpie el antióxido dentro del tanque de combustible y llénelo de gasolina.
4. Realice todos los chequeos de pre-conducción. Pruebe la motocicleta junto a otra motocicleta a una velocidad baja en un área de manejo segura, lejos del tránsito.

Posición OFF

Posición ON



Posición BLOQUEO
del manubrio



ADVERTENCIA

Si la alarma está activa y se procede al arranque del motor a distancia, la alarma se desbloquea; se coloca la llave de ignición en el tambor y NO se gira a la posición ON (figuras 31 y 32) y durante el intervalo de tiempo (2,30 minutos) se acciona el freno delantero o trasero, se producirá la rotura de la alarma y de otros componentes del motovehículo.

NOTA

La alarma es un componente opcional que no está contemplado dentro de la garantía del motovehículo.

ESPECIFICACIONES

DIMENSIONES

Largo máximo.....1900 mm.
Ancho máximo.....660 mm.
Alto máximo.....1070 mm.

Distancia mínima al suelo.....135 mm.
Distancia entre ejes.....1235 mm.
Angulo giro de dirección.....42°

PESO

Peso vacío.....92 Kg.

CAPACIDAD

Capacidad de transporte.....Conductor y pasajero
Máximo peso transportado.....150 Kg.
Aceite motor.....0,800 Lts.

MOTOR

Modelo.....1P52FMH
Tipo Monocilíndrico.....4T con refrigeración por aire
Diámetro y carrera.....52.4 x 49.5 mm.
Relación de compresión.....9.3 : 1

ESPECIFICACIONES

Cilindrada.....	107 cm ³
Potencia max.....	6.6 Hp a 8500 rpm
Torque máximo.....	7.5 Nm / 5000 rpm
Puesta en marcha.....	
arranque eléctrico - pedal de arranque (Según versión)	
Puesta en marcha.....pedal de arranque (Según versión)	
Bujía.....	A7TC
Luz bujía.....	0.6 - 0.8mm.
Sistema de ignición.....	CDI
Lubricación.....	Presión / salpicado

CHASIS Y SUSPENSIÓN

Neumático delantero.....	2.50- 17- 42P/25 Lbs/pulg2
Neumático trasero.....	80/100-14-43P/29 Lbs/pulg2
Freno delantero.....	Tambor / Disco
Freno trasero.....	Tambor / tipo pedal

TRANSMISIÓN

Embrague.....	Húmedo multidisco
Transmisión.....	4 velocidades

Transmisión primaria.....	3.722
Relación de cambios.....	1er. 3.273
.....	2da. 1.938
.....	3er. 1.350
.....	4to. 1.043
Máxima velocidad.....	80 Km/h.

SISTEMA ELÉCTRICO

Batería.....	12V5 AH
Magneto.....	Magnética permanente
Bocina.....	12V
Fusible.....	9A

LÁMPARAS

Farol delantero.....	12V-35W/35W, 2-12V18W/18W
Luz de freno trasero.....	12V-21W/5W
Luz de giro.....	12V-10W
Indicadores.....	12V-1.7W
Luz de posición.....	12V-4W

DIAGRAMA ELÉCTRICO - (Versión con arranque eléctrico)



DIAGRAMA ELÉCTRICO - (Versión por patada)





MANUAL DE USUARIO: ZB 110 Z1 ZB 110 G4

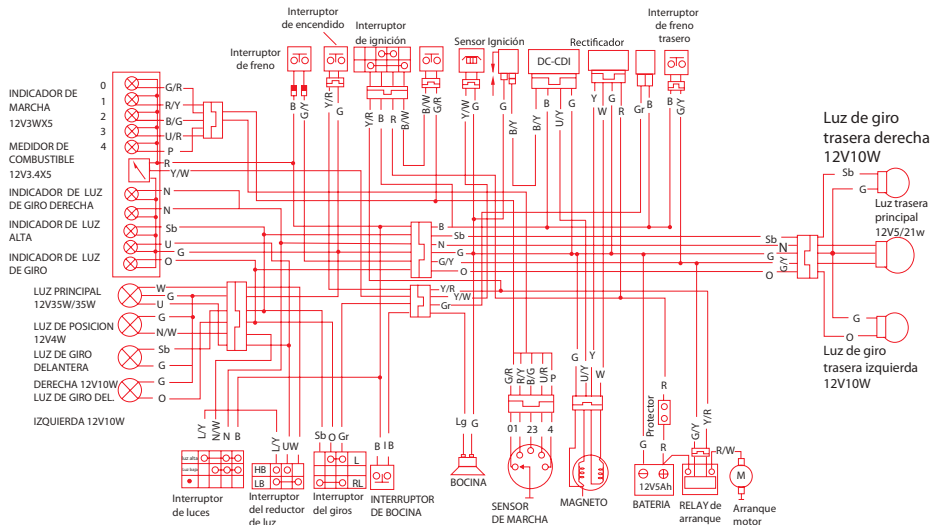
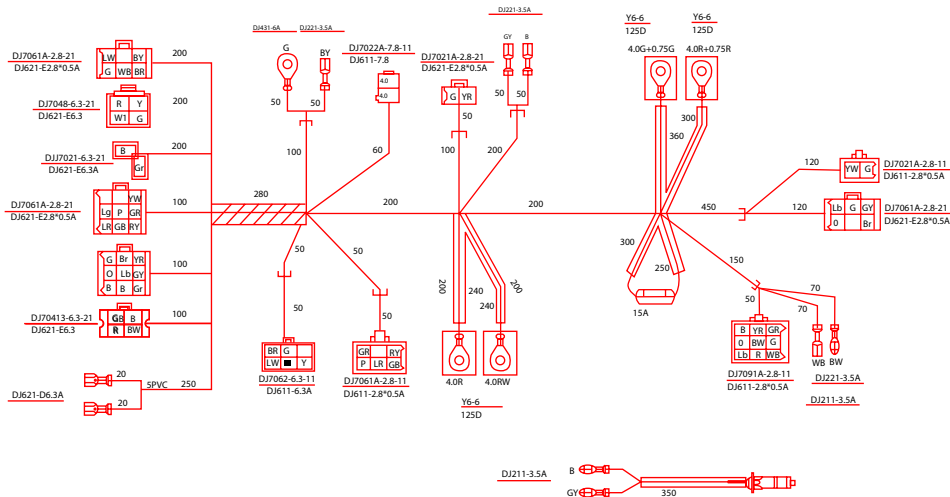

Administración Central - Planta Industrial Caseros
Juan Zanella 4437, Caseros, Pcia. de Buenos Aires (B1678AZE)
Tel./ Fax: (54-11) 4716-8200 / 2900
www.zanella.com.ar - info@zanella.com.ar



La empresa se reserva el derecho
de realizar modificaciones sin previo aviso

<https://www.motomanuals.net/>

Manual ZB 110 Z1 - G4 / 2014_Edición N° 1

